

Предисловие

Благодарим вас за выбор Hongqi H5!

Автомобили Hongqi соответствуют самым высоким стандартам качества, что подтверждено сертификатами безопасности.

Hongqi H5 – это современный, комфортный, безопасный автомобиль, построенный на современной платформе и оснащенный инновационными решениями.

Настоящее руководство по эксплуатации описывает устройство, функциональное оборудование и системы безопасности для комфортного и безопасного управления автомобилем.

Руководство по эксплуатации включает описание всех вариантов комплектации автомобилей, выпускаемых маркой Hongqi. В связи с этим часть описаний опций, представленных в данном руководстве, возможно, не относится к вашему автомобилю.

Кроме информации об устройстве, системах и оборудовании автомобиля, в руководстве по эксплуатации приведены советы по безопасному вождению автомобиля. Представлены рекомендации по техническому обслуживанию автомобиля, мерам безопасности при эксплуатации высоковольтного оборудования автомобиля и действиям в случае непредвиденных ситуаций.

Руководство по эксплуатации содержит описание всех конструктивных особенностей, систем и опций автомобиля на момент публикации. Производитель оставляет за собой право вносить изменения в конструкцию и комплектацию автомобиля без предварительного уведомления. За более подробной информацией, пожалуйста, обращайтесь к официальным дилерам марки Hongqi. Дилеры марки будут рады предоставить дополнительную информацию.

Желаем вам приятного путешествия и удовольствия за рулем!

Содержание

Иллюстрации	Поиск по иллюстрациям
1 Инструкция по технике безопасности	Обязательно внимательно прочитайте инструкции по технике безопасности
2 Подготовка перед началом движения	Проверка и подготовка перед началом движения
3 Вход и выход из автомобиля	Открытие и закрытие дверей, окон и крышки багажника
4 Регулировка различных систем в автомобиле	Регулировка перед началом движения и использование оборудования в автомобиле
5 Информационно-развлекательная система	Управление информационно-развлекательной системой
6 Вождение автомобиля	Необходимые действия и рекомендации во время управления автомобилем
7 Помощь при парковке	Системы помощи при парковке
8 Парковка автомобиля	Системы помощи после парковки
9 В случае неисправности	Действия в случае неисправности или чрезвычайной ситуации
10 Техническое обслуживание и спецификация	Процедура ухода и технического обслуживания автомобиля, информация о спецификации автомобиля
Дополнительная информация	Сокращения и другая информация, содержащаяся в настоящем руководстве

Содержание

1

Инструкция по технике безопасности

1.1. Инструкции по технике безопасности

Безопасное управление автомобилем.....	24
Ремень безопасности.....	26
Подушка безопасности	34
Меры предосторожности при перевозке детей	50
Детское кресло.....	52
Установка детских кресел....	58
Меры предосторожности в отношении выхлопных газов	63

1.2. Сигнальные лампы и световые индикаторы

Световые индикаторы	64
Сигнальные лампы.....	66

1.3. Система иммобилайзера/противоугонная система автомобиля

Система иммобилайзера двигателя.....	74
Противоугонная система автомобиля	75

2

Подготовка перед началом движения

2.1. Осмотр автомобиля

Проверка перед началом движения	78
---------------------------------------	----

2.2. Эксплуатация автомобиля в зимнее время

Советы по управлению в зимнее время.....	79
--	----

2.3. Заправка топливом

Открытие крышки горловины бензобака.....	82
--	----

3

Вход и выход из автомобиля

3.1. Информация о ключе

Ключи	88
-------------	----

3.2. Отпирание, запираение дверей и крышки багажника

Двери автомобиля	93
Крышка багажника	98
Интеллектуальная система доступа и запуска	103

3.3. Груз и багаж

Перевозка груза в багажнике.....	109
----------------------------------	-----

4

Регулировка различных систем в автомобиле

4.1. Сиденье

Сиденье переднего ряда.....	112
Сиденье заднего ряда	116
Подголовники	119
Память сиденья *	121
Обогрев сиденья *	123

4.2. Рулевое колесо и зеркало заднего вида	
Рулевое колесо	126
Внутреннее зеркало заднего вида	128
Наружные зеркала заднего вида	130
4.3. Окна и люк	
Стеклоподъемники	134
Панорамный люк *	138
4.4. Система кондиционирования воздуха	
Автоматическая система кондиционирования воздуха ..	143
Обогрев заднего стекла	158
4.5. Бортовой источник питания	
Автомобильная беспроводная зарядка *	159
Розетка электропитания * ..	161
4.6. Внутреннее освещение	
Использование внутреннего освещения	162
4.7. Использование вещевых отсеков хранения	
Список и расположение вещевых отсеков	166
4.8. Прочее внутреннее оборудование автомобиля	
Использование прочего внутреннего оборудования автомобиля	172

5 Информационно-развлекательная система

5.1. Основные функции	
Мультимедийный экран	178
Интерфейс данных	182
5.2. Использование информационно-развлекательной системы	
Автомобиль	184
Радио/музыка	194
Телефон	195
Сервис	197
Функция зеркального отображения телефона	198
5.3. Использование системы громкой связи	
Система громкой связи	199

6 Вождение автомобиля

6.1. Информация о комбинации приборов	
Комбинация приборов	204
Информация на многофункциональном дисплее комбинации приборов	206
6.2. Правила управления автомобилем	
Управление автомобилем ...	209
Кнопка запуска двигателя	220
Управление переключением передач	222
Режимы вождения	229

1

2

3

4

5

6

7

8

9

10

6.3. Управление фарами и стеклоочистителем

Переключатель фар.....	232
Рычаг переключения указателей поворота	235
Интеллектуальная система управления дальним светом ИНС *.....	236
Выключатель противотуманных фар.....	240
Стеклоочистители и стеклоомыватели ветрового стекла	241

6.4. Использование системы помощи при вождении

Круиз-контроль *	246
Функция адаптивного круиз-контроля ACC *	250
Система контроля давления в шинах TPMS	263
Система предупреждения увода с полосы движения/система удержания в полосе движения LDW/LKA *	265
Система контроля состояния водителя DSM *	269
Система предупреждения возможного столкновения FCW *	271
Система автономного экстренного торможения AEB *	276
Система контроля слепых зон BSD *	281
Система «старт-стоп»	288
Система помощи при вождении	295

7 Помощь при парковке

7.1. Контроль парковки

Передний и задний парковочные радары	302
Система камеры заднего вида *.....	309
Система кругового обзора *.....	314

8 Парковка автомобиля

8.1. Системы помощи после парковки

Электромеханический стояночный тормоз EPB	322
Автоматическое удержание автомобиля AUTO HOLD	324

8.2. При высадке

Предупреждение при открытии двери.....	326
--	-----

9 В случае неисправности

9.1. Важная информация

Аварийная сигнализация.....	332
Устройство экстренного вызова.....	333

9.2. Действия в чрезвычайных ситуациях

Буксировка автомобиля	339
-----------------------------	-----

Действия при возникновении неисправности автомобиля	344
Потеря давления в шине.....	345
Если двигатель не запускается	353
Если ключ потерян.....	354
Если интеллектуальный ключ ненормально работает.....	355
Если двери не закрываются должным образом	357
Если батарея 12 В разряжена	359
Если двигатель перегревается.....	363
Если автомобиль застрял.....	365
При движении по затопленной дороге.....	367
Если произошел прокол шины.....	368
В случае аварии.....	369
Аварийное открывание крышки багажника	370

10

Техническое обслуживание и спецификация

10.1. Уход и техническое обслуживание

Мойка и защита кузова.....	374
Чистка и защита салона автомобиля	377

10.2. Техническое обслуживание

Инструкции по техническому обслуживанию	381
---	-----

10.3. Самостоятельное обслуживание

Меры предосторожности при самостоятельном обслуживании.....	384
Капот	387
Моторный отсек	388
Аккумулятор 12 В	399
Шины	404
Давление в шинах.....	407
Колесный диск	410
Фильтр кондиционера.....	412
Замена батарейки ключа.....	414
Проверка и замена предохранителей.....	416

10.4. Спецификация автомобиля

Данные по техническому обслуживанию	420
Информация о топливе.....	434

Дополнительная информация

Перечень принятых сокращений.....	436
Регистратор данных	437
Алфавитный указатель	440

1

2

3

4

5

6

7

8

9

10

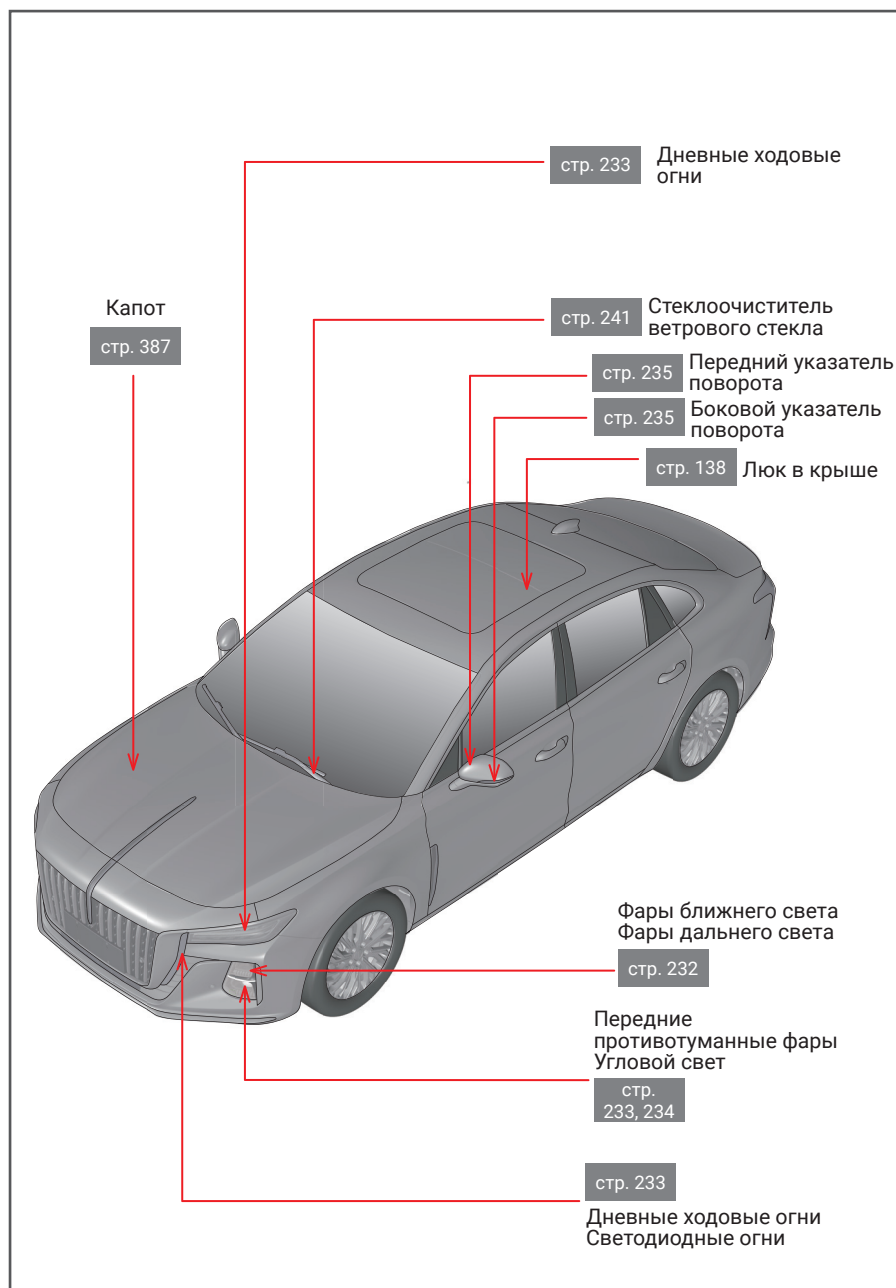

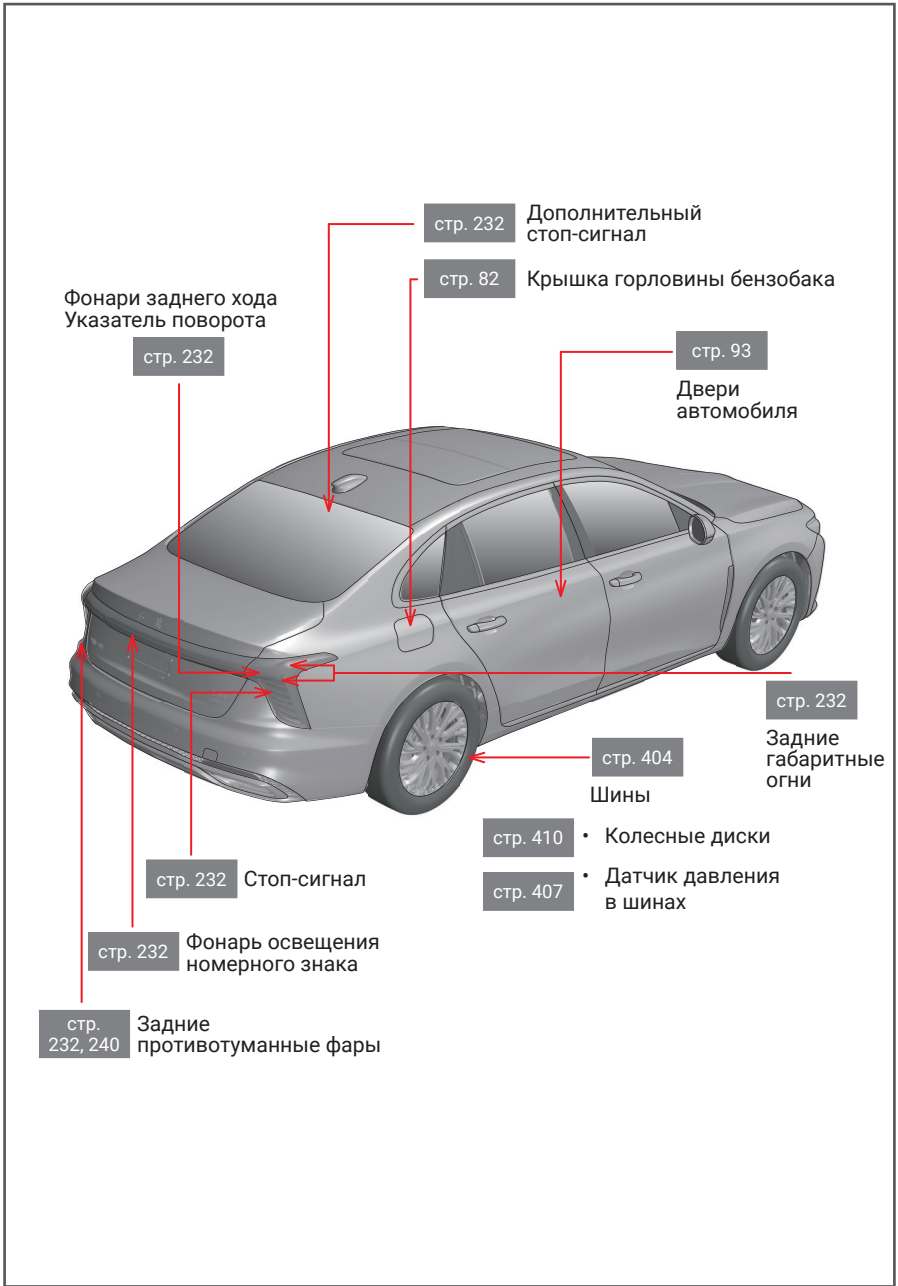

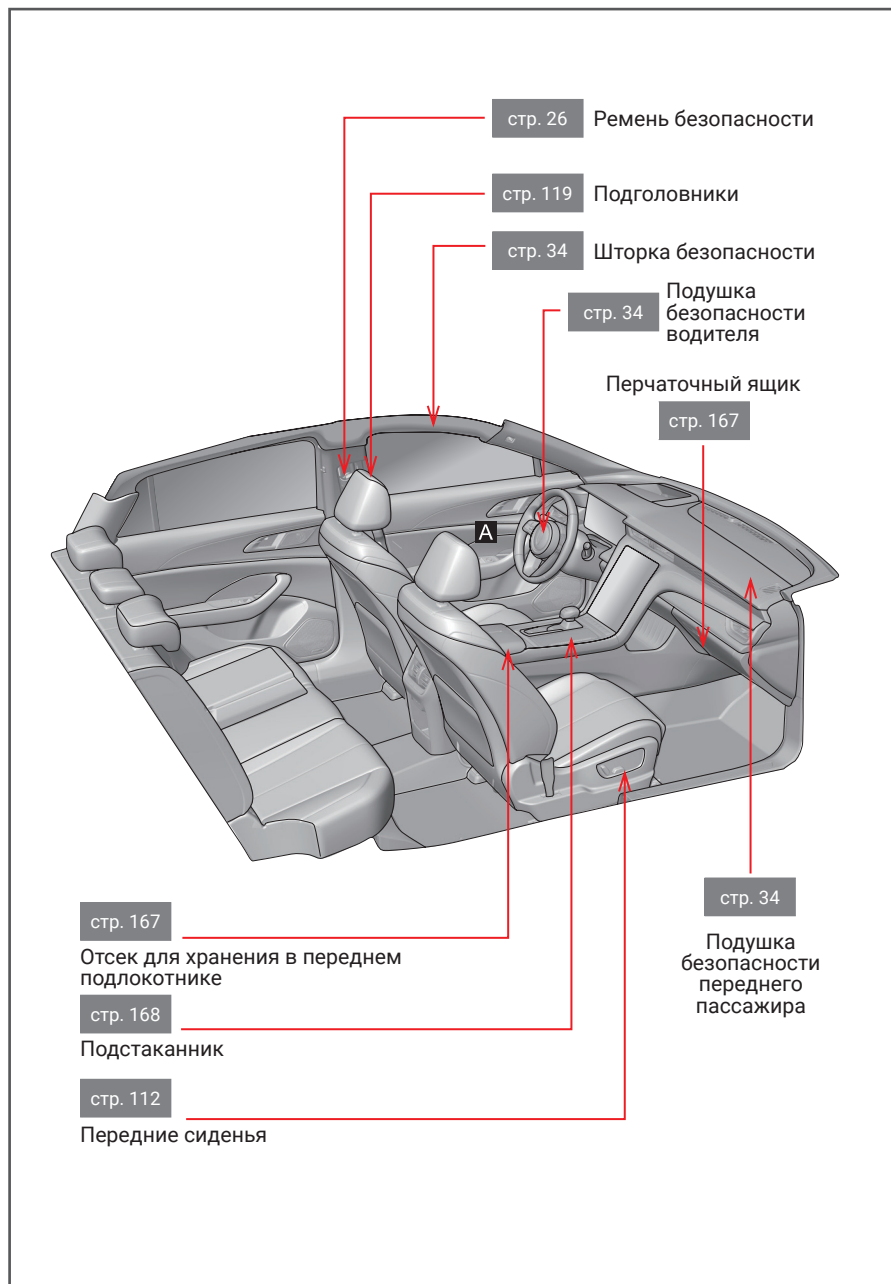

A

Переключатель
центрального замка дверей **стр. 96**

Внутренняя ручка двери **стр. 96**

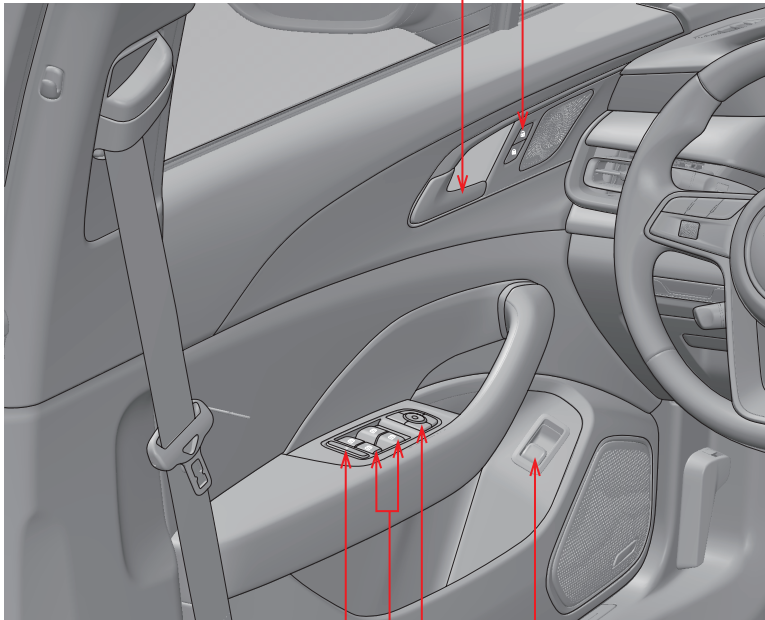

Переключатель
блокировки
стеклоподъемников **стр. 134**

Переключатель
стеклоподъемника **стр. 134**

Переключатель
регулировки наружного
зеркала заднего вида **стр. 130**

Переключатель
открывания крышки
багажника **стр. 98**

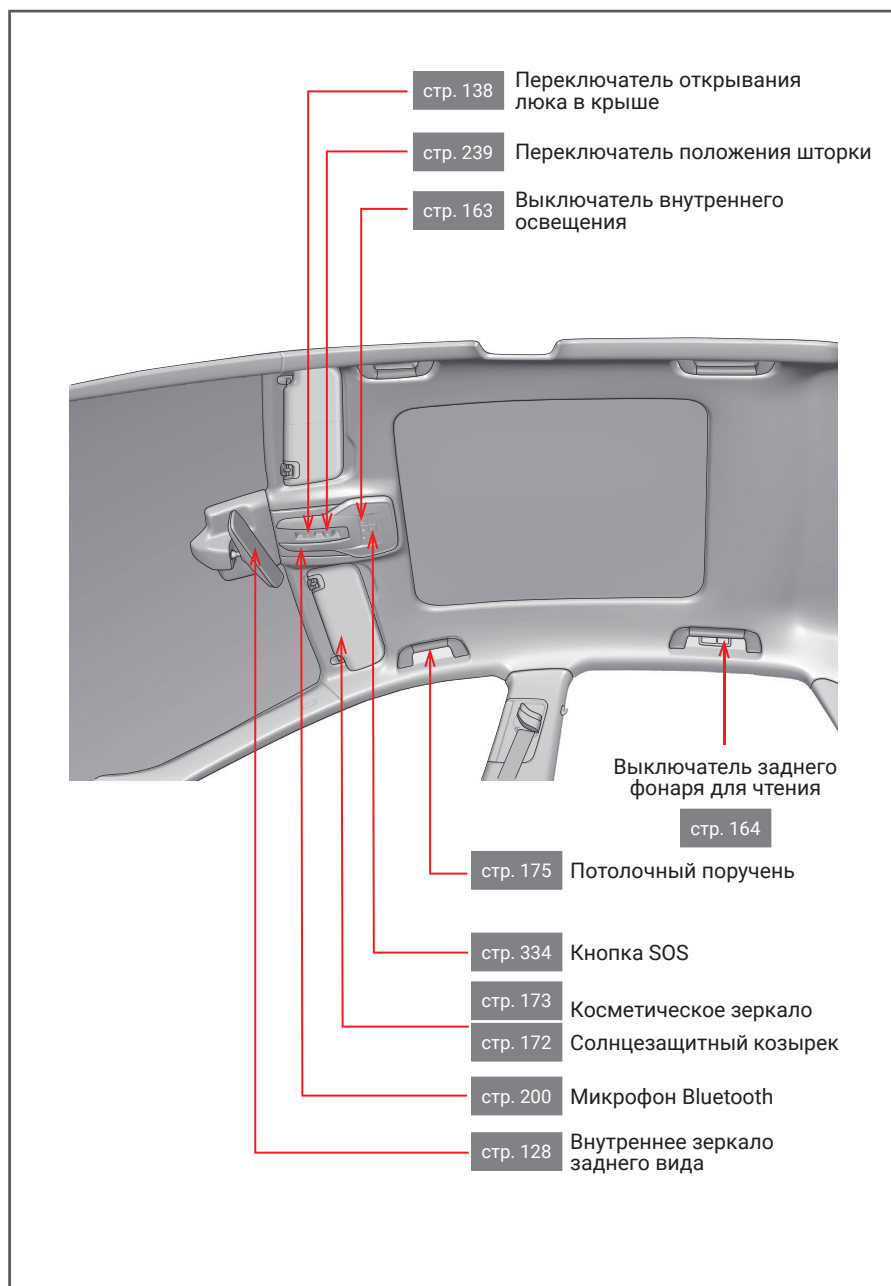

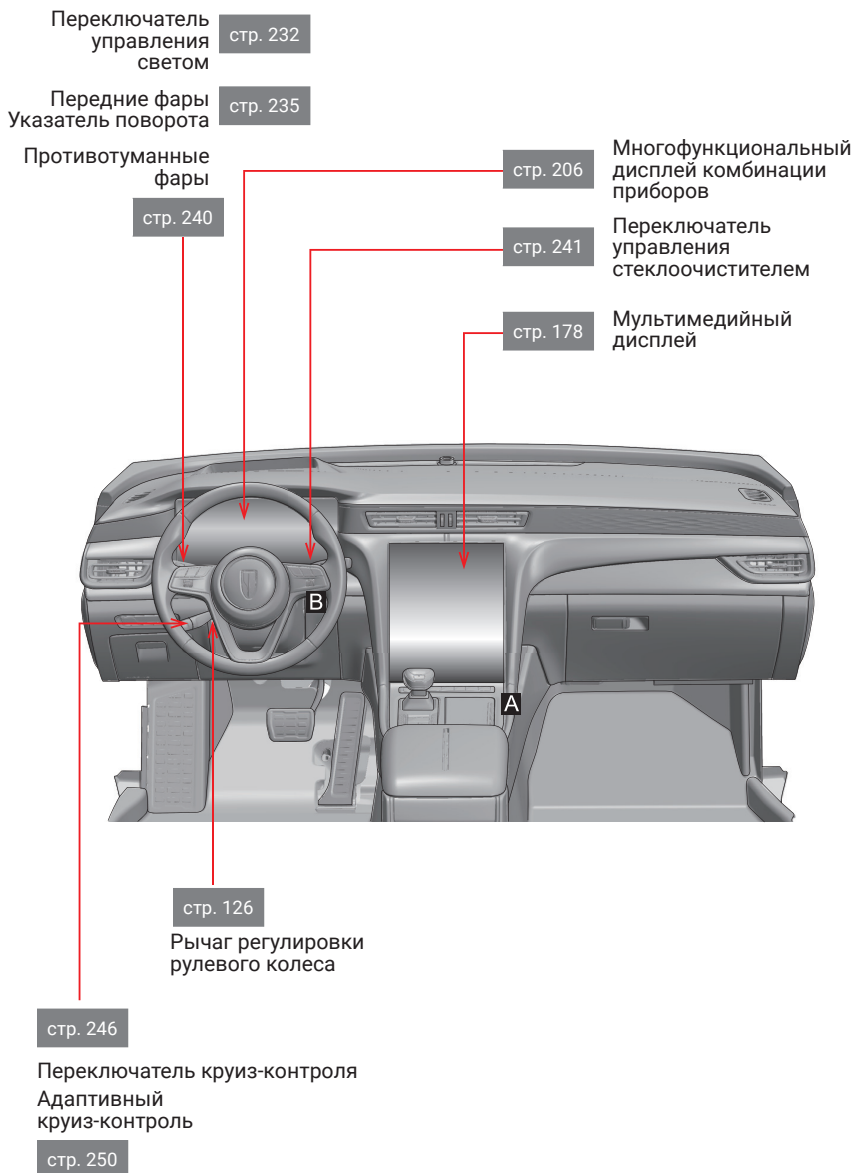

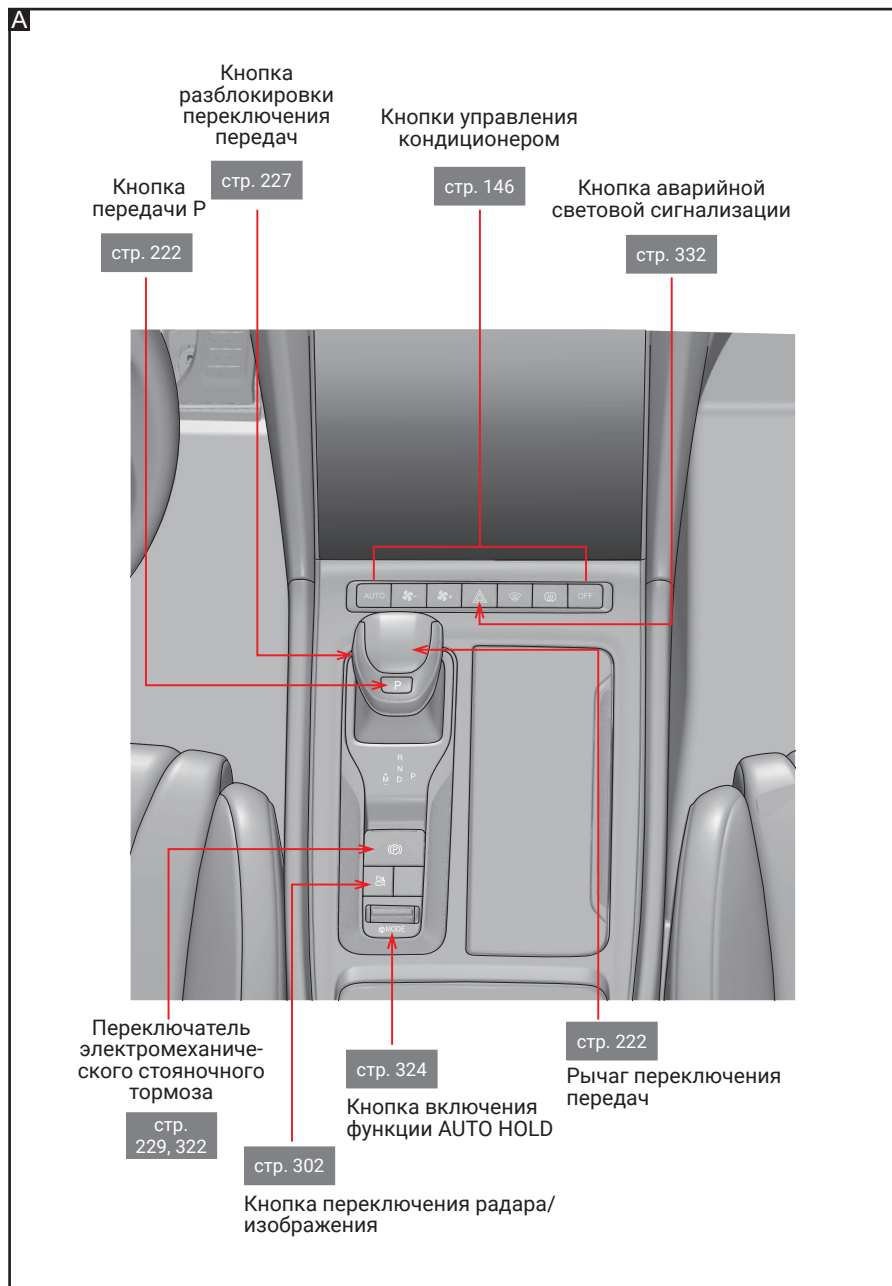

B

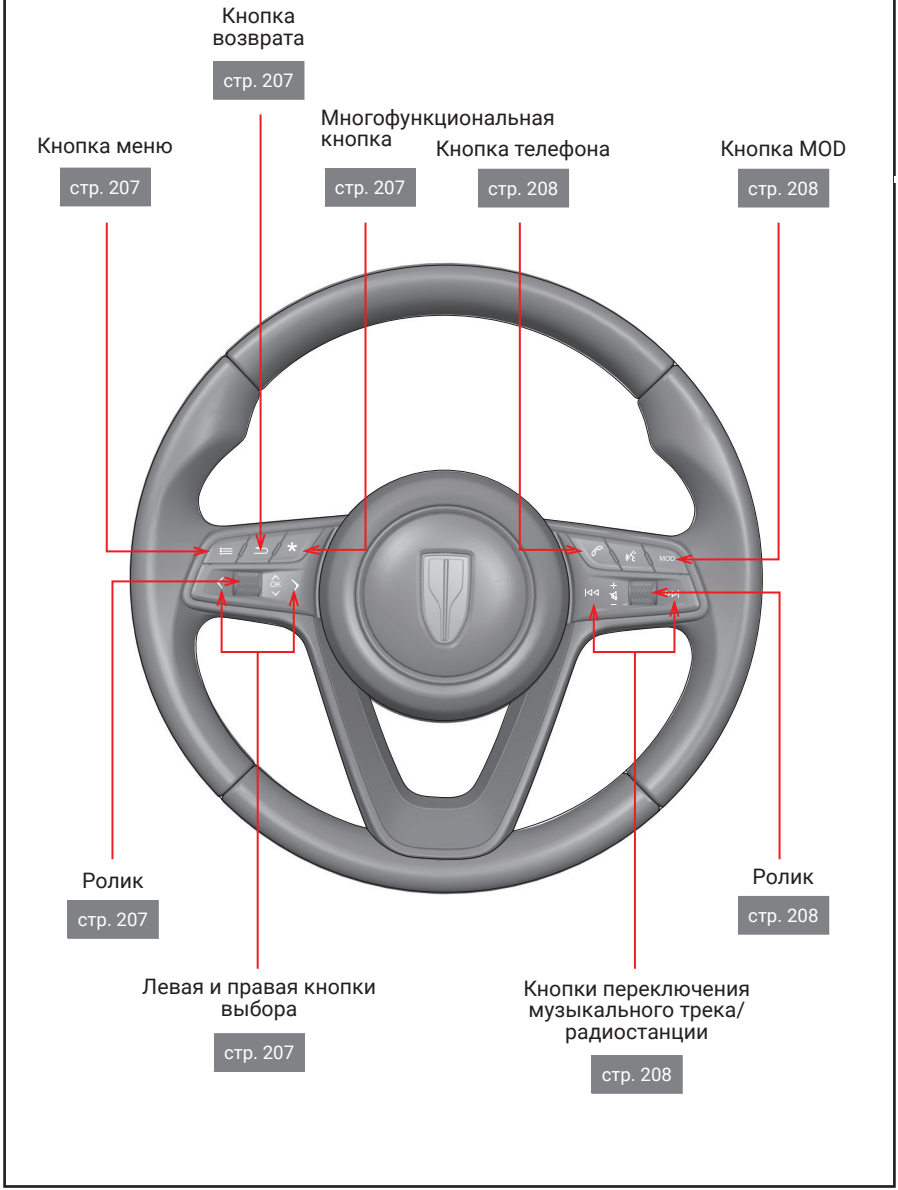

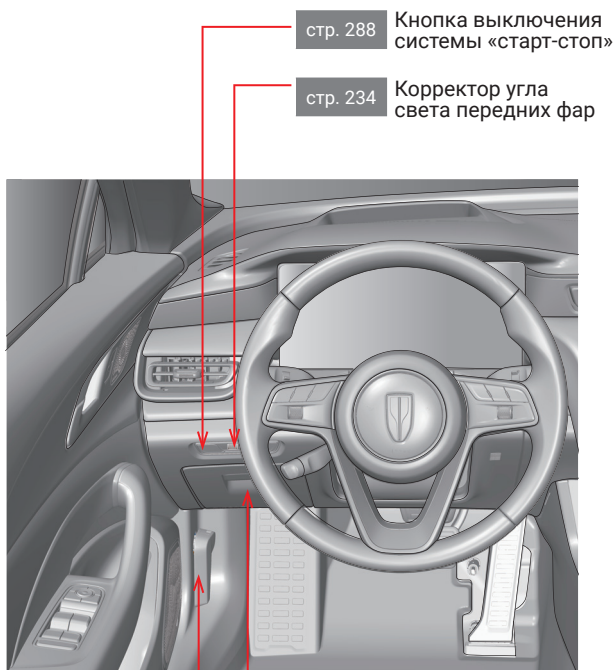

стр. 288 Кнопка выключения системы «старт-стоп»

стр. 234 Корректор угла света передних фар

стр. 387 Рычаг открывания капота

стр. 168 Отсек для хранения, левый

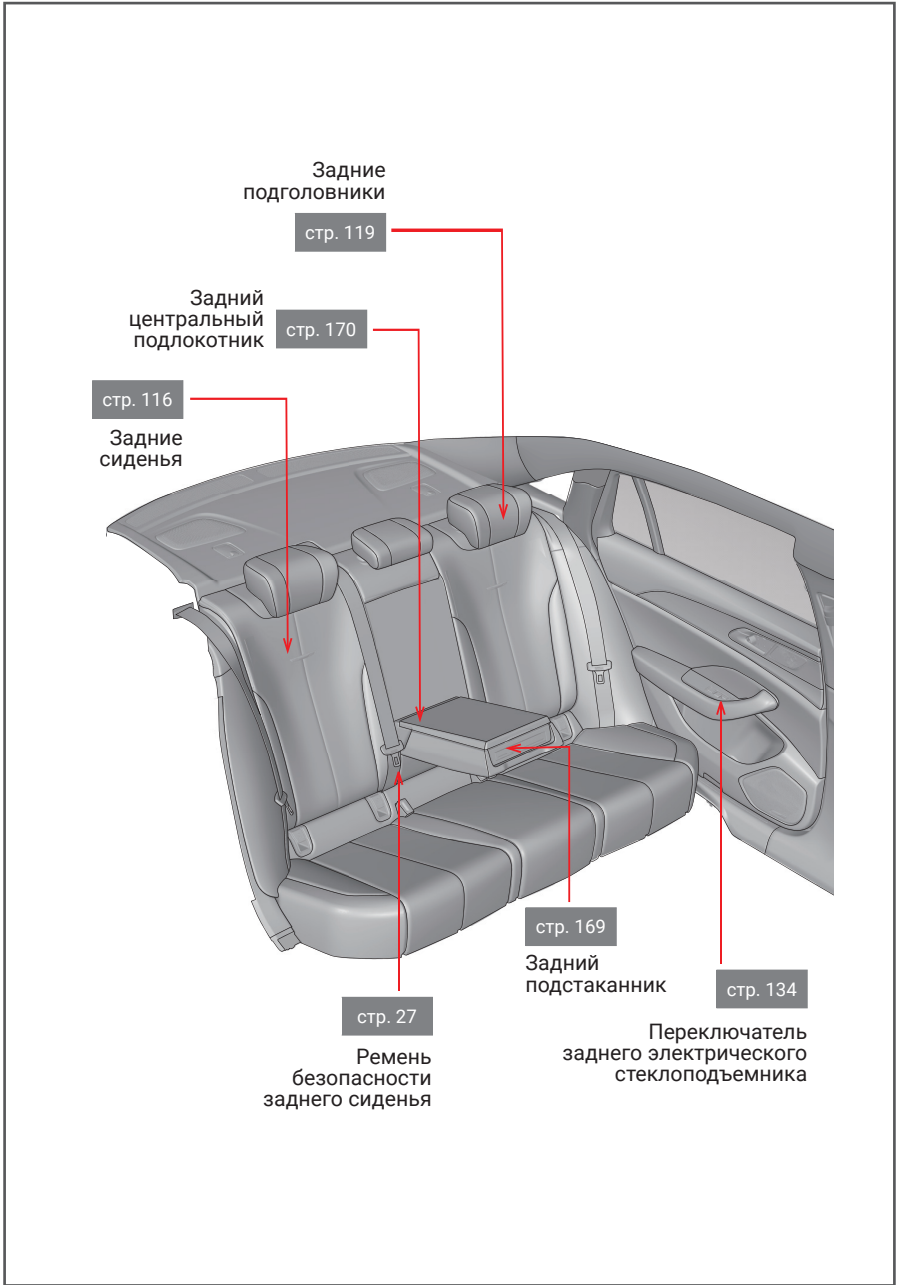

Справочная информация

Инструкция по эксплуатации

Управлять автомобилем по дорогам общего пользования могут только лица, допущенные к управлению автомобилями и владеющие действующим водительским удостоверением установленного образца. Цель данного руководства предоставить информацию о функциях оборудования для комфортной и безопасной эксплуатации автомобиля.

Настоящее руководство описывает все спецификации автомобилей Н5, в связи с этим некоторые элементы оборудования помечены соответствующим знаком (*). Это означает, что оборудование может быть недоступно и в зависимости от спецификации конкретного автомобиля может не входить в состав комплектации. Для уточнения информации о доступности конкретного оборудования, пожалуйста, уточните спецификацию автомобиля.

Иллюстрации и схемы в руководстве по эксплуатации приведены для большей наглядности, в зависимости от спецификации автомобиля могут не полностью отражать комплектацию конкретного автомобиля.

Информация, изображения и схемы, представленные в данном руководстве, соответствуют состоянию продукции на дату публикации. Компания Hongqi оставляет за собой право вносить изменения в конструкцию и/или в технические характеристики автомобилей без предварительного уведомления и без каких-либо обязательств со своей стороны.

Для уточнения информации о характеристиках, оборудовании и всей необходимой информации в отношении автомобиля, пожалуйста, обращайтесь к официальному дилеру марки Hongqi.

Аксессуары, запасные части и модификация автомобиля

У официальных дилеров Hongqi есть передовые инструменты, оборудование и оригинальные запасные части, необходимые для ремонта и обслуживания вашего автомобиля. Мы настоятельно рекомендуем всегда использовать оригинальные запасные части и аксессуары Hongqi, соответствующие требованиям данного автомобиля.

В отношении любых оригинальных запасных частей и аксессуаров, произведенных не Hongqi, будь то замена или установка, Hongqi не несет никакой ответственности и не несет никаких гарантийных обязательств. Кроме того, гарантия не распространяется на повреждения автомобиля и проблемы с его работой, вызванные использованием неоригинальных запасных частей или аксессуаров Hongqi.

Не используйте запасные части и аксессуары, не одобренные корпорацией Hongqi, для незаконной модификации автомобиля, в противном случае это повлияет на управляемость, безопасность и долговечность автомобиля и даже может нарушать местное законодательство. Кроме того, любые проблемы, вызванные модификацией, не подпадают под действие гарантии.

Считывание идентификационного номера транспортного средства

Подключите диагностический прибор к порту OBD автомобиля и считайте VIN-код автомобиля при чтении информации ECU. Инструменты для считывания можно приобрести на рынке, они должны соответствовать стандартам ISO14229, ISO15765, ISO15031 и ISO11898.

Установка систем передачи радиосигналов

Установка системы радиопередатчика на автомобиле может повлиять на такие электронные системы, как:

Антиблокировочная тормозная система.

Система круиз-контроля.

Система подушек безопасности.

Система преднатяжителей ремней безопасности.

Перед установкой системы радиопередатчика проконсультируйтесь с авторизованным дилером Hongqi.

Утилизация автомобиля

Подушки безопасности и преднатяжители ремней безопасности в автомобиле содержат взрывоопасные химические вещества. Если при утилизации автомобиля подушки безопасности и преднатяжители ремней безопасности не будут сняты, это может привести к травмам персонала, пожару и другим происшествиям. Перед утилизацией автомобиля обязательно обратитесь в квалифицированное предприятие или учреждение, чтобы снять и утилизировать подушки безопасности и преднатяжители ремней безопасности. Официальные дилеры HONGQI знакомы с соответствующими правилами и могут предоставить вам консультационные услуги.

Защита окружающей среды

Использованные детали и отработанное масло:

Надлежащим образом утилизируйте использованные детали и отработанное масло.

Неправильная утилизация может привести к загрязнению окружающей среды.

Кроме того, при утилизации автомобиля проконсультируйтесь с дилером, у которого был приобретен автомобиль. Экономичное вождение способствует защите окружающей среды:

Избегайте ненужной работы двигателя автомобиля на холостом ходу и чрезмерного нажатия на педаль акселератора, соблюдайте установленное законом ограничение скорости и всегда безопасно управляйте автомобилем.

В настоящем руководстве описываются модели CA7151HA6T, CA7201HA6T



Предупреждение

■ Особые замечания при управлении автомобилем

- Во время передвижения на автомобиле водитель должен быть трезвым, соблюдать осторожность и сохранять внимательность.
- Трезвое вождение: не садитесь за руль автомобиля после употребления алкоголя или лекарственных средств. Алкоголь или некоторые лекарственные средства могут замедлить реакцию и повлиять на восприятие информации и координацию, что может привести к серьезной травме или смерти.
- Осторожное вождение: всегда соблюдайте осторожность при управлении автомобилем. В любое время обращайте внимание на движение других транспортных средств и пешеходов, чтобы своевременно принимать решения и предотвращать несчастные случаи.
- Внимательное вождение: необходимо обязательно сосредоточиться на управлении автомобилем. Все, что отвлекает водителя, например, регулировка органов управления, разговор по телефону или чтение, может стать причиной аварии и привести к серьезной травме или смерти.

■ Общие меры предосторожности в отношении безопасности детей

- Никогда не оставляйте детей одних в автомобиле.
- Не позволяйте детям носить с собой ключ автомобиля и пользоваться им. Дети могут завести двигатель автомобиля и использовать рычаг переключения передач, что может представлять угрозу безопасности.
- Никогда не позволяйте детям играть с дверями, окнами или другим оборудованием автомобиля, так как это может привести к травме ребенка.
- Убедитесь, что температура внутри автомобиля соответствует норме, так как слишком высокая или слишком низкая температура может быть смертельной для детей.

Прочтите настоящее руководство

Предупреждение

В руководстве даны предупреждения, несоблюдение которых может привести к серьезной травме или даже смерти.

Внимание

Ознакомьтесь с мерами предосторожности, несоблюдение которых может привести к повреждению или неисправности автомобиля.

Шаг 1 Обозначение операций и порядка действий.

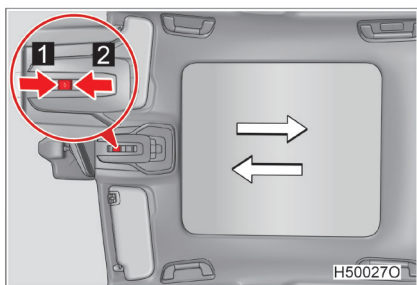

 Указывает действие (нажатие, поворот и т. д.), используемое для управления переключателями и другими устройствами.

 Указывает результат действия (например, крышка открывается).



 Означает «не допускайте», «не делайте этого» или «избегайте этого».

1.1. Инструкции по технике безопасности

Безопасное управление автомобилем	24
Ремень безопасности	26
Подушка безопасности.....	34
Меры предосторожности при перевозке детей	50
Детское кресло.....	52
Установка детских кресел.....	58
Меры предосторожности в отношении выхлопных газов	63

1.2. Сигнальные лампы и световые индикаторы

Световые индикаторы.....	64
Сигнальные лампы	66

1.3. Система иммобилайзера/противоугонная система автомобиля

Система иммобилайзера двигателя	74
Противоугонная система автомобиля	75

1.1. Инструкции по технике безопасности

Безопасное управление автомобилем

Перед началом движения отрегулируйте сиденье, рулевое колесо и зеркала заднего вида в правильное положение, чтобы обеспечить безопасное вождение.

- Правильное положение при вождении

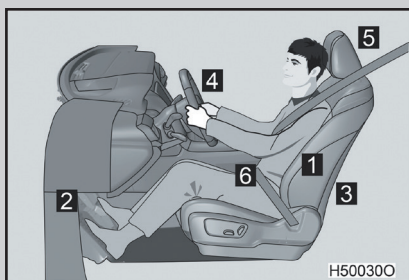

- 1** Сидите прямо, опираясь на спинку кресла.
- 2** Отрегулируйте положение сиденья вперед и назад, чтобы обеспечить свободное перемещение педалей в нужное положение.
- 3** Отрегулируйте спинку сиденья так, чтобы можно было легко управлять различными переключателями.
- 4** Отрегулируйте угол наклона

рулевого колеса так, чтобы подушка безопасности была обращена к груди водителя.

5 Отрегулируйте и зафиксируйте подголовник в таком положении, чтобы середина подголовника находилась на уровне верхней части ушей.

6 Правильно пристегните ремень безопасности.

- Правильное использование ремней безопасности

Перед началом движения убедитесь, что водитель и все пассажиры пристегнуты ремнями безопасности. Используйте подходящие для ребенка детские кресла до тех пор, пока он не станет достаточно взрослым, чтобы пользоваться ремнями безопасности.

- Регулировка внутреннего и наружных зеркал заднего вида
Убедитесь, что у вас хороший задний обзор, отрегулировав внутреннее и наружные зеркала заднего вида.



Предупреждение

■ Меры предосторожности при управлении автомобилем

- Не регулируйте положение сиденья водителя во время движения, иначе это может привести к потере контроля над автомобилем.
- Никогда не кладите подушки между телом и спинкой сиденья, так как это нарушит правильную осанку и снизит эффективность ремня безопасности и подголовника.
- Никогда не кладите предметы под переднее сиденье, так как это может привести к их защемлению между направляющими сиденья.
- Если почувствуете усталость во время длительной поездки, сделайте перерыв для отдыха.
- Если вы чувствуете усталость или сонливость во время движения, не заставляйте себя продолжать движение, а немедленно сделайте перерыв для отдыха.

■ Регулировка положения сиденья

- Будьте внимательны, когда регулируете положение сиденья, чтобы не травмировать других пассажиров движущимся сиденьем.
- Никогда не помещайте руки под сиденье или рядом с движущимися частями при регулировке сиденья, так как сиденье может нанести вам травму.

1.1. Инструкции по технике безопасности

Ремень безопасности

Перед началом движения убедитесь, что водитель и все пассажиры в автомобиле пристегнуты ремнями безопасности.

Правильное использование ремней безопасности



- Вытяните плечевой ремень таким образом, чтобы он полностью проходил через плечо, но не соприкасался с шеей и не соскальзывал с плеча.
- Поместите поясной ремень как можно ниже над бедрами.
- Отрегулируйте положение спинки сиденья, сядьте прямо и приклонитесь к спинке сиденья.
- Не перекручивайте ремень безопасности.

Пристегивание и отстегивание ремня безопасности

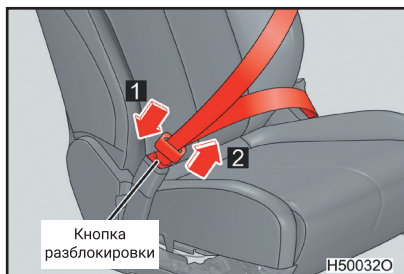

- 1** Крепление ремня безопасности
Вставьте металлический язычок в пряжку, пока не услышите щелчок.
- 2** Отстегивание ремня безопасности
Нажмите кнопку разблокировки.

Предупреждение

Если водитель и пассажиры не пристегнуты ремнями безопасности, то при достижении автомобилем определенной скорости комбинация приборов подаст сигнал тревоги.

Регулировка высоты ремней безопасности передних сидений

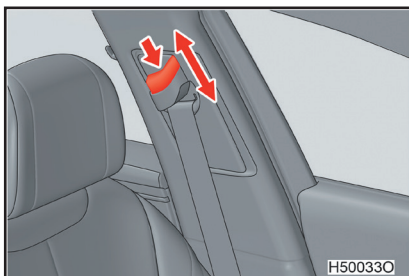

- 1 Смещение вверх
- 2 Смещение вниз

Нажмите и удерживайте кнопку регулировки и перемещайте регулятор высоты вверх или вниз по желанию, пока не услышите щелчок.

Задний центральный ремень безопасности

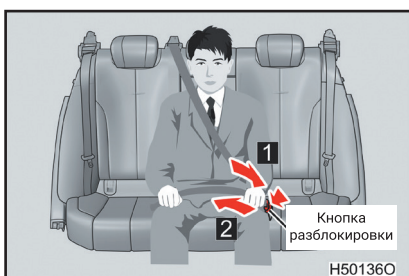

- 1 Пристегивание ремня безопасности
Вставьте металлический язычок в пряжку, пока не услышите щелчок.
- 2 Отстегивание ремня безопасности

Нажмите кнопку разблокировки.

Преднатяжитель ремня безопасности *

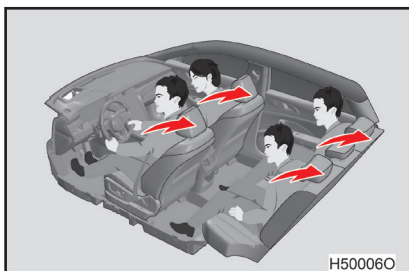

Когда автомобиль подвергается серьезному фронтальному столкновению, преднатяжитель активируется, чтобы натянуть ремни безопасности, быстро зафиксировать тела пассажиров и лучше защитить их.

Однако преднатяжитель не сработает при незначительном фронтальном столкновении, боковом столкновении или столкновении сзади.

■ Втягивающее устройство аварийной блокировки (ELR)

Втягивающее устройство блокирует ремень безопасности в случае экстренного торможения или столкновения. Оно также блокируется, если вы наклоняетесь вперед слишком быстро. Медленные, плавные движения позволят вытягивать ремень, чтобы можно было свободно двигаться.

■ Использование детских ремней безопасности

Ремни безопасности сиденья на автомобиле предназначены главным образом для взрослых пассажиров.

Выбирайте подходящие для ребенка детские кресла до тех пор, пока он не станет достаточно взрослым, чтобы пользоваться ремнями безопасности.

Когда ребенок становится достаточно большим, чтобы правильно использовать ремень безопасности автомобиля, следуйте инструкциям по использованию ремней безопасности (см. стр. 24).

■ Замените ремни безопасности после срабатывания преднатяжителей

Преднатяжитель ремня безопасности срабатывает только один раз; если автомобиль имел несколько столкновений, преднатяжитель ремня безопасности не будет срабатывать снова после однократного срабатывания.

Если преднатяжитель ремня безопасности сработает при столкновении, обратитесь к авторизованному дилеру Hongqi для своевременной замены ремня безопасности.

■ Соответствующие правила для ремней безопасности

Если в вашей стране или регионе действуют особые законы и правила, касающиеся ремней безопасности, обратитесь к авторизованным дилерам Hongqi для замены или установки ремней безопасности.

⚠ Предупреждение

Соблюдайте следующие меры предосторожности для снижения риска травм в случае резкого торможения или аварии. Невыполнение этих требований может привести к смерти или серьезной травме.

■ Пристегните ремень безопасности

- Убедитесь, что водитель и все пассажиры пристегнуты ремнями безопасности.
- Всегда правильно пристегивайтесь ремнем безопасности.
- Не наклоняйте сиденье слишком сильно. Ремень безопасности наиболее эффективен, когда пассажиры сидят прямо и опираются на спинку сидений.
- При пристегивании ремня безопасности никогда не размещайте плечевой ремень безопасности под рукой.
- Всегда располагайте поясной ремень безопасности как можно ниже на бедрах.

■ Информация для беременных



- Обратитесь за консультацией к медицинскому специалисту и надевайте ремень безопасности надлежащим образом.
- Беременные женщины должны надевать поясной ремень как можно ниже, так же как другие пассажиры. Плечевой ремень должен проходить по диагонали через плечи и грудь. Следите за тем, чтобы ремень безопасности не касался живота.
- Если надеть ремень безопасности неправильно, резкое торможение или столкновение может привести к смерти или серьезным травмам не только беременной женщины, но и плода.

■ Пациенты

Обратитесь за консультацией к медицинскому специалисту и надевайте ремень безопасности надлежащим образом.

■ Когда дети находятся в автомобиле

Не позволяйте детям играть с ремнем безопасности. Если ремень безопасности закрутится вокруг шеи ребенка, то это может привести к удушью или другим серьезным травмам, которые могут привести к смерти.

Если это произошло и отстегнуть пряжку не получается, разрежьте ремень ножницами.

**Предупреждение****■ Правильное использование ремней безопасности**

- Для водителя очень опасно сидеть в неправильном положении или неправильно пристегиваться ремнем безопасности. Преднатяжители и системы ограничения усилия не обеспечивают должной защиты из-за неправильного пристегивания ремней безопасности, что может привести к серьезным травмам.
- Непристегивание ремня безопасности представляет большую опасность. Во время столкновения непристегнутый пассажир может столкнуться с другими людьми или предметами в автомобиле и даже быть выброшенным из автомобиля, что приведет к серьезной травме или смерти. При таком же столкновении пассажиры, пристегнутые ремнями безопасности, будут в большей безопасности.

■ Не пристегивайтесь перекрученными ремнями безопасности

Перекрученные ремни безопасности очень опасны. Во время столкновения ремень безопасности не сможет полностью использовать всю ширину для поглощения силы удара, поэтому на кости под ремнем безопасности будет воздействовать больше силы, что может привести к серьезным травмам или даже смерти.

■ Не пристегивайте одним ремнем безопасности более одного человека одновременно

Очень опасно, если несколько пассажиров (включая детей) пристегнуты одним ремнем безопасности. Поскольку ремни безопасности не смогут должным образом распределить силу удара, пассажиры могут столкнуться друг с другом, что приведет к серьезным травмам или смерти.

■ Регулируемое крепление плечевого ремня (передние сиденья)

Убедитесь, что плечевой ремень расположен поперек плеча. Ремень безопасности не должен соприкасаться с шеей или соскальзывать с плеча. В противном случае эффективность ремня безопасности будет снижена, что в случае аварии, экстренного торможения или аварийного маневрирования приведет к серьезным травмам или даже смерти.



Предупреждение

■ Не наклоняйте сиденье слишком сильно

Не наклоняйте сиденье слишком сильно, потому что ремень безопасности обеспечивает максимальную защиту только тогда, когда пассажир сидит прямо, прижавшись спиной к спинке сиденья.

Не управляйте автомобилем с поврежденным ремнем безопасности.

Использование поврежденного ремня безопасности очень опасно. Авария может привести к повреждению ремня безопасности. Поврежденный ремень безопасности не обеспечивает должной защиты при аварии. Прежде чем снова использовать ремни безопасности после аварии, все системы ремней безопасности должны быть тщательно проверены авторизованным дилером Hongqi.

■ Преднатяжитель ремня безопасности

Сразу же после фронтального столкновения обратитесь к авторизованному дилеру Hongqi для проверки преднатяжителей ремней безопасности и подушек безопасности. Как и подушки безопасности, преднатяжители ремней безопасности предназначены только для однократного использования и должны быть заменены после срабатывания в случае аварии. Если их не заменить, это увеличивает риск серьезных травм пассажиров в случае повторного столкновения.

**Предупреждение****■ Износ и повреждение ремня безопасности**

- Не допускайте, чтобы дверь зажала ремень безопасности, так как это может привести к его повреждению.
- Периодически проверяйте ремни безопасности. Проверьте ремни безопасности на наличие порезов, износа и ослабления крепления. Не используйте поврежденные ремни безопасности, пока они не будут заменены. Поврежденный ремень безопасности не защитит пассажира и может привести к серьезной травме или даже смерти.
- Убедитесь, что металлический язычок ремня безопасности и пряжка надежно зафиксированы, а ремень безопасности не перекручен.
- Если ремень безопасности не работает должным образом, немедленно обратитесь к официальному дилеру Hongqi.
- Если автомобиль попал в серьезную аварию, замените сиденье в сборе, включая ремни безопасности, даже если нет видимых повреждений.
- Не пытайтесь устанавливать, снимать, изменять, разбирать или утилизировать ремни безопасности. Пожалуйста, свяжитесь с официальным дилером Hongqi для выполнения необходимой работы.

**Внимание****■ Содержите ремни безопасности в чистоте**

Если ремень безопасности загрязнен, он может втягиваться/вытягиваться с трудом. Так что следите за чистотой ремней безопасности (см. стр. 378).

1.1. Инструкции по технике безопасности

Подушка безопасности

Подушка безопасности — это устройство пассивной защиты, которое предназначено для смягчения или предотвращения травм водителя и пассажиров. Она срабатывает, когда автомобиль подвергается серьезным ударам, которые могут привести к серьезным травмам пассажиров и водителя. Весь автомобиль оснащен несколькими подушками безопасности, которые используются вместе с ремнями безопасности для снижения риска серьезных травм или даже смерти пассажиров в автомобиле. (Форма разворачивания подушки безопасности приведена только для справки.)

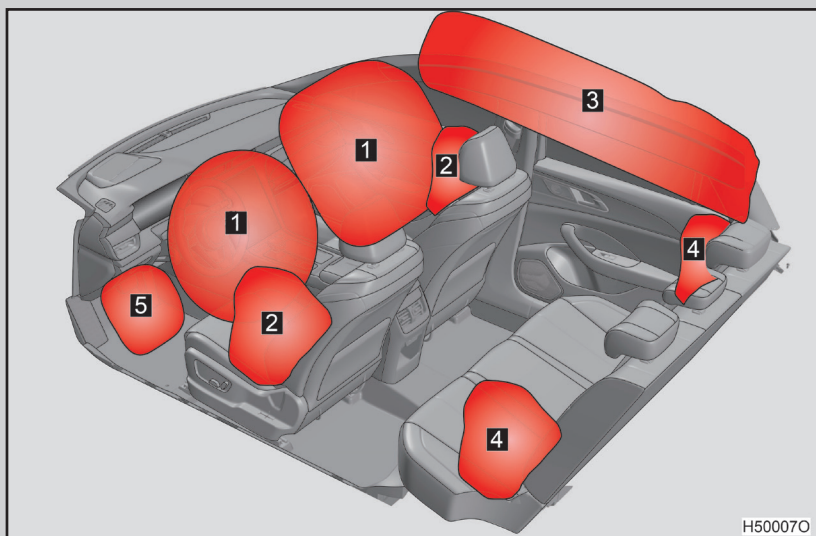

H50007O

- 1** Передняя подушка безопасности водителя/подушка безопасности переднего пассажира
Помогает защитить голову и грудь водителя и переднего пассажира от ударов о детали салона.
- 2** Боковая подушка безопасности сиденья водителя/подушка безопасности сиденья переднего пассажира
Помогает защитить туловище водителя и переднего пассажира.
- 3** Шторная подушка безопасности
Помогает защитить голову водителя, переднего пассажира и задних крайних пассажиров.
- 4** Боковые подушки безопасности задних сидений *
Помогает защитить тело пассажиров с обеих сторон заднего ряда.
- 5** Коленная подушка безопасности водителя
Помогает защитить ноги водителя и уменьшает соскальзывание водителя вперед при лобовом столкновении.

Компоненты системы подушек безопасности

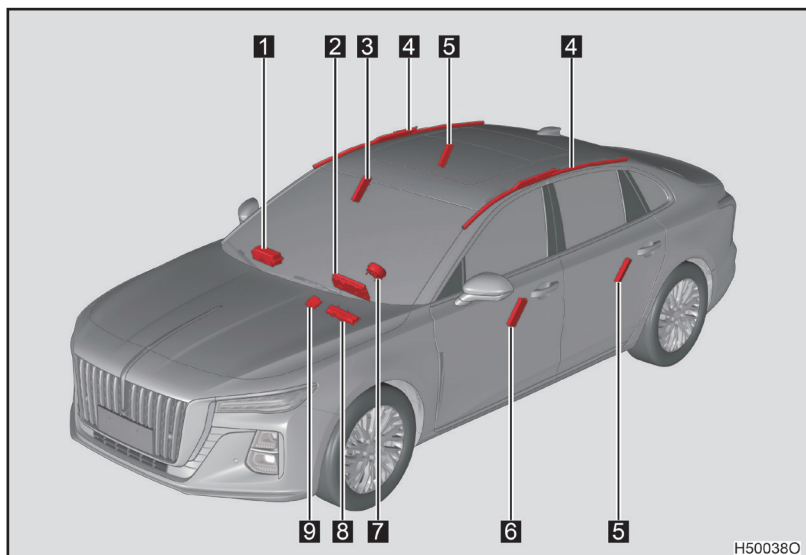

- 1 Передняя подушка безопасности переднего пассажира
- 2 Сигнализатор неисправности подушки безопасности
- 3 Боковая подушка безопасности в сиденье переднего пассажира
- 4 Шторная подушка безопасности
- 5 Подушки безопасности задних сидений *
- 6 Боковая подушка безопасности в сиденье водителя
- 7 Передняя подушка безопасности водителя
- 8 Коленная подушка безопасности водителя
- 9 Блок управления подушкой безопасности

Выше показаны основные компоненты системы подушек безопасности.

Систему подушек безопасности приводят в действие газогенераторы подушек безопасности при определенных сильных фронтальных или боковых ударах. Химическая реакция в газогенераторе быстро наполняет подушку безопасности нетоксичным газом, чтобы предотвратить травмы водителя и пассажиров из-за вторичного столкновения с элементами в салоне.

**Предупреждение****■ Меры предосторожности в отношении подушек безопасности**

Следует соблюдать следующие меры предосторожности, связанные с подушками безопасности, в противном случае возможны серьезные травмы или даже смерть.

- Водитель и все пассажиры автомобиля должны правильно надевать ремни безопасности. Подушки безопасности являются вспомогательным средством, используемым совместно с ремнями безопасности.
- Подушка безопасности водителя раскрывается со значительным усилием, что может привести к травме, особенно если водитель находится слишком близко от подушки безопасности.
- При срабатывании подушки безопасности водителя первые 0–100 мм срабатывания представляют собой зону повышенного риска. Безопасное расстояние не менее 300 мм от центра рулевого колеса до грудины водителя и от подушки безопасности водителя. Если же вы сидите ближе, чем 250 мм, вы можете изменить положение для управления следующими способами:
- Отодвиньте сиденье как можно дальше назад, при этом сохранив удобство работы с педалями.
- Слегка наклоните спинку сиденья. Если же наклон спинки сиденья мешает видеть дорогу, подложите на сиденье прочную не скользкую подушку или приподнимите сиденье.
- Отрегулируйте рулевое колесо так, чтобы оно было максимально наклонено вниз. Это позволяет расположить подушку безопасности напротив грудной клетки, а не головы или шеи.

При регулировке сиденья водителя в соответствии с вышеуказанными рекомендациями водитель должен сохранять контроль над педалями и рулевым колесом и одновременно с этим не выпускать из поля зрения переключатели управления на приборной панели.

- При утилизации автомобиля или компонентов систем подушек безопасности и ремней безопасности с преднатяжителем необходимо соблюдать связанные с этим правила безопасности.



Предупреждение

■ Обязательно пристегните ремень безопасности

Ремень безопасности должны быть пристегнуты при управлении автомобилем, оборудованным подушками безопасности. Очень опасно во время аварии полагаться только на подушку безопасности. Использование только подушек безопасности не может предотвратить серьезные травмы. Всегда пристегивайте ремень безопасности, когда едете в автомобиле.



Предупреждение

■ Меры предосторожности в отношении подушек безопасности

- Подушка безопасности переднего пассажира раскрывается со значительным усилием, что может привести к травме, особенно если передний пассажир находится слишком близко от нее. Сиденье переднего пассажира должно находиться как можно дальше от подушки безопасности, а спинка сиденья должна быть отрегулирована таким образом, чтобы передний пассажир мог сидеть прямо.
- Неправильно сидящие и/или неправильно пристегнутые младенцы и дети могут погибнуть или получить серьезные травмы от срабатывания подушки безопасности. Младенец или ребенок, который еще слишком мал, чтобы пользоваться ремнями безопасности, должен быть надежно зафиксирован с помощью детского кресла. Мы настоятельно рекомендуем размещать младенцев и детей младшего возраста в детском кресле и размещать детское кресло на заднем сиденье автомобиля. Задние сиденья безопаснее для младенцев и детей, чем переднее пассажирское сиденье.

 **Предупреждение**

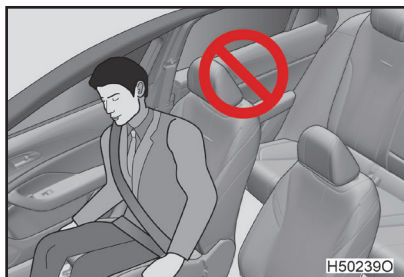
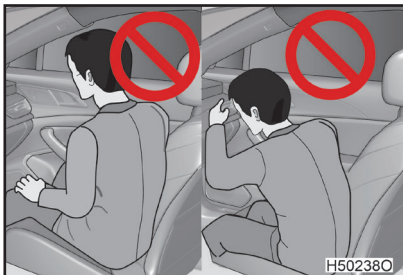

- Пожалуйста, не опирайтесь на приборную панель, переднюю стойку, боковые части крыши, двери или края сиденья, в противном случае раскрытие подушки безопасности переднего пассажира может привести к сильному удару по голове и стать причиной серьезной травмы или даже смерти (когда дети едут в машине, им следует уделять больше внимания).
- Не позволяйте детям стоять перед местом расположения подушки безопасности переднего пассажира.
- Не сажайте детей на колени переднего пассажира.
- Никогда не опирайтесь на двери, боковые части крыши, передние и средние стойки.

Предупреждение

■ Меры предосторожности в отношении подушек безопасности



- Не вставайте на колени на переднем сиденье лицом к двери и не высовывайте голову или руки из автомобиля.

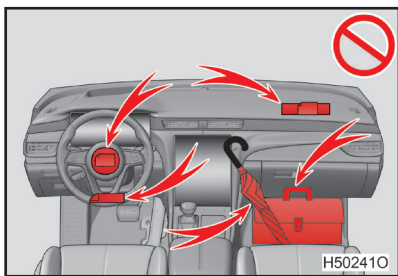

- Не прикрепляйте и не прислоняйте никакие предметы к приборной панели или крышке подушки безопасности водителя. Эти предметы могут быть отброшены в случае срабатывания подушки безопасности водителя или переднего пассажира.

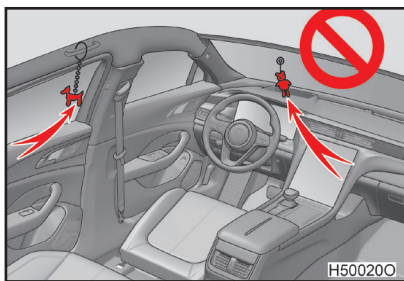

- Никогда ничего не привязывайте к дверям, ветровому стеклу, оконным стеклам, передним и средним стойкам, задним стойкам, боковым частям крыши или ручкам на потолке.
- Не вешайте вешалки или другие твердые предметы на крючок для одежды. Если шторная подушка безопасности сработает, эти предметы могут быть отброшены и стать причиной серьезной травмы или смерти.

**Предупреждение****■ Меры предосторожности в отношении подушек безопасности**

- Не используйте такие принадлежности для сиденья, которые закрывают места срабатывания подушки безопасности, так как они могут помешать надуванию подушки безопасности.
- Не ударяйте и не прикладывайте слишком большое усилие к месту расположения подушки безопасности. Это может привести к неисправности подушек безопасности.
- Не прикасайтесь к компонентам подушки безопасности сразу же после их срабатывания (надувания), так как они могут быть горячими.
- Если после срабатывания подушки безопасности становится трудно дышать, откройте дверь или окно, чтобы впустить свежий воздух, или выйдите из автомобиля, если это можно сделать безопасно. Смойте как можно быстрее все остатки, чтобы исключить раздражение кожи.
- Если часть, в которой расположена подушка безопасности (например, крышка подушки безопасности водителя и приборная панель), повреждена или разрушена, обратитесь к официальному дилеру Hongqi для замены.

■ Если подушки безопасности сработали в результате столкновения

Система подушек безопасности может обеспечивать только одноразовую защиту от несчастных случаев. После срабатывания подушки безопасности при столкновении автомобиля необходимо заменить подушку безопасности, блок управления подушкой безопасности и соответствующие компоненты у официальных дилеров Hongqi. Использование неоригинальных деталей запрещено.



Предупреждение

■ Модификация и утилизация компонентов системы подушек безопасности

Не утилизируйте автомобиль и не выполняйте указанные ниже модификации без консультации с официальным дилером Hongqi. В противном случае подушка безопасности может выйти из строя или неожиданно сработать (надуться), что приведет к серьезной травме или даже к смерти.

- Установка, снятие, разборка и ремонт подушек безопасности.
- Ремонт, модификация, снятие или замена рулевого колеса, приборной панели, сиденья или обивки сиденья, передней стойки, средней стойки, задней стойки или боковых частей крыши.
- Ремонт или модификация передних крыльев, передних бамперов или кузова с обеих сторон.
- Установка навесного снегоочистителя, лебедки и т. п. в передней части автомобиля.
- Модификация системы подвески автомобиля.
- Установка мобильной приемо-передающей радиостанции.

■ Если подушка безопасности срабатывает (надувается)



- Подушка безопасности раскрывается со значительным усилием, что может привести к смерти или серьезной травме, особенно если вы находитесь слишком близко к ней.

- Во время срабатывания подушки безопасности может появиться дым и детонирующий звук, но это не приведет к возникновению пожара.

Если такой газ вдохнут больные астмой и другими респираторными заболеваниями, у них может быть затруднено дыхание. В этом случае более безопасным будет немедленно покинуть автомобиль. Если покинуть автомобиль не получается, откройте окно или дверь, чтобы поступал свежий воздух.

- Подушки безопасности разворачиваются с очень высокой скоростью, это может привести к получению незначительных царапин, ожогов и т. д.
- Когда газ, оставшийся от детонации подушек безопасности, попадает в глаза или на кожу, их следует промыть чистой водой как можно скорее. В противном случае у людей с чувствительной кожей могут быть аллергические реакции.
- Детали модуля подушки безопасности (включая рулевое колесо, крышку подушки безопасности и газогенератор), а также детали приборной панели, сиденья, передние стойки, средние стойки, задние стойки и боковые части крыши могут оставаться горячими в течение нескольких минут, как и сама подушка безопасности.
- Ветровое стекло может разбиться.

■ Условия срабатывания подушки безопасности

- Условия срабатывания подушек безопасности в различных аварийных ситуациях нельзя определить в общих чертах, поскольку конкретные обстоятельства аварии сильно различаются. Например, характер (мягкость и твердость) объекта, с которым сталкивается автомобиль, угол столкновения и скорость автомобиля — все это важные факторы для срабатывания подушки безопасности.
- Решающими факторами при срабатывании подушки безопасности являются фактическое значение скорости и замедления автомобиля, возникающие при столкновении. Установленный на автомобиле датчик вместе с электронным блоком управления выявляет тяжесть столкновения и, таким образом, своевременно вызывает срабатывание подушки безопасности. Если при столкновении снижение скорости и замедление ниже предварительно заданного эталонного значения в блоке управления, то подушки безопасности не срабатывают, несмотря на то, что автомобиль, возможно, уже в определенной степени деформирован в результате аварии.

■ Условия эксплуатации (подушка безопасности водителя/подушка безопасности переднего пассажира/коленная подушка безопасности)

- В случае сильного фронтального столкновения, если сила удара превышает установленный порог, срабатывает подушка безопасности водителя/подушка безопасности переднего пассажира/коленная подушка безопасности.

Однако, если автомобиль сталкивается с подвижным или деформируемым объектом (например, с припаркованным автомобилем или светофорным столбом) или происходит «подныривание» (например, столкновение, при котором передняя часть автомобиля «въезжает» под кузов грузовика и т. п.), подушка безопасности может не работать.

- В некоторых столкновениях замедление автомобиля в переднем направлении очень близко к расчетному порогу, но передние подушки безопасности и преднатяжители ремней безопасности могут не работать.

■ Условия срабатывания (подушки безопасности сидений и боковые подушки безопасности)

- В случае сильного бокового удара подушки безопасности сидений и боковые подушки безопасности на стороне удара срабатывают, если сила удара превышает установленный порог.
- В некоторых особых случаях при аварии подушки безопасности сидений и боковые подушки безопасности могут раскрываться вместе с подушкой безопасности водителя/переднего пассажира.

■ Другие ситуации, в которых может сработать подушка безопасности (кроме столкновения)

Подушки безопасности водителя и переднего пассажира, коленные подушки безопасности могут также сработать в случае сильного удара снизу автомобиля.

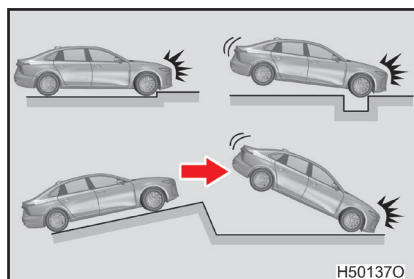

- Удар о бордюр, край тротуара или твердую поверхность.
- Попадание в глубокую яму или проезд через нее.
- Жесткое приземление на колеса или падение автомобиля.

■ Условия, при которых подушки безопасности (подушка безопасности водителя/подушка безопасности переднего пассажира/коленная подушка безопасности) могут не сработать

При столкновении автомобиля с опорами электропередач, деревьями и другими цилиндрическими объектами, при столкновениях под углом со стенами и ограждениями шоссе, при столкновениях сзади, попадании под кузов (платформу) грузовиков, фронтальных столкновениях на малой скорости, боковых столкновениях и опрокидываниях подушка безопасности водителя/пассажира/коленная подушка безопасности может не сработать. Как бы то ни было, в случае, если при столкновении любого типа происходит достаточно сильное замедление автомобиля, может произойти срабатывание подушек безопасности водителя и переднего пассажира.

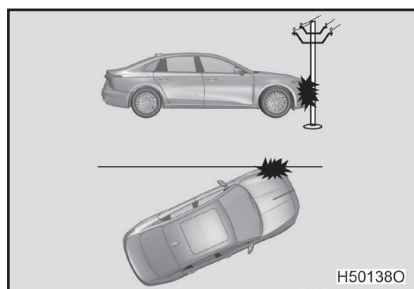

- Столкновение с цилиндрическими объектами, такими как опоры линий коммуникаций, деревья и т. д.
- Столкновения со стенами, ограждениями шоссе под углом.

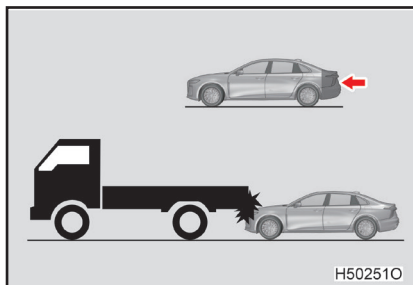

- Столкновение сзади.
- Столкновение с нижней частью платформы грузовика.

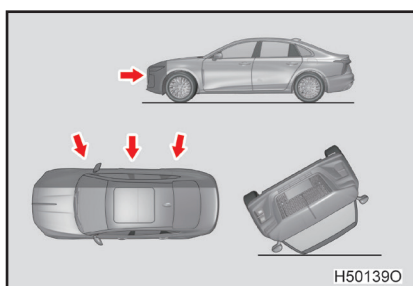

- Лобовое столкновение на малой скорости.
- Столкновение сбоку.
- Переворачивание автомобиля.

■ Условия, при которых подушки безопасности (подушки безопасности сиденья/шторные подушки безопасности) могут не сработать

Подушки безопасности в сиденьях и шторная подушка безопасности могут не сработать, если автомобиль подвергся боковому удару в моторный отсек или боковому удару под углом к кузову автомобиля.

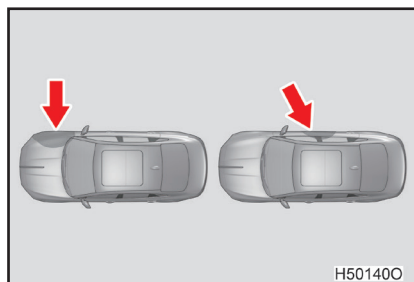

- Боковое столкновение в моторный отсек.
- Боковое столкновение с кузовом автомобиля под углом.

1.1. Инструкции по технике безопасности

Подушки безопасности сидений и шторная подушка безопасности обычно не срабатывают, когда автомобиль подвергается фронтальному столкновению на низкой скорости, боковому столкновению на низкой скорости, столкновению сзади или переворачиванию.

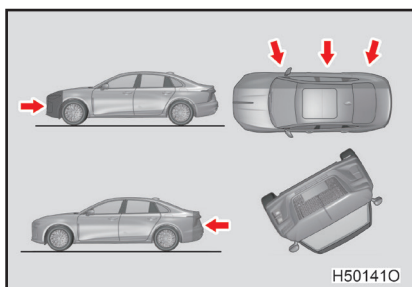

- Фронтальное столкновение на низкой скорости
- Боковое столкновение на низкой скорости
- Столкновение сзади
- Переворачивание автомобиля

■ Когда следует обращаться к официальному дилеру Hongqi

Автомобиль требует осмотра и/или ремонта при следующих ситуациях. Пожалуйста, свяжитесь с официальным дилером Hongqi как можно скорее.

Сработала любая из подушек безопасности.

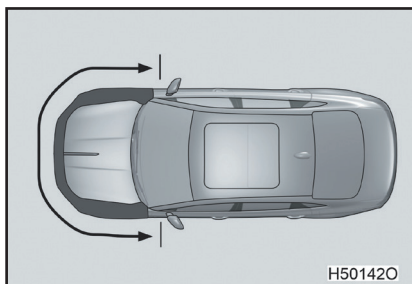

- Передняя часть автомобиля повреждена или деформирована, либо пострадала в столкновении, в результате которого подушки безопасности не сработали.

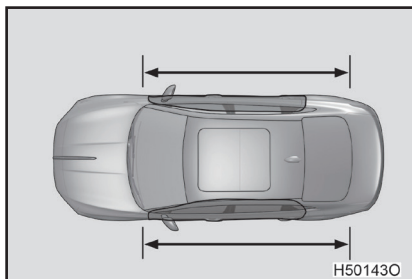

- Двери или область вокруг дверей повреждены или деформированы, либо произошло столкновение, при котором не сработали подушки безопасности сиденья и шторные подушки безопасности.

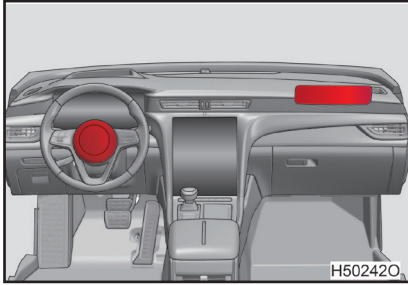

- Царапины, трещины или другие повреждения крышки подушки безопасности водителя или приборной панели рядом с подушкой безопасности переднего пассажира.

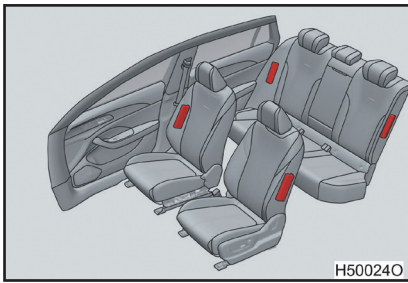

- Царапины, трещины или другие повреждения поверхностей сидений, оборудованных подушками безопасности.

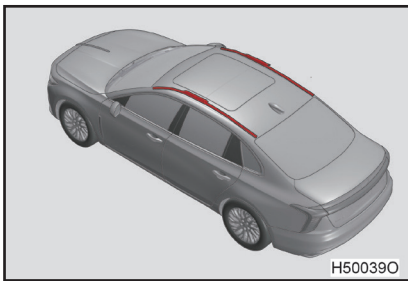

- Имеются царапины на шторной подушке безопасности, а также трещины или повреждения на защитных панелях передней стойки, средней стойки, задней стойки, потолке, ручке, лампе для чтения и других частях.

Меры предосторожности при перевозке детей

Соблюдайте следующие меры предосторожности, если в автомобиле находятся дети.

Выбирайте подходящие для ребенка детские кресла до тех пор, пока он не станет достаточно взрослым, чтобы пользоваться ремнями безопасности.

- Рекомендуется, чтобы дети сидели на заднем сиденье с целью предотвращения случайного контакта с рычагом переключения передач, переключателем стеклоочистителей и т. д.
- Во время управления используйте замки для безопасности детей на задних дверях и выключатели блокировки окон, чтобы дети не могли открыть двери и случайно нажать электрические стеклоподъемники.
- Не позволяйте детям управлять оборудованием, которое может защемить части тела (например, электрические стеклоподъемники, крышка капота, крышка багажника, сиденья и т. д.).

**Предупреждение****■ Не позволяйте детям носить с собой ключи от автомобиля или играть в автомобиле без присмотра взрослых.**

Никогда не оставляйте детей одних в автомобиле. Никогда не давайте детям ключ от автомобиля и не позволяйте пользоваться им. Дети без вас могут завести автомобиль или управлять селектором передач. Также существует опасность того, что дети могут травмировать себя, играя со стеклоподъемниками, люком крыши или другими элементами автомобиля. Кроме того, слишком высокая или слишком низкая температура внутри автомобиля может также привести к смерти детей.

■ Всегда запирайте автомобиль и храните ключи в недоступном для детей месте.

Оставление автомобиля незапертым или оставление ключа в доступном для детей месте очень опасно. Дети, которые влезают в багажник, если он открыт, могут быть случайно заперты в багажнике. Особенно летом это может привести к тепловому удару у детей, вызывая повреждение головного мозга и даже смерть. Независимо от того, есть у вас дети или нет, убедитесь, что ваши двери и багажник заперты.

1.1. Инструкции по технике безопасности

Детское кресло

Hongqi настоятельно рекомендует использовать детские кресла.

О чем следует помнить

Исследования показали, что установка детских кресел на заднем сиденье безопаснее, чем их установка на переднем пассажирском сиденье.

- Пожалуйста, выберите подходящие детские кресла в соответствии с весом и ростом ребенка.
- Подробности смотрите в инструкциях по установке детских кресел. В настоящем руководстве приведены общие инструкции по установке.
- China Hongqi рекомендует вам использовать детские кресла, соответствующие правилам GB 27887-2011.

Типы детских кресел

Согласно нормам GB 27887-2011 детские кресла можно разделить на следующие 5 групп:

Группа 0: < 10 кг

Группа 0+: < 13 кг

Группа I: 9–18 кг

Группа II: 15–25 кг

Группа III: 22–36 кг

Вот 3 типа детских кресел, которые можно пристегнуть ремнями безопасности:

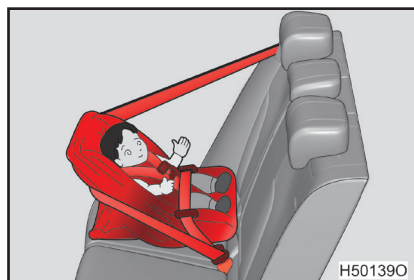

- Детское кресло для малышей. Соответствует группам 0 и 0+ в правилах GB 27887-2011.



- Детское кресло (трансформируемое) Соответствует группам 0+ и I в правилах GB 27887-2011.

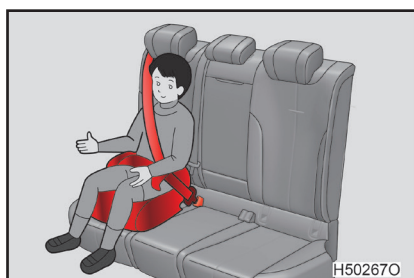

- Сиденье для детей старшего школьного возраста (дополнительная подушка сиденья, позволяющая использовать стандартные ремни безопасности) Соответствует группам II и III в правилах GB 27887-2011.



Предупреждение

■ **Автомобиль не имеет функции деактивации подушек безопасности, использование детских кресел на переднем сиденье строго запрещено. Пожалуйста, установите детское кресло на заднем ряду.**

■ **Меры предосторожности для детских кресел**

- Даже если ребенок был помещен в детское кресло, не позволяйте ему прислоняться головой или какой-либо частью тела к двери автомобиля, сиденью или боковой части крыши (месту срабатывания подушки безопасности сиденья или шторной подушки безопасности). В противном случае подушка безопасности сиденья и шторная подушка безопасности будут очень опасны при срабатывании, а их мощное воздействие может привести к серьезной травме или даже смерти ребенка.
- Дети должны быть пристегнуты ремнями безопасности или ремнями безопасности детских кресел в соответствии с их весом и размером, чтобы эффективно защитить детей при авариях и экстренном торможении. Не держите ребенка на руках, это не заменит роль детского кресла. В случае аварии дети могут удариться о ветровое стекло или оказаться зажатыми между вами и элементами салона автомобиля.
- Всегда следуйте инструкциям производителя и всегда проверяйте надежность крепления детского кресла.

Ненадежно закрепленное детское кресло очень опасно. При экстренном торможении или столкновении детское кресло может сдвинуться, что может привести к серьезной травме или смерти ребенка или других пассажиров.

Информация об адаптации детских автокресел с ремнями безопасности для расположения в разных местах сиденья

Группа качества	Положение сидя (или другое положение)		
	Сиденье переднего пассажира	Заднее боковое сиденье	Заднее среднее сиденье
Группа 0: < 10 кг	X	U	X
Группа 0+: < 13 кг	X	U	X
Группа I: 9–18 кг	X	U	X
Группа II: 15–25 кг	X	U	X
Группа III: 22–36 кг	X	U	X

Значения букв в приведенной выше таблице:

U – пригодно для размещения детского кресла.

X – непригодно для размещения детского кресла.

Информация об адаптации различных креплений ISOFIX к детским автомобильным креслам с креплением ISOFIX

Группа	Размер	Крепление	Положение ISOFIX на автомобиле	
			Заднее левое сиденье	Заднее правое сиденье
Переносная кровать	F	ISO/L1	X	X
	G	ISO/L2	X	X
Группа 0: < 10 кг	E	ISO/R1	IL	IL
Группа 0+: < 13 кг	E	ISO/R1	IL	IL
	D	ISO/R2	IL	IL
	C	ISO/R3	IL	IL
Группа I: 9–18 кг	D	ISO/R2	IL	IL
	C	ISO/R3	IL	IL
	B	ISO/F2	IUF	IUF
	B1	ISO/F2X	IUF	IUF
	A	ISO/F3	IUF	IUF
Группа II: 15–25 кг		-	IL	IL
Группа III: 22–36 кг		-	IL	IL

Значения букв в приведенной выше таблице:

IUF – пригодно для детских кресел с креплением ISOFIX универсального типа переднего направления и соответствующего качества.

IL – пригодно для детских кресел особой категории крепления ISOFIX. Эти детские кресла подходят лишь к некоторым, специальным автомобилям.

X – положение ISOFIX не подходит для детских кресел с креплением ISOFIX этой весовой группы и/или этой размерной категории.

■ Выберите подходящее детское кресло

- Выбирайте подходящее детское кресло до тех пор, пока ребенок не станет достаточно взрослым, чтобы пользоваться ремнями безопасности.
- Если ребенок слишком велик для использования детского кресла, посадите его на заднее сиденье и пристегните ремнем безопасности автомобиля.

**Предупреждение****■ Инструкции производителя детских кресел**

Обращайте внимание на инструкции производителя при выборе, установке и использовании детского кресла, в противном случае желаемый защитный эффект может быть не получен.

■ Когда дети находятся в автомобиле

Не позволяйте детям играть с ремнем безопасности. Если ремень безопасности обернут вокруг шеи ребенка, это может привести к удушью, другим серьезным травмам или смерти. Если это произошло и отстегнуть пряжку не получается, разрежьте ремень ножницами.

■ Когда детское кресло не используется

- Даже если детское кресло не используется, держите его должным образом закрепленным на сиденье. Не устанавливайте незакрепленное детское кресло в салоне автомобиля.
- Если детское кресло необходимо снять, уберите его из салона автомобиля и закрепите в багажнике. Если подголовники были сняты при установке детского кресла, обязательно установите их перед началом движения. Это предотвращает травмы пассажиров в случае резкого торможения или аварии.

■ Когда детское кресло используется

Младенец или ребенок не могут быть правильно закреплены, если используется детское кресло, не подходящее для данного автомобиля. Это может привести к смерти или серьезной травме (при экстренном торможении или аварии).

1.1. Инструкции по технике безопасности Установка детских кресел

Следуйте инструкциям производителя детских кресел. Надежно закрепите детское кресло на сиденье с помощью ремня безопасности или жестких креплений ISOFIX. Закрепите ремни при установке детского кресла.

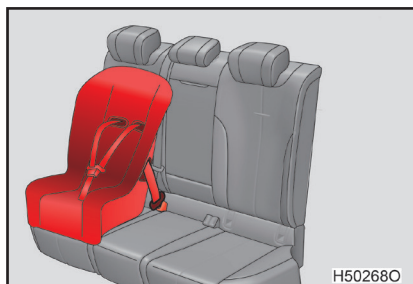

Используйте ремень безопасности для фиксации.

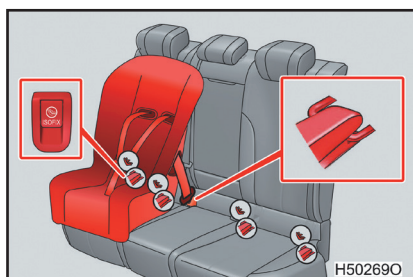

Закрепите жесткими креплениями ISOFIX.

Задние боковые сиденья оснащены нижними креплениями (на сиденье есть табличка, показывающая положение крепления).

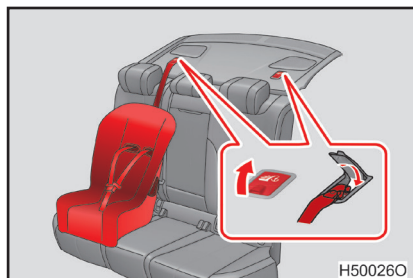

Закрепите на опоре (для верхней лямки). Задние боковые сиденья оборудованы специальными кронштейнами для фиксации ремня.

Установка детских кресел с помощью ремней безопасности

Из-за различных способов установки детских кресел обязательно пристегните ремень безопасности или правильно установите детское кресло в соответствии с инструкциями производителя детского кресла.

Если подголовники мешают установке детских кресел, подголовники можно переместить или снять, чтобы обеспечить правильную установку и регулировку детского кресла.

Установка детских кресел с помощью жесткого крепления ISOFIX



Повернув неподвижную крышку крепления внутрь, вставьте замок в специальную неподвижную скобу.

Если подголовник мешает установке детского кресла, снимите подголовник и установите детское кресло.

Если детское кресло оборудовано верхней лямкой, она должна быть прикреплена к верхней опоре.

Детская удерживающая система с верхней натяжной лямкой

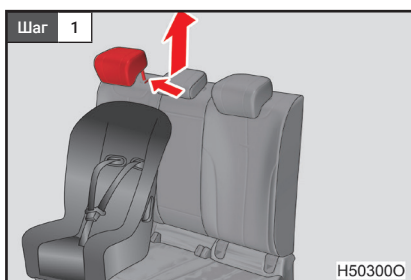

Закрепите детские кресла ремнями безопасности или жесткими креплениями ISOFIX.

Если подголовник мешает установке детского кресла, поднимите подголовник и установите детское кресло.

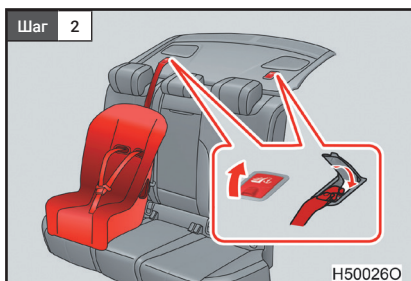

Откройте крышку верхнего крепления, прочно закрепите крючки лямки на креплениях. Обязательно надежно закрепите верхнюю лямку.

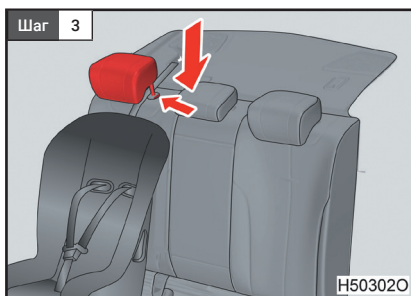

Верните подголовник в правильное положение.

Предупреждение

■ При установке детского кресла

Пожалуйста, соблюдайте следующие меры предосторожности, в противном случае возможны серьезные травмы или смерть.

- Надежно закрепите верхнюю лямку и убедитесь, что она не перекручена.
- Не прикрепляйте верхнюю лямку к чему-либо, кроме опоры.
- Покачайте детское сиденье в разных направлениях, чтобы убедиться, что оно надежно установлено.
- Никогда не регулируйте сиденье, если установлено детское кресло. Если сиденье отрегулировано, необходимо еще раз убедиться в безопасности детского кресла.
- Следуйте инструкциям по установке, предоставленным производителем детского кресла.



- Установите детское кресло на правое заднее сиденье, если сиденье водителя препятствует правильной установке детского кресла.
- Отрегулируйте сиденье переднего пассажира так, чтобы оно не мешало детскому креслу.

Предупреждение

■ Следуйте инструкциям, прилагаемым к детскому креслу, чтобы закрепить его на месте. Неправильное крепление детского кресла на месте может привести к серьезной травме или смерти ребенка или других пассажиров в случае резкого торможения или аварии.



- На внутренней и внешней сторонах солнцезащитного козырька со стороны переднего пассажира есть этикетки, напоминающие о том, что нельзя размещать обращенное назад детское кресло на сиденье, защищенном подушкой безопасности.

Подробная информация об этикетке показана на рисунке.

■ Надлежащим образом закрепите детское кресло на креплении

При использовании нижних креплений убедитесь в отсутствии посторонних предметов вокруг креплений и в том, что ремень безопасности не защемлен детским креслом. Убедитесь, что детское кресло надежно закреплено, в противном случае ребенок или другие пассажиры могут серьезно пострадать или погибнуть в случае резкого торможения или аварии.

Выхлопные газы содержат вещества, вредные для человеческого организма.

 **Предупреждение**

Выхлопные газы содержат бесцветный, не имеющий запаха и вредный для здоровья угарный газ (СО).

Пожалуйста, соблюдайте следующие меры предосторожности, в противном случае выхлопные газы могут попасть в автомобиль, вызвать головокружение и стать причиной аварии, серьезно угрожать здоровью или даже стать причиной смерти.

■ Важные пункты во время эксплуатации

- Держите крышку багажника закрытой.
- Если вы чувствуете запах выхлопных газов внутри автомобиля даже при закрытой крышке багажника, откройте окна и обратитесь к официальному дилеру Hongqi для проверки автомобиля как можно скорее.

■ При парковке

- Если автомобиль припаркован в плохо проветриваемом или закрытом месте (например, в гараже), обязательно выключите двигатель.
- Не запускайте двигатель на продолжительное время.

Если этой ситуации нельзя избежать, пожалуйста, припаркуйте автомобиль на открытом месте и убедитесь, что выхлопные газы не попадают в автомобиль.

- Не оставляйте двигатель работающим в местах с глубоким снегом. Если при работающем двигателе вокруг автомобиля образуются снежные сугробы, это может привести к попаданию скопившихся выхлопных газов в автомобиль.

■ Выхлопная труба

Выхлопную систему необходимо периодически проверять. При наличии небольших отверстий или трещин, вызванных коррозией, при поврежденных соединениях или аномальном шуме выхлопа обязательно обратитесь к официальному дилеру Hongqi для осмотра и ремонта автомобиля.

1.2. Сигнальные лампы и световые индикаторы

Световые индикаторы

Световые индикаторы показывают текущее рабочее состояние каждой системы автомобиля.



Индикатор сигнала
левого поворота



Индикатор сигнала
правого поворота



Индикатор включения
габаритных огней



Индикатор открытой
двери



Индикатор включения
ближнего света



Индикатор включения
дальнего света



Индикатор включения
передней противоту-
манной фары



Индикатор включения
задней противотуман-
ной фары



Индикатор работы
системы ESC



Индикатор отклю-
чения системы ESC



Индикатор работы
системы «старт-стоп»



Индикатор
ограниченного
режима «старт-
стоп»



Индикатор
отключенного
режима «старт-
стоп»



Индикатор
технического
обслуживания



Индикатор работы
электромеханического
стояночного тормоза
EPB



Индикатор работы
AUTO HOLD



Индикатор отключения системы FCW



Индикатор отключения системы AEB



Индикатор предупреждения системы FCW



Индикатор предупреждения системы AEB



Индикатор включения системы LDW/LKA



Индикатор работы системы LDW/LKA



Индикатор предупреждения системы DSM (несерьезное отклонение)



Индикатор предупреждения системы DSM (серьезное отклонение)



Индикатор включения системы ACC



Индикатор работы системы ACC



Индикатор отключения системы BSD



Индикатор температуры окружающей среды снаружи автомобиля



Индикатор невозможности распознавания ключа



Индикатор включения круиз-контроля





Индикатор работы круиз-контроля

1.2. Сигнальные лампы и световые индикаторы

Сигнальные лампы





Если какие-либо сигнальные лампы горят или мигают, сохраняйте спокойствие и выполните следующие действия. Если сигнальная лампа загорается или мигает, а затем гаснет, это не обязательно указывает на проблему в системе. Однако, если это состояние сохраняется, обратитесь к официальному дилеру Hongqi для проверки автомобиля.





Список сигнальных ламп



Сигнальные лампы	Сигнальные лампы/подробное описание/меры по устранению неисправностей
	<p>Сигнальная лампа неисправности системы управления двигателем</p> <ul style="list-style-type: none">• Если после запуска двигателя сигнальная лампа продолжает гореть, это означает, что система управления двигателем неисправна. <p>→ Немедленно припаркуйте автомобиль в безопасном месте и обратитесь к официальному дилеру Hongqi.</p>
	<p>Сигнальная лампа неисправности системы контроля выхлопных газов двигателя</p> <ul style="list-style-type: none">• Если сигнальная лампа продолжает гореть после запуска двигателя, это свидетельствует о неисправности в системе контроля выхлопных газов. <p>→ Немедленно припаркуйте автомобиль в безопасном месте и обратитесь к официальному дилеру Hongqi.</p>
	<p>Сигнальная лампа неисправности системы зарядки аккумулятора 12 В</p> <ul style="list-style-type: none">• Если после запуска двигателя сигнальная лампа продолжает гореть, это означает, что в системе зарядки имеется неисправность. <p>→ Немедленно припаркуйте автомобиль в безопасном месте и обратитесь к официальному дилеру Hongqi.</p>





Сигнальные лампы	Сигнальные лампы/подробное описание/меры по устранению неисправностей
	<p>Сигнальная лампа топливной системы</p> <ul style="list-style-type: none"> Указывает на низкий уровень топлива или неисправность топливной системы. <p>→ Пожалуйста, залейте топливо или немедленно обратитесь к официальному дилеру Hongqi.</p>
	<p>Сигнальная лампа низкого давления масла</p> <ul style="list-style-type: none"> Она указывает на низкое давление масла. <p>→ Немедленно припаркуйте автомобиль в безопасном месте и обратитесь к официальному дилеру Hongqi.</p>
	<p>Сигнальная лампа неисправности системы подушек безопасности</p> <ul style="list-style-type: none"> Указывает на неисправность в системе подушек безопасности. <p>→ Пожалуйста, сразу же свяжитесь с официальным дилером Hongqi как можно скорее.</p>
	<p>Индикатор непристегнутого ремня безопасности</p> <ul style="list-style-type: none"> Указывает, что ремень безопасности водителя или пассажира не пристегнут. <p>→ Пристегните ремни безопасности водителя и пассажира.</p>
	<p>Сигнальная лампа неисправности системы коробки передач/системы электронного переключения передач</p> <ul style="list-style-type: none"> Указывает на неисправность в системе коробки передач/системе электронного переключения передач. <p>→ Немедленно припаркуйте автомобиль в безопасном месте и обратитесь к официальному дилеру Hongqi.</p>

1.2. Сигнальные лампы и световые индикаторы

Сигнальные лампы	Сигнальные лампы/подробное описание/меры по устранению неисправностей
	<p>Сигнальная лампа неисправности системы иммобилайзера</p> <ul style="list-style-type: none">• Указывает на неисправность в системе иммобилайзера. <p>→ Немедленно припаркуйте автомобиль в безопасном месте и обратитесь к официальному дилеру Hongqi.</p>
	<p>Сигнальная лампа неисправности интеллектуальной системы запуска</p> <ul style="list-style-type: none">• Указывает на неисправность в интеллектуальной системе запуска. <p>→ Пожалуйста, сразу же свяжитесь с официальным дилером Hongqi как можно скорее</p>
	<p>Сигнальная лампа низкого заряда батарейки ключа</p> <ul style="list-style-type: none">• Указывает на недостаточный заряд батарейки ключа. <p>→ Замените батарейку ключа</p>
	<p>Сигнальная лампа неисправности электронной системы стеклоочистителей</p> <ul style="list-style-type: none">• Указывает на неисправность электронной системы стеклоочистителей. <p>→ Пожалуйста, сразу же свяжитесь с официальным дилером Hongqi как можно скорее.</p>
	<p>Сигнальная лампа неисправности системы наружного освещения</p> <ul style="list-style-type: none">• Указывает на неисправность системы наружного освещения автомобиля. <p>→ Немедленно обратитесь к официальному дилеру Hongqi.</p>

Сигнальные лампы	Сигнальные лампы/подробное описание/меры по устранению неисправностей
	<p>Индикатор низкого уровня омывающей жидкости</p> <ul style="list-style-type: none"> Указывает на слишком низкий уровень омывающей жидкости. <p>→ Добавьте омывающую жидкость или немедленно обратитесь к официальному дилеру Hongqi.</p>
	<p>Сигнализатор неисправности системы охлаждения</p> <ul style="list-style-type: none"> Указывает на слишком высокую температуру охлаждающей жидкости или неисправность системы охлаждения. <p>→ Немедленно припаркуйте автомобиль в безопасном месте и обратитесь к официальному дилеру Hongqi.</p>
	<p>Сигнальная лампа низкого уровня тормозной жидкости/неисправности тормозной системы</p> <ul style="list-style-type: none"> Указывает на неисправность тормозной системы. <p>→ Немедленно припаркуйте автомобиль в безопасном месте и обратитесь к официальному дилеру Hongqi. Продолжение управления автомобилем может быть опасным.</p>
	<p>Сигнальная лампа неисправности тормозной системы/гидравлической системы помощи при торможении</p> <ul style="list-style-type: none"> Указывает на ухудшение работы тормозной системы или неисправность усилителя тормозов. <p>→ Немедленно припаркуйте автомобиль в безопасном месте и обратитесь к официальному дилеру Hongqi. Продолжение управления автомобилем может быть опасным.</p>
	<p>Сигнальная лампа чрезмерного износа тормозных колодок</p> <ul style="list-style-type: none"> Указывает на чрезмерный износ тормозных колодок. <p>→ Немедленно обратитесь к официальному дилеру Hongqi для проверки и замены тормозных колодок.</p>

Сигнальные лампы	Сигнальные лампы/подробное описание/меры по устранению неисправностей
	<p>Сигнальная лампа неисправности системы EPS</p> <ul style="list-style-type: none">• Загорается сигнальная лампа неисправности системы EPS, и на приборе появляется сообщение: «Угол рулевого колеса не откалиброван, пожалуйста, обратитесь к руководству пользователя для калибровки», это означает, что EPS необходимо повторно откалибровать. <p>→ Пожалуйста, запустите двигатель, когда автомобиль стоит, поверните рулевое колесо влево и вправо, а затем верните рулевое колесо в нейтральное положение, чтобы откалибровать его. После завершения калибровки сигнальная лампа неисправности погаснет.</p> <ul style="list-style-type: none">• Загорается сигнальная лампа неисправности системы EPS, а на приборе появляется сообщение: «Система рулевого управления неисправна, ведите автомобиль осторожно», что указывает на общую неисправность EPS. <p>→ Пожалуйста, ведите автомобиль осторожно и обратитесь к официальному дилеру Hongqi.</p>
	<p>Сигнальная лампа серьезной неисправности системы EPS</p> <ul style="list-style-type: none">• Указывает на серьезную неисправность EPS. <p>→ Немедленно припаркуйте автомобиль в безопасном месте и обратитесь к официальному дилеру Hongqi.</p>
	<p>Сигнальная лампа неисправности системы ABS</p> <ul style="list-style-type: none">• Указывает на неисправность в системе ABS. <p>→ Пожалуйста, сразу же свяжитесь с официальным дилером Hongqi как можно скорее.</p>

Сигнальные лампы	Сигнальные лампы/подробное описание/меры по устранению неисправностей
	<p>Сигнальная лампа неисправности системы AUTO HOLD</p> <ul style="list-style-type: none"> • Указывает на неисправность в системе AUTO HOLD. <p>→ Пожалуйста, сразу же свяжитесь с официальным дилером Hongqi как можно скорее.</p>
	<p>Сигнальная лампа неисправности системы EPB</p> <ul style="list-style-type: none"> • Указывает на неисправность в системе EPB. <p>→ Немедленно припаркуйте автомобиль в безопасном месте и обратитесь к официальному дилеру Hongqi.</p>
	<p>Сигнальная лампа неисправности системы помощи при управлении</p> <ul style="list-style-type: none"> • Указывает на неисправность системы помощи при управлении. <p>→ Пожалуйста, сразу же свяжитесь с официальным дилером Hongqi как можно скорее.</p>
	<p>Сигнальная лампа ненормального давления в шинах/неисправности системы</p> <ul style="list-style-type: none"> • Указывает на неисправность в системе TPMS или на ненормальное давление в шинах. <p>→ Немедленно припаркуйте автомобиль в безопасном месте и обратитесь к официальному дилеру Hongqi.</p>
	<p>Сигнальная лампа неисправности в работе автоматических ходовых огней/автоматических стеклоочистителей</p> <ul style="list-style-type: none"> • Указывает на неисправность в работе автоматических ходовых огней/автоматических стеклоочистителей. <p>→ Пожалуйста, сразу же свяжитесь с официальным дилером Hongqi как можно скорее.</p>

1.2. Сигнальные лампы и световые индикаторы

Сигнальные лампы	Сигнальные лампы/подробное описание/меры по устранению неисправностей
	<p>Сигнальная лампа неисправности системы автоматической регулировки высоты луча фар</p> <ul style="list-style-type: none">• Указывает на неисправность в системе автоматической регулировки высоты луча фар. <p>→ Пожалуйста, сразу же свяжитесь с официальным дилером Hongqi как можно скорее.</p>
	<p>Сигнальная лампа неисправности системы выбора режима управления</p> <ul style="list-style-type: none">• Указывает на неисправность при выборе режима управления. <p>→ Пожалуйста, сразу же свяжитесь с официальным дилером Hongqi как можно скорее.</p>
	<p>Сигнальная лампа неисправности системы «старт-стоп»</p> <ul style="list-style-type: none">• Указывает на неисправность в системе «старт-стоп». <p>→ Пожалуйста, сразу же свяжитесь с официальным дилером Hongqi как можно скорее.</p>
	<p>Сигнальная лампа неисправности SOS</p> <ul style="list-style-type: none">• Указывает на неисправность в системе SOS. <p>→ Пожалуйста, сразу же свяжитесь с официальным дилером Hongqi как можно скорее.</p>
	<p>Сигнальная лампа низкого уровня охлаждающей жидкости</p> <ul style="list-style-type: none">• Указывает на слишком низкий уровень охлаждающей жидкости. <p>→ Пожалуйста, сразу же свяжитесь с официальным дилером Hongqi как можно скорее.</p>
	<p>Индикатор неисправности беспроводной зарядки</p> <ul style="list-style-type: none">• Указывает на проблему в работе беспроводной зарядки. <p>→ Пожалуйста, сразу же свяжитесь с официальным дилером Hongqi как можно скорее.</p>

Сигнальные лампы	Сигнальные лампы/подробное описание/меры по устранению неисправностей
	<p>Сигнальная лампа неисправности системы круиз-контроля</p> <ul style="list-style-type: none">• Указывает на неисправность в системе круиз-контроля. <p>→ Пожалуйста, сразу же свяжитесь с официальным дилером Hengqi как можно скорее.</p>

Примечание: когда горят такие сигнальные лампы, как аварийный сигнал давления масла и аварийный сигнал высокой температуры охлаждающей жидкости, раздается звуковой сигнал.

1.3. Система иммобилайзера/противоугонная система автомобиля

Система иммобилайзера двигателя

Для предотвращения угона автомобиля в смарт-ключ встроена микросхема пароля. Если смарт-ключ не зарегистрирован в противоугонной системе, он не сможет запустить двигатель. Разные автомобили имеют разную информацию, зарегистрированную в ключе.

Никогда не оставляйте электронный ключ в автомобиле, покидая его.

Эта система помогает предотвратить угон автомобиля, но не может предотвратить все угоны и не может гарантировать абсолютную безопасность автомобиля.

Имейте при себе зарегистрированный ключ, нажмите кнопку запуска двигателя двигателя, и система иммобилайзера будет отключена.

Условия, которые могут привести к отказу системы:

- Ключ подвергся сильному удару.
- Попадание воды в ключ.
- Размещение ключа в месте с высокой температурой (например, на открытой солнцу приборной панели).
- Использование магнитной цепочки для ключей.
- При воздействии сильного ультразвукового излучения.
- Ключ находился рядом с ключом другого автомобиля (ключ со встроенным чипом-транспондером) или касался его.

Если двигатель невозможно запустить правильным методом, возможно, система двигателя неисправна, обратитесь к официальному дилеру Hongqi для проверки автомобиля.



Внимание

■ Убедитесь, что система работает нормально

Не модифицируйте и не разбирайте систему иммобилайзера. Несанкционированная модификация или разборка не гарантируют правильного функционирования системы иммобилайзера.

Противоугонная система автомобиля в основном следит за состоянием четырех дверей, крышки капота и крышки багажника. Когда система обнаруживает, что кто-то проник внутрь, она подает сигнал тревоги, а поворотники начинают мигать.

■ **Противоугонная сигнализация автомобиля работает.**

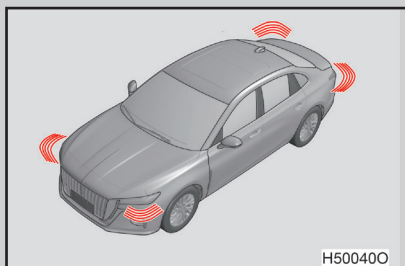

После того как водитель и все пассажиры выйдут из автомобиля, двери, крышка багажника и крышка капота должны быть закрыты, и все двери должны быть заперты.

Выключение или остановка сигнала тревоги

Выполните любое из следующих действий:

- Используйте функцию интеллектуальной разблокировки, удаленной разблокировки, чтобы разблокировать и заблокировать автомобиль.
- Включите кнопку запуска/остановки двигателя.

■ **Проверка перед запираем автомобиля**

Чтобы предотвратить случайное срабатывание сигнализации, перед запираем автомобиля убедитесь, что в автомобиле никого нет, в нем нет ценностей или других личных вещей, а все окна и люк в крыше закрыты.

■ **При отключении аккумуляторной батареи 12 В (вольт)**

Обязательно отключите систему сигнализации.

Если аккумулятор 12 В отсоединить до отключения сигнала тревоги, он может вызвать срабатывание сигнала тревоги при повторном подключении.



Внимание

■ **Убедитесь, что система работает нормально**

Не модифицируйте и не разбирайте систему сигнализации. Не-санкционированная модификация или разборка не гарантируют правильного функционирования системы сигнализации.

2.1. Осмотр автомобиля

Проверка перед началом
движения 78

**2.2. Эксплуатация автомобиля
в зимнее время**

Советы по управлению
в зимнее время 79

2.3. Заправка топливом

Открытие крышки
горловины бензобака. 82

■ **Перед поездкой рекомендуется проверить следующее:**

- Шины.
- Световые приборы.
- Имеются ли препятствия вокруг автомобиля.
- Имеется ли жидкость под днищем автомобиля (капли после использования кондиционера и у отверстия выхлопной трубы после охлаждения – нормальное явление).

Пожалуйста, соблюдайте установленные правила дорожного движения и всегда помните о безопасном управлении.

■ **Перед поездкой в зимнее время проведите необходимые приготовления и осмотры. Всегда управляйте автомобилем с учетом погодных условий.**

Подготовка к зимней эксплуатации

- Используйте масла и жидкости, подходящее для температуры наружного воздуха.
- Моторное масло.
- Охлаждающая жидкость.
- Омывающая жидкость.

Убедитесь, что аккумуляторная батарея находится в хорошем состоянии.

При необходимости установите на автомобиль четыре зимние шины или приобретите комплект цепей противоскольжения для ведущих колес.

Убедитесь, что все шины имеют одну модель и марку, а цепи противоскольжения соответствуют размеру шин.

■ Перед управления автомобилем

Примите следующие меры в зависимости от условий движения:

- Не открывайте силой замерзшее окно и не включайте замерзший стеклоочиститель. Вместо этого следует вылить теплую воду на замерзшее место, чтобы растопить лед, и немедленно вытереть воду, чтобы предотвратить замерзание.
- Чтобы обеспечить нормальную работу вентилятора, очистите от снега воздухозаборную решетку.
- Удалите лед, скопившийся на шасси автомобиля.
- Регулярно удаляйте снег и лед, которые могли скопиться на колесных арках или тормозах.
- Прежде чем сесть в автомобиль, удалите снег или грязь с подошв обуви.

■ Во время движения

Медленно ускоряйтесь и замедляйтесь соответственно дорожным условиям.

Выбор цепей противоскольжения

При установке цепей противоскольжения используйте правильный размер цепи противоскольжения. Размер цепи противоскольжения следует подбирать для каждого размера шины.

Правила использования цепей противоскольжения

Правила использования цепей противоскольжения различаются в зависимости от местоположения и типа дороги. Всегда проверяйте местные правила перед установкой цепей противоскольжения.

■ Цепи противоскольжения шин

При установке и снятии цепей противоскольжения соблюдайте следующие меры предосторожности:

- Установите и снимите цепи противоскольжения в безопасном месте.
- Подтяните цепи противоскольжения через 0,5–1,0 км.
- Установите цепи противоскольжения на ведущие колеса.
- Следуйте инструкциям, приведенным в руководстве по установке цепей противоскольжения.



Предупреждение

■ Управление автомобилем на зимних шинах

Во избежание возможности потери контроля над автомобилем и причинения серьезной травмы или даже смерти, а также снижения риска несчастных случаев следует соблюдать следующие меры предосторожности:

- Используйте шины указанной модели.
- Поддерживайте рекомендуемое давление в шинах.
- Не превышайте скорость, установленную для дороги или используемых вами зимних шин.
- Зимние шины должны быть установлены на все колеса.

■ Управление автомобилем, оснащенным цепями противоскольжения для шин

Во избежание невозможности нормального движения автомобиля и причинения серьезной травмы или даже смерти, а также снижения риска несчастных случаев следует соблюдать следующие меры предосторожности:

- Не превышайте скорость, установленную для используемых вами цепей противоскольжения.
- Избегайте движения по неровной дороге или дороге с выбоинами.
- Избегайте резких поворотов или резкого торможения.
- Перед входом в поворот, пожалуйста, полностью замедлитесь, чтобы убедиться в контроле автомобилем.

Открытие крышки горловины бензобака

Выполните следующие действия, чтобы открыть крышку топливного бака.

■ Перед заправкой топливом

Нажмите педаль тормоза, включите передачу Р, включите стояночный тормоз, выключите кнопку запуска/остановки двигателя и убедитесь, что все двери и окна закрыты.

■ Открытие крышки топливного бака

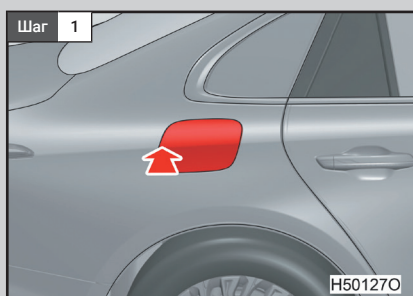

Нажмите на крышку горловины топливного бака и откройте ее.

Крышку горловины топливного бака можно открыть только тогда, когда центральный замок автомобиля разблокирован.

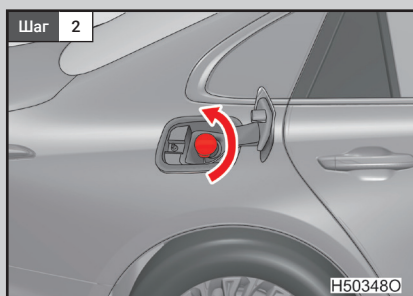

Поверните против часовой стрелки, чтобы открыть крышку топливного бака.

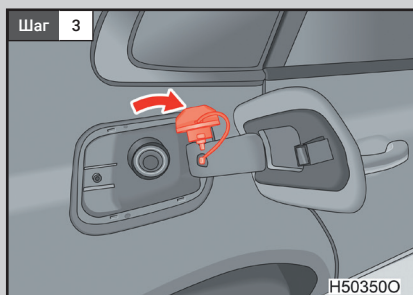

Повесьте крышку топливного бака на крышку заливной горловины.

■ Закрытие крышки топливного бака

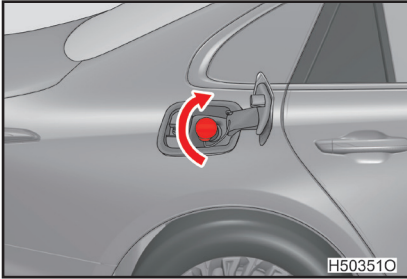

При обратной установке крышки топливного бака ее следует повернуть до упора (до щелчка).

■ Тип топлива

Используйте только неэтилированный бензин с исследовательским октановым числом 95 и выше.

■ Емкость топливного бака

См. стр. 426.

■ Когда не открывается крышка горловины топливного бака

Если крышка топливного бака не открывается из-за низкого заряда аккумуляторной батареи или по другим причинам, ее можно открыть с помощью троса аварийной разблокировки.

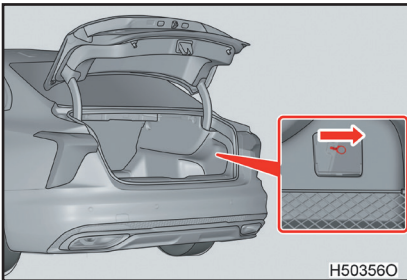

Трос аварийной разблокировки находится в сервисной полости с правой стороны багажного отделения.



Предупреждение

■ Заправка топливом

При заправке соблюдайте следующие меры предосторожности:

- Перед открытием крышки заправочной горловины и крышки топливного бака необходимо снять статическое электричество, которое может переноситься на автомобиль. При заправке автомобиля топливо может воспламениться из-за искрового разряда.
- Не позволяйте лицам, заряженным статическим электричеством, приближаться к открытому топливному баку.
- Открывая крышку топливного бака, держите ее крепко и медленно откручивайте. При высокой температуре давление в топливном баке высокое, и пары топлива могут выбрасываться через горловину топливного бака. Если при откручивании крышки топливного бака раздается хлопок, не открывайте крышку топливного бака. После прекращения хлопка, медленно откройте крышку топливного бака.
- Избегайте вдыхания паров топлива при заправке, так как топливо содержит вредные вещества.
- Не курите и не пользуйтесь мобильными телефонами во время заправки, иначе это может привести к пожару.
- Не прикасайтесь к другим людям или объектам, заряженным статическим электричеством, иначе это может привести к накоплению статического электричества и воспламенению топлива.
- Соблюдайте другие меры предосторожности, рекомендуемые на автозаправочной станции.

■ Меры предосторожности при замене крышки топливного бака

Не используйте другие продукты, кроме оригинальной крышки топливного бака, в противном случае это может привести к плохой герметизации и стать причиной несчастных случаев.

**Внимание****■ Заправка топливом**

При заправке топливом следите за тем, чтобы оно не пролилось, так как это может привести к повреждению автомобиля, например к неправильной работе системы контроля улавливания паров топлива, повреждению компонентов топливной системы или лакокрасочного покрытия кузова.

- 3.1. Информация о ключе**
Ключи 88
- 3.2. Отпирание, запирание
дверей и крышки
багажника**
Двери автомобиля 93
Крышка багажника 98
Интеллектуальная система
доступа и запуска 103
- 3.3. Груз и багаж**
Перевозка груза
в багажнике 109

Ключи

Автомобиль поставляется со следующими ключами

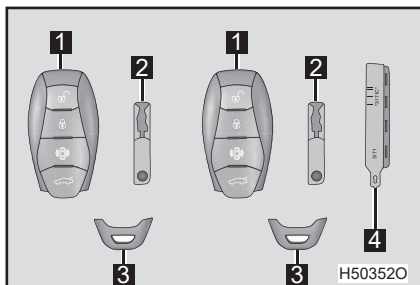

- 1** Интеллектуальный ключ
 - Управление интеллектуальной системой доступа и запуска (см. стр. 93).
 - Управление функцией беспроводного дистанционного управления.
- 2** Механический ключ
- 3** Торцевая крышка ключа
- 4** Ярлычок с номером ключа

Беспроводное дистанционное управление

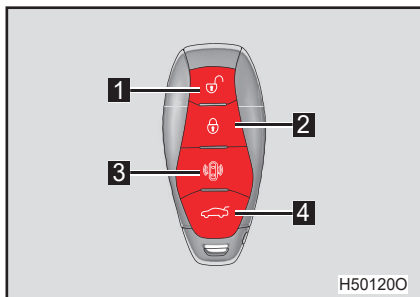

- 1** Короткое нажатие открывает двери, длинное нажатие открывает все окна и люк в крыше.
- 2** Короткое нажатие запирает двери, длинное нажатие закрывает все окна и люк.
- 3** Короткое нажатие запускает функцию поиска автомобиля. Когда автомобиль заперт, нажмите кнопку поиска автомобиля, чтобы активировать функцию поиска автомобиля, поворотники мигнут 3 раза, и звуковой сигнал прозвучит 3 раза.
- 4** Нажмите и удерживайте, чтобы отпереть и открыть крышку багажника.

Дистанционный запуск: когда автомобиль находится в режиме защиты от угона и двигатель заглушен, нажмите кнопку блокировки на пульте дистанционного управления в пределах эффективного диапазона, и в течение 1,5 секунд нажмите и удерживайте кнопку поиска автомобиля, чтобы дистанционно запустить двигатель; после дистанционного запуска, в течение 1,5 секунд нажмите кнопку поиска автомобиля два раза подряд, и двигатель перестанет работать.

Использование механического ключа

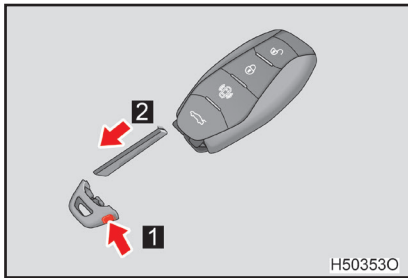

1 Нажмите кнопку разблокировки, чтобы снять торцевую крышку ключа.

2 Выньте механический ключ. Носите механический ключ со смарт-ключом. Если батарея смарт-ключа разрядилась, и он не может нормально работать, используйте механический ключ (см. стр. 94, 355).

■ Когда вам нужна услуга парковки

Всегда держите механический ключ при себе, а смарт-ключ отдавайте только парковщику.

■ Ярлычок с номером ключа

Пожалуйста, поместите ярлычок с номером ключа в безопасное место и сохраните его.

■ При полете на самолете

При полете не нажимайте никакие кнопки на смарт-ключе в салоне самолета. Если вы держите ключи в сумке, убедитесь, что вы не можете случайно нажать на какие-либо кнопки. При нажатии кнопки могут излучаться радиоволны, которые могут мешать полету самолета.

■ Дистанционный запуск

- Перед дистанционным запуском убедитесь, что все двери, окна, люк в крыше, крышка багажника и крышка капота закрыты.
- При дистанционном запуске кондиционер автоматически настраивается на режим AUTO, а температура достигнет 25 °C.
- Когда автомобиль разблокирован в состоянии дистанционного запуска, автомобиль останется в разблокированном и запущенном состоянии, и в это время двери не могут быть заблокированы дистанционным ключом.

■ Уровень заряда батарейки ключа

- Как правило, срок службы батарейки составляет от 1 до 2 лет.
- Даже если ключ не используется, батарейка разряжается. Следующие признаки указывают на то, что батарейка ключа частично разряжена или, возможно, полностью разряжена (при необходимости замените батарейку, см. стр. 414).
 - Интеллектуальная система доступа и запуска или функция беспроводного дистанционного управления не действует.
 - Зона обнаружения становится меньше.
 - На комбинированном приборе отображается сообщение о низком заряде батарейки ключа.

- Во избежание серьезного ухудшения работы ключа не размещайте его ближе 1 м к следующему электрическому оборудованию, которое может генерировать магнитные поля:
 - Телевизор.
 - Персональный компьютер.
 - Мобильные телефоны, беспроводные телефоны и зарядные устройства.
 - Мобильный или беспроводной телефон, который заряжается.
 - Настольная лампа.
 - Микроволновая печь.

Замена батарейки

См. стр. 414.



Внимание

■ Предотвращение повреждения ключа

- Не подвергайте ключ сильным ударам и не размещайте его в местах с высокой температурой (например, в местах, подверженных воздействию прямых солнечных лучей) и во влажной среде.
- Не погружайте ключ в воду.
- Не прикрепляйте к ключу металлические или магнитные предметы и не кладите ключ рядом с такими предметами.
- Не разбирайте смарт-ключ.
- Не наклеивайте этикетки или другие предметы на поверхность ключа.
- Не кладите ключ рядом с объектами, которые могут генерировать магнитное поле, такими как телевизоры, аудиосистемы, микроволновые печи или электронное медицинское оборудование (например, низкочастотное медицинское оборудование).

■ Носите смарт-ключ при себе

Держите ключи на расстоянии не менее 10 см от работающего электрооборудования. Радиоволны, излучаемые электрооборудованием в пределах 10 см от ключа, могут мешать работе ключа, в результате чего ключ не будет работать должным образом.

■ При неисправности интеллектуальной системы входа и запуска или других неисправностях, связанных с ключом

Пожалуйста, отправьте автомобиль официальному дилеру Hongqi вместе с ключами, которые поставляются с автомобилем.

■ При утере ключей

Если ключи потеряны, риск угона автомобиля значительно возрастает. Немедленно отнесите все остальные ключи, поставляемые вместе с автомобилем, официальному дилеру Hongqi для замены.

Беспроводное дистанционное управление

■ Интеллектуальный вход *

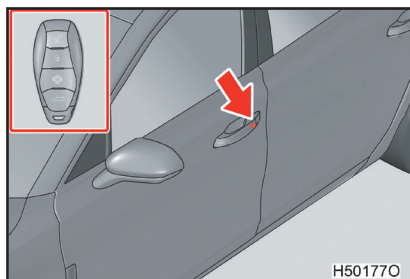

Выключите двигатель, коснитесь сенсорной зоны дверной ручки, чтобы запереть дверь. Когда какая-либо дверь не закрыта, дверь нельзя заблокировать, прикоснувшись к чувствительной области замка на дверной ручке.

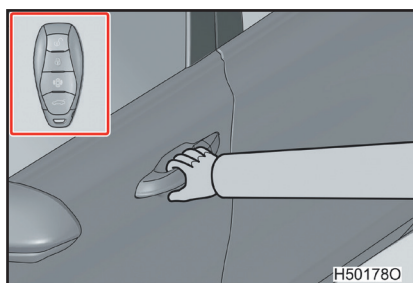

Возьмитесь за ручку двери водителя или переднего пассажира, чтобы разблокировать двери.

Когда дверь запирается прикосновением к сенсорной зоне дверной ручки, дверь не может быть разблокирована открытием рукой в течение 2 с (секунд) после запирания, но функция дистанционного отпирания не ограничена.

■ Беспроводное дистанционное управление

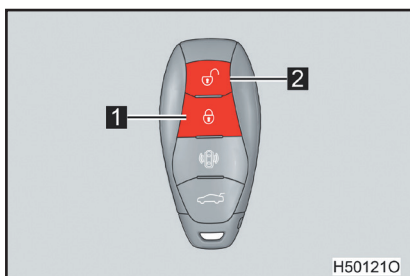

- 1 Заприте все двери.
- 2 Настройки отпирания двери со стороны водителя/отпирания всех дверей показаны на стр. 95.

■ Механический ключ

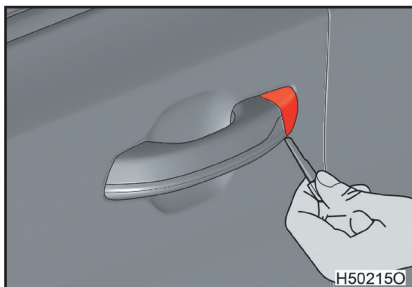

Используйте механический ключ, чтобы отсоединить крышку замочной скважины двери.

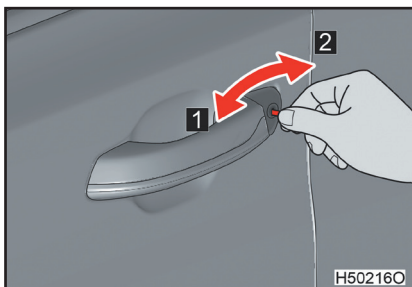

Двери можно запирать и отпирать механическим ключом.

- 1 Отпирание двери
- 2 Запирание двери

■ Рабочий сигнал

Все поворотники мигают, показывая, что двери заперты/отперты (блокировка: мигание один раз; разблокировка: мигание дважды).

■ Батарейка ключа разряжена

Если батарейка ключа разряжена, замените ее новой (см. стр. 414).

Отпирание и запирание дверей изнутри автомобиля

Двери можно отпереть и запереть с помощью переключателя центрального замка на двери водителя.

■ Выключатель центрального замка двери

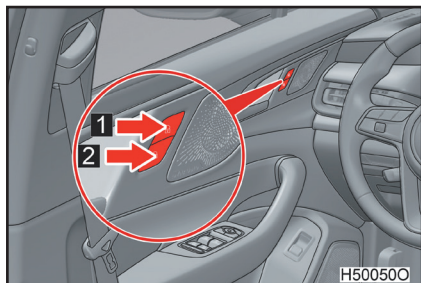

- 1 Отпирание всех дверей
- 2 Запирание всех дверей

Примечание: когда дверь не закрыта, переключателем центрального замка ее можно только отпереть, но не заблокировать.

■ Внутренняя ручка двери

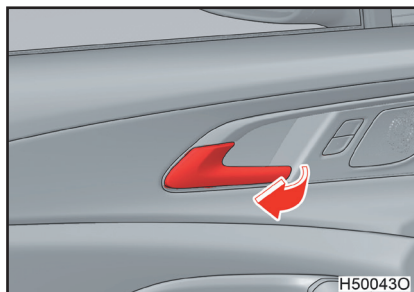

Потяните ручку двери, чтобы открыть дверь.

После запирания двери потяните внутреннюю ручку один раз, чтобы отпереть дверь, и второй раз, чтобы открыть дверь.

Замок от детей на задней двери

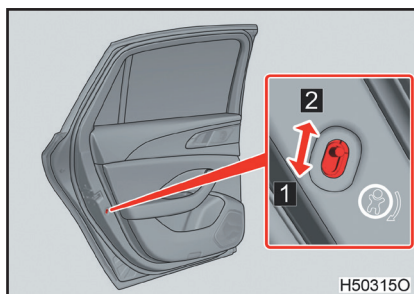

Когда установлен защитный замок, двери нельзя открыть изнутри автомобиля.

1 Запирание

2 Отпирание

Установка предохранительного замка не позволяет детям открывать задние двери в автомобиле.

■ Запирание двери на скорости

Когда все двери закрыты, но не все заперты, автомобиль движется и скорость превышает примерно 20 км/ч, активируется функция запирания на скорости и двери запираются.

■ Условия, влияющие на работу интеллектуальной системы входа и запуска или беспроводного дистанционного управления (см. стр. 291).



Предупреждение

■ Предотвращение несчастных случаев

При вождении автомобиля необходимо соблюдать следующие меры предосторожности.

В противном случае пассажиры автомобиля могут быть выброшены из автомобиля из-за неожиданного открытия двери, что может привести к серьезным травмам или даже смерти.

- Обязательно пристегните ремень безопасности.
- Убедитесь, что все двери закрыты надлежащим образом.
- Обязательно закройте все двери.
- Не тяните за ручку двери во время движения.

Иначе, это может привести к тому, что двери откроются и пассажиры будут выброшены из автомобиля, что приведет к серьезным травмам или смерти.

- Если на задних сиденьях находятся дети, обязательно активируйте детские замки на задних дверях для безопасности детей.
- Выходя из автомобиля, если в нем никого нет, держите ключи при себе, закройте все окна и люк в крыше и закройте все двери, чтобы предотвратить проникновение или угон автомобиля.
- Никогда не оставляйте детей одних в автомобиле.
- Не позволяйте детям носить с собой ключ или пользоваться им. Дети могут завести автомобиль и использовать рычаг переключения передач, что может представлять угрозу безопасности.
- Не позволяйте детям играть со стеклами или другим оборудованием автомобиля, иначе они могут получить травму.
- Убедитесь, что температура внутри автомобиля соответствует норме, так как слишком высокая или слишком низкая температура может быть смертельной для детей.
- Перед открытием двери убедитесь, что пространство вокруг автомобиля безопасно. Внезапное открывание двери опасно и может привести к несчастному случаю, если будут задеты проезжающие автомобили или пешеходы.
- После закрытия двери убедитесь, что она надежно закрыта.

Оставлять двери приоткрытыми опасно: если автомобиль движется с приоткрытыми дверями, они могут неожиданно открыться, что приведет к аварии.

3.2. Отпирание, запирание дверей и крышки багажника

Крышка багажника

Крышку багажника можно открыть с помощью кнопки открывания крышки багажника, функции интеллектуального входа или функции беспроводного дистанционного управления.

Открытие крышки багажника

■ Открытие крышки багажника изнутри автомобиля

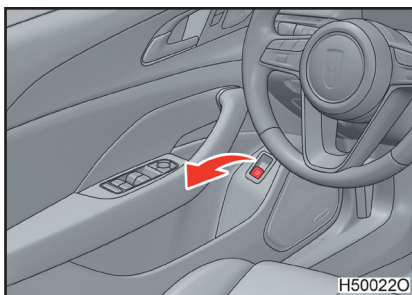

Когда автомобиль стоит и крышка багажника закрыта, потяните вверх переключатель открывания крышки багажника изнутри, чтобы разблокировать и открыть крышку багажника.

■ Открытие крышки багажника снаружи автомобиля

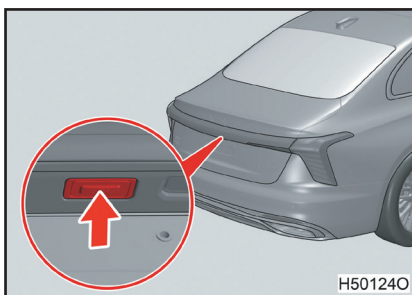

Когда автомобиль находится в заблокированном положении, носите с собой смарт-ключ; нажмите кнопку открытия снаружи крышки багажника, чтобы разблокировать и открыть крышку багажника; когда автомобиль полностью разблокирован, нажмите кнопку открытия снаружи крышки багажника, чтобы разблокировать и открыть крышку багажника.

■ Беспроводное дистанционное управление

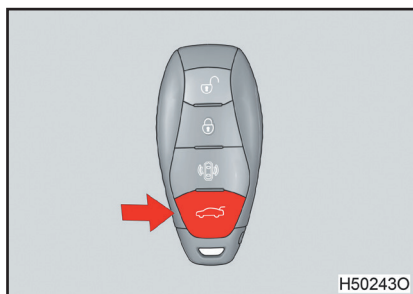

Когда переключатель двигателя находится в режиме IG-OFF и крышка багажника закрыта, нажмите и удерживайте, чтобы разблокировать и открыть крышку багажника.

Закройте крышку багажника

■ Ручка крышки багажника

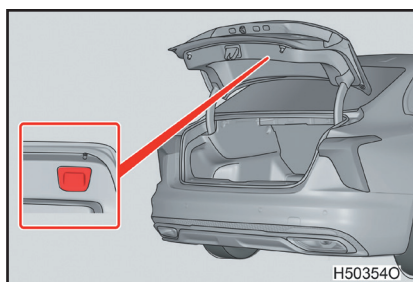

Потяните ручку крышки багажника вниз и нажмите на крышку багажника, чтобы закрыть ее.

■ Фонарь багажника

Освещение багажника загорается при открытии крышки багажника.

■ Напоминание об оставлении ключа в багажнике

Когда переключатель двигателя установлен в режим IG-OFF и автомобиль заперт, крышка багажника открывается и закрывается отдельно снаружи. В это время, если смарт-ключ оставлен в багажнике, он приведет в действие функцию напоминания об оставлении ключа в багажнике (автоматическое открытие крышки багажника).



Предупреждение

■ **Открывая и закрывая крышку багажника, следите за тем, чтобы крышка багажника не защемила вас.**

■ **Перед началом вождения**

- Убедитесь, что крышка багажника полностью закрыта. Если крышка багажника закрыта не полностью, она может случайно открыться во время движения и удариться о находящийся рядом предмет либо содержимое багажника может неожиданно вылететь и привести к аварии.
- Не позволяйте детям играть в багажнике. Если ребенок случайно окажется запертым в багажнике, это может привести к тепловому удару, удушью или другим травмам.
- Не позволяйте детям открывать или закрывать крышку багажника. Невыполнение этого требования может привести к неожиданному открытию двери багажного отделения или к тому, что закрывающаяся крышка багажного отделения защемит руки, голову или шею ребенка.

■ **Особые замечания во время вождения**

Всегда держите крышку багажника закрытой, чтобы предотвратить выбрасывание предметов и попадание выхлопных газов в автомобиль.

■ **Когда дети находятся в автомобиле или рядом с ним**

Не позволяйте детям играть в автомобиле и вокруг него без присмотра, особенно когда крышка багажника открыта; дети могут попасть внутрь и оказаться закрытыми в багажнике, а если температура внутри автомобиля в это время слишком высокая или слишком низкая, это может привести к серьезным повреждениям, травмам или смерти.



Предупреждение

■ Важные рекомендации во время вождения

Никогда не позволяйте никому сидеть в багажном отделении. В противном случае легко получить серьезную травму или даже смерть в случае резкого торможения или столкновения.

■ Использование багажника

Пожалуйста, соблюдайте следующие меры предосторожности, в противном случае можно защемить части тела, что приведет к серьезной травме.

- Перед открытием крышки багажника удалите с нее тяжелые предметы, такие как снег и лед. В противном случае крышка багажника может неожиданно открыться и снова закрыться.
- Открывая или закрывая крышку багажника, убедитесь, что окружающее пространство безопасно.
- Если кто-то находится поблизости, обеспечьте его безопасность и сообщите, что крышка багажника вот-вот откроется или закроется.
- Будьте осторожны, открывая и закрывая крышку багажника в ветреную погоду, так как при сильном ветре крышка багажника может внезапно сдвинуться.
- Никогда не устанавливайте никакие аксессуары на крышку багажника. В противном случае лишний вес на крышке багажника может привести к тому, что крышка багажника снова закроется после открывания.

Предупреждение



- Открывание или закрывание крышки багажника на неровной поверхности сложнее, чем на ровной поверхности, поэтому остерегайтесь случайного закрытия крышки багажника во время открывания или открытия во время закрывания. Перед использованием багажника убедитесь, что крышка багажника полностью открыта и не движется.

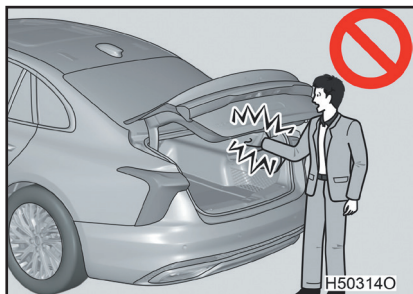

- При закрытии крышки багажника соблюдайте особую осторожность, чтобы не прищемить пальцы и т. д.
- Закрывая крышку багажника, слегка нажимайте на нее снаружи. Руки или пальцы могут быть защемлены, если полностью закрывать крышку багажника только с помощью ручки багажника.

3.2. Отпирание, запирание дверей и крышки багажника Интеллектуальная система доступа и запуска

Когда смарт-ключ находится при вас, например в кармане, вы можете выполнять следующие операции. (Водитель должен носить ключ при себе.)

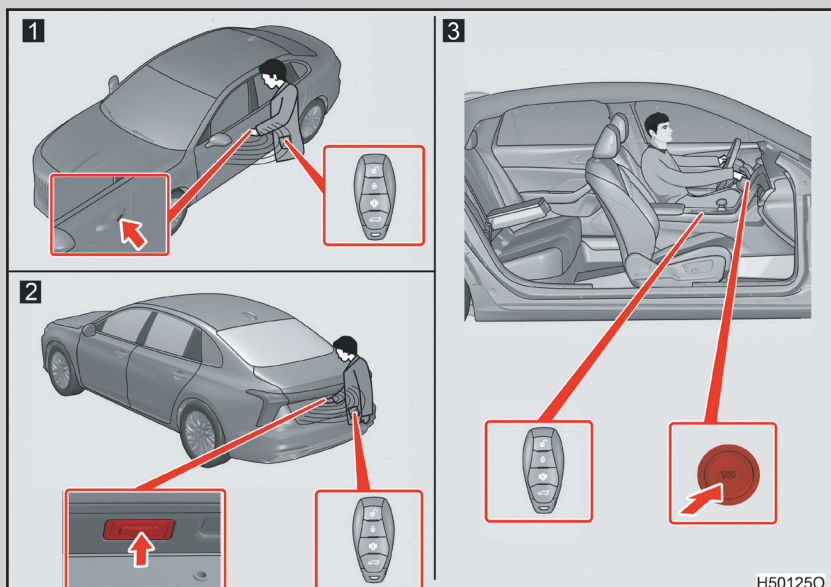

- 1 Запирание и отпирание дверей (см. стр. 93).
- 2 Запирание и отпирание крышки багажника (см. стр. 98).
- 3 Запуск двигателя (см. стр. 220).

■ Эффективный диапазон (область, где может быть обнаружен ключ)

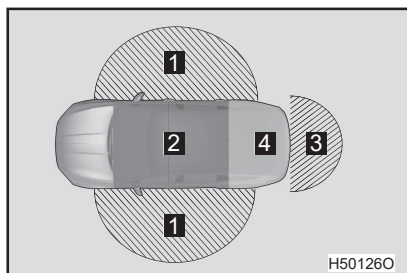

Эффективный диапазон основной индукционной антенны – полусферическая область с центром на зондирующей антенне.

1 При запирании или отпирании дверей
Когда ключ находится в зоне считывания снаружи автомобиля, двери можно запирать или отпирать.

2 При запуске двигателя

Если ключ находится в зоне считывания в салоне автомобиля, двигатель можно запустить.

3 При отпирании багажника

Если ключ находится в зоне считывания снаружи багажника, то при соблюдении этих условий багажник можно отпереть.

4 При оставлении ключа в багажнике

Если крышка багажника закрыта, когда ключ находится в зоне считывания в багажнике, при соблюдении этих условий активируется функция напоминания об оставлении ключа в багажнике (см. стр. 99).

■ Функции сигнализации и напоминания

Функции системной сигнализации и напоминания реализованы с помощью комбинации приборов, звуковых сигналов, светового сигнализатора безопасности и светового индикатора состояния кнопки запуска двигателя.

- Когда загорается любая из сигнальных ламп

Примите меры в соответствии с загорающейся сигнальной лампой (см. стр. 66).

- Когда отображается тревожное сообщение

Примите меры в соответствии с предупреждающей информацией, отображаемой на комбинации приборов.

■ **Обстоятельства, влияющие на выполнение операций**

При интеллектуальном входе и запуске двигателя используются слабые радиоволны. В следующих ситуациях связь между ключом и автомобилем может быть нарушена, в результате чего Интеллектуальная система доступа и запуска, а также функция беспроводного дистанционного управления не смогут работать должным образом.

- При низком заряде батарейки ключа.
- Если батарейка ключа полностью разряжена.
- При нахождении возле телебашни, электростанции, автозаправочных станций, радиостанции, большого дисплея, аэропортов или других объектов с сильными радиоволнами или электрическими шумами.
- При переноске портативного радиоприемника, мобильного телефона, беспроводного телефона или другого устройства беспроводной связи.
- Когда ключ соприкасается с металлическим предметом или закрыт им.
- Когда несколько смарт-ключей находятся рядом с автомобилем одновременно.
- При переноске или использовании ключа со следующими устройствами, излучающими радиоволны:
 - Смарт-ключи других автомобилей
 - Беспроводной ключ дистанционного управления, излучающий радиоволны
 - Персональный компьютер
- Когда на заднем стекле прикреплен солнцезащитная пленка с металлическими элементами.
- Когда следующие металлические предметы касаются ключа или закрывают его:
 - Карточка с алюминиевой фольгой
 - Пачки сигарет с алюминиевой фольгой внутри
 - Металлический кошелек или сумка
 - Монеты
 - Металлические грелки для рук
 - Носители информации, такие как CD-диски и DVD-диски
- Когда рядом с автомобилем используются другие беспроводные ключи дистанционного управления (излучающие радиоволны).
- Когда ключ находится рядом с зарядным устройством или электронным устройством.

■ Правильное использование системы

- Не забывайте держать ключ при себе при работе с системой. При управлении системой снаружи автомобиля не подносите ключ слишком близко к автомобилю.
- В зависимости от положения и способа удержания ключа его сигнал может не обнаружиться, и система может работать неправильно.

■ Функция безопасности

- При использовании дистанционного отпирания или интеллектуального отпирания автомобиль автоматически запирается через некоторое время, если двери или крышка багажника не открывались.

■ При длительной стоянке автомобиля

- Во избежание угона автомобиля никогда не оставляйте ключ слишком близко к автомобилю.
- При длительной стоянке автомобиль должен быть заперт. В противном случае батарея может разрядиться.

■ Если Интеллектуальная система доступа и запуска не работает должным образом

- Запирание и отпирание дверей: с помощью механического ключа (см. стр. 355).
- Запуск двигателя (см. стр. 356).

■ Замечания по функции интеллектуального входа и запуска

- В следующих случаях, даже если ключ находится в пределах эффективного действия (зоны индукции), система все равно может работать некорректно.
 - При запирании или отпирании дверей ключ находится слишком близко к окну или внешней ручке двери, слишком близко к земле или слишком высоко.
- Пока смарт-ключ находится в зоне действия, любой человек может запереть или отпереть дверь автомобиля, пожалуйста, держите ключ надлежащим образом.
- Если на дверную ручку попало много воды (например, при мытье автомобиля или при сильном дожде), интеллектуальный доступ может.
- Двери могут не запираются в следующих случаях.
 - Когда смарт-ключ все еще находится в салоне, а двери пытаются запереть с помощью функции смарт-замка.
 - Когда заведен двигатель.
 - Когда какая-либо дверь закрыта не полностью.
 - Когда передача не установлена в положение P/N.



Предупреждение

■ Меры предосторожности в отношении помех от электронного оборудования

Лица с имплантированными кардиостимуляторами, кардиостимуляторами для сердечной ресинхронизирующей терапии или имплантированными кардиовертерами-дефибрилляторами должны находиться на соответствующем расстоянии от антенны интеллектуальной системы входа и запуска.

- Радиоволны могут повлиять на нормальную работу такого оборудования. Для получения подробной информации о частоте радиоволн и времени излучения радиоволн обратитесь к официальному дилеру Hongqi. Затем спросите своего врача, можно ли его использовать в обычном режиме.
- Лица, которые не используют имплантированный кардиостимулятор, кардиостимулятор для сердечной ресинхронизирующей терапии или имплантированный кардиовертер-дефибриллятор, но используют другие электронные медицинские устройства, должны проконсультироваться с производителем устройства относительно воздействия на ситуацию.
- Радиоволны могут приводить такие медицинские устройства к непредвиденным последствиям.
- Для получения подробной информации о функции интеллектуального входа и запуска обратитесь к официальным дилерам Hongqi.

При перевозке груза и багажа обратите внимание на следующие пункты:

- Перевозите багаж в багажнике.
- Убедитесь, что все предметы надежно закреплены.
- Следите за тем, чтобы автомобиль при загрузке имел горизонтальное положение. Ставьте тяжелые предметы как можно дальше вперед, чтобы сохранить балансировку автомобиля.
- С целью увеличения запаса хода, не возите с собой лишние тяжелые предметы.



Предупреждение

■ Предметы, запрещенные к провозу в багажнике

Следующие предметы могут вызвать пожар, если они взяты в качестве багажа:

- Емкость с бензином.
- Баллончик с аэрозолем.
- Другие легковоспламеняющиеся и взрывоопасные предметы.

■ Меры предосторожности при размещении

Во избежание серьезной травмы или даже смерти соблюдайте следующие меры предосторожности:

- Не размещайте багаж в следующих местах, в противном случае эти предметы могут заклинить педаль тормоза или педаль акселератора, что приведет к невозможности их нормальной работы, а также может заблокировать обзор водителю или ударить водителя или пассажиров, что может привести к аварии.
- У ног водителя.
- На сиденье переднего пассажира или заднем сиденье (при штабелировании предметов).
- На панели приборов.
- Размещайте все предметы по возможности в багажнике автомобиля, иначе предметы могут сдвинуться и нанести травму в случае аварии или экстренного торможения.
- Запрещается хранить в багажнике негерметичные емкости с жидкостью.

■ Нагрузка и распределение

- Не перегружайте автомобиль.
- Обязательно размещайте предметы равномерно по автомобилю.
- Неправильное размещение может привести к ухудшению управляемости или торможения, что может привести к серьезным травмам или смерти.
- Не кладите тяжелые предметы в багажное отделение на длительное время.
- Размещение тяжелых предметов в багажном отделении на длительное время может повлиять на работу подвески.

4.1. Сиденье

Сиденье переднего ряда. 112
Сиденье заднего ряда.... 116
Подголовники 119
Память сиденья * 121
Обогрев сиденья * 123

4.2. Рулевое колесо и зеркало заднего вида

Рулевое колесо 126
Внутреннее зеркало заднего вида 128
Наружные зеркала заднего вида 130

4.3. Окна и люк

Стеклоподъемники 134
Панорамный люк * 138

4.4. Система кондиционирования воздуха

Автоматическая система кондиционирования воздуха 143
Обогрев заднего стекла 158

4.5. Бортовой источник питания

Автомобильная беспроводная зарядка * 159
Розетка электропитания * 161

4.6. Внутреннее освещение

Использование внутреннего освещения 162

4.7. Использование вещевых отсеков хранения

Список и расположение вещевых отсеков 166

4.8. Прочее внутреннее оборудование автомобиля

Использование прочего внутреннего оборудования автомобиля 172

4.1. Сиденье Сиденье переднего ряда

Действия по регулировке

► Сиденье с электроприводом * (указано сиденье водителя в качестве примера).

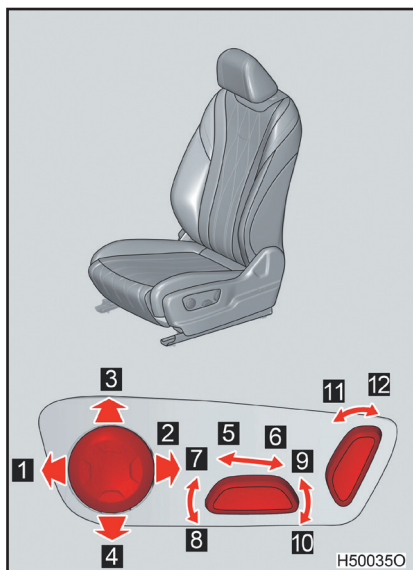

1 Увеличение выступа поясничной опоры * (только на сиденье водителя)

2 Уменьшение выступа поясничной опоры * (только на сиденье водителя)

3 Перемещение поясничной опоры вверх * (только на сиденье водителя)

4 Перемещение поясничной опоры вниз * (только на сиденье водителя)

5 Перемещение сиденья вперед

6 Перемещение сиденья назад

7 Подъем переднего конца сиденья (только на сиденье водителя)

8 Опускание переднего конца сиденья (только на сиденье водителя)

9 Подъем сиденья (только на сиденье водителя)

10 Опускание сиденья (только на сиденье водителя)

11 Наклон спинки сиденья вперед

12 Наклон спинки сиденья назад

Действия по регулировке

► Сиденье с ручной регулировкой * (указано сиденье водителя в качестве примера).

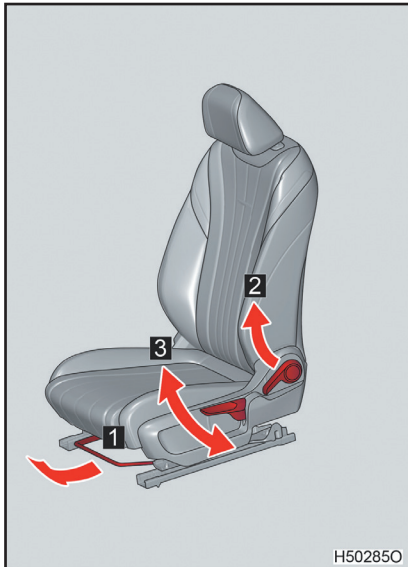

- 1** Рычаг регулировки движения сиденья вперед или назад
- 2** Ручка регулировки наклона спинки сиденья
- 3** Ручка регулировки высоты по вертикали (только на сиденье водителя)



Предупреждение

■ Регулировка сиденья

- Во время движения автомобиля не наклоняйте сиденье слишком сильно, чтобы предотвратить выскальзывание из поясного ремня безопасности. Если сиденье наклонено слишком сильно, поясной ремень безопасности может соскользнуть с бедер и непосредственно сдавить живот или позволить плечевому ремню коснуться шеи, увеличивая вероятность серьезной травмы или даже смерти в случае аварии.
- Убедитесь, что детали регулировки сиденья зафиксированы на месте.
- Ненадежная фиксация регулируемого сиденья и спинки очень опасна. Экстренное торможение или столкновение могут привести к неожиданному перемещению сиденья или спинки, что может привести к травме. Попробуйте сдвинуть сиденье вперед и назад и покачать спинку, чтобы убедиться, что она зафиксирована на месте.
- Не кладите руки под сиденье или рядом с движущимися частями, так как механизм сиденья может защемить руки.
- Будьте внимательны, когда регулируете положение сиденья, чтобы не травмировать других пассажиров движущимся сиденьем.
- Не позволяйте детям регулировать сиденье.
- Ребенку очень опасно регулировать сиденье. Защемление рук или ног ребенка может привести к серьезной травме.
- Всегда паркуйте автомобиль перед регулировкой сиденья водителя.
- Регулировка сиденья водителя во время движения автомобиля крайне опасна. Водитель может потерять контроль над автомобилем, что приведет к аварии.

**Предупреждение****■ Модификация сиденья**

- Модификация или замена передних сидений может привести к повреждению компонентов подушек безопасности в сиденьях, и подушки безопасности не сработают в случае столкновения.
- Если вам необходимо снять или заменить сиденье, обратитесь к официальному дилеру Hongqi.

■ При повреждении сиденья

- Если сиденье повреждено, управление автомобилем очень опасно.
- Сиденья могут быть повреждены после аварии, даже если подушки безопасности не сработали. Поэтому после столкновения обратитесь к официальному дилеру Hongqi для проверки сидений, преднатяжителя ремней безопасности и подушек безопасности.

4.1. Сиденье Сиденье заднего ряда

Спинки задних сидений складываются.

■ Складывание спинок задних сидений

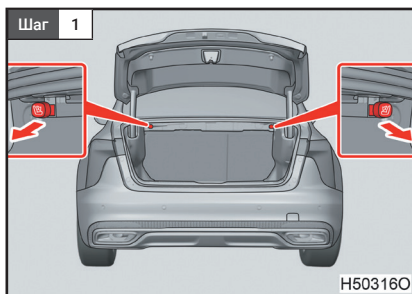

Потяните назад ручки разблокировки сидений слева и справа внутри багажника.

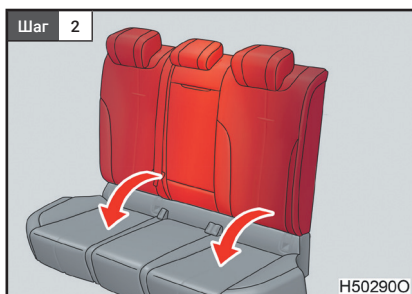

Сложите спинку сиденья.

■ Возврат спинки сиденья в вертикальное положение

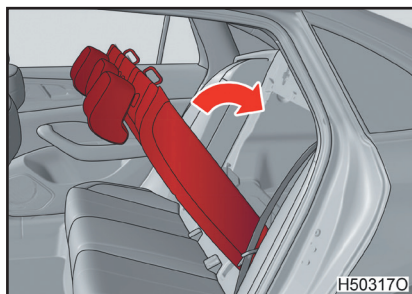

Верните спинку сиденья в вертикальное положение до щелчка и слегка покачайте спинку сиденья вперед и назад, чтобы обеспечить надежную фиксацию. Убедитесь, что все ремни безопасности надежно закреплены и доступны для пассажиров.

⚠ Предупреждение

■ Складывание спинок задних сидений

Соблюдайте следующие меры предосторожности. Несоблюдение этих мер может привести к гибели или серьезной травме.

- Не складывайте спинку сиденья во время движения.
- Припаркуйте автомобиль на ровной поверхности, переведите рычаг передач в положение Р и включите стояночный тормоз.
- Будьте осторожны, чтобы не защемить руки при складывании спинки заднего сиденья.
- Прежде чем складывать спинки задних сидений, отрегулируйте положение передних сидений так, чтобы передние сиденья не мешали своими спинкам при складывании спинок задних сидений.

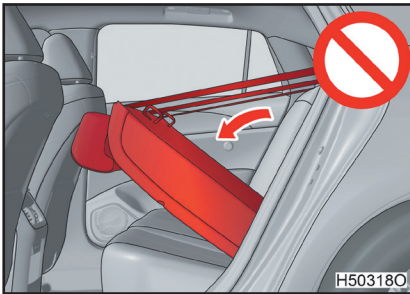

- Перед опусканием спинки заднего сиденья обязательно расстегните пряжку ремня безопасности заднего сиденья и уберите ремни безопасности с обеих сторон в стороны от сиденья, иначе можно повредить ремень безопасности, пряжку и спинку сиденья.



Предупреждение

■ После складывания спинок задних сидений

- В процессе управления не позволяйте никому сидеть на сложенной спинке или в багажнике.
- Не допускайте детей в багажник.

Детям очень опасно играть в автомобиле со сложенной спинкой сиденья. Если ребенок сядет в багажник, а спинка сиденья вернется в вертикальное положение, ребенок может застрять в багажнике, что может стать причиной несчастного случая.

Надежно крепите вещи в багажнике.

При движении ненадежно закрепленные предметы и багаж очень опасны. Они могут двигаться и мешать маневрированию при резком торможении или в случае неожиданного столкновения.

■ После возврата спинки сиденья в вертикальное положение

Соблюдайте следующие меры предосторожности. Несоблюдение этих мер может привести к гибели или серьезной травме.

- Аккуратно покачайте сиденье вперед и назад, чтобы убедиться, что оно надежно зафиксировалось на месте.
- Убедитесь, что ремень безопасности не перекручен и не зажат под сиденьем.

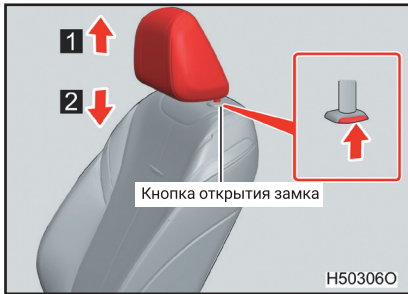

1 Вверх
Потяните подголовник вверх, удерживая нажатой кнопку разблокировки.

2 Вниз
Нажмите на подголовник, удерживая нажатой кнопку разблокировки.

■ Снятие подголовника

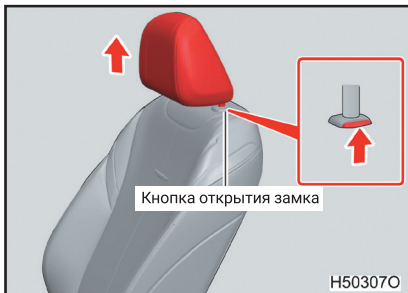

Потяните подголовник вверх, одновременно нажимая кнопку разблокировки.

■ Регулировка высоты подголовника

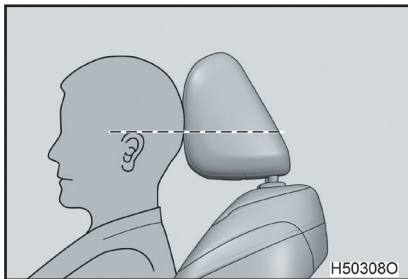

При регулировке подголовника убедитесь, что его центр находится на уровне верхней части уха.



Предупреждение

■ Меры предосторожности для подголовников

Соблюдайте следующие меры предосторожности в отношении подголовника, в противном случае это может привести к серьезной травме или даже смерти.

- Используйте подголовник, специально разработанный для каждого сиденья.
- Обязательно отрегулируйте подголовник в правильном положении для использования.
- Не управляйте автомобилем со снятыми подголовниками.

Подголовники должны быть установлены и отрегулированы в правильное положение для эксплуатации автомобиля. Езда с низко установленным подголовником или без него чрезвычайно опасна. В случае аварии резкое движение головы без опоры может привести к серьезной травме шеи.

■ Подголовник может остановить запрокидывание головы при ударе сзади и уменьшить степень травмирования шеи водителя и пассажиров.

Положение сиденья и наружного зеркала заднего вида можно внести в память одновременно.

► **Настройка памяти сиденья**



Сохранение в памяти: после регулировки положений сидений и наружных зеркал нажмите и удерживайте любую кнопку памяти (более 3 с) в интерфейсе настройки сидений на экране мультимедийного дисплея, и информация о положении будет сохранена в памяти.

Вызов из памяти: временно нажмите кнопку памяти, после чего сиденье и наружное зеркало заднего вида автоматически займут сохраненное в памяти положение, устанавливаемое кнопкой.

Функция приветствия *

Функция приветствия включает в себя две функции: автоматического перемещения назад и автоматического возврата сиденья.

Автоматическое перемещение назад: выключите кнопку запуска двигателя, откройте левую переднюю дверь, и сиденье автоматически переместится назад, облегчая водителю выход из автомобиля.

Автоматический возврат: включите кнопку запуска двигателя, и сиденье автоматически вернется в положение, установленное перед выходом из автомобиля.

■ Переключатель функции освещения подножки

Функцию приветствия можно включать и выключать в настройках автомобиля информационно-развлекательной системы (см. стр. 184).

■ При автоматическом перемещении сиденья назад

Если во время автоматического перемещения назад водитель нажимает переключатель регулировки сиденья, операция перемещения сиденья прекращается.

■ При автоматическом возврате

Если во время процесса автоматического возврата сиденья водитель нажимает переключатель регулировки сиденья или кнопку памяти положения сиденья, операция возврата сиденья прекращается.

Функцию обогрева сидений можно реализовать через экран мультимедийного дисплея.



Коснитесь кнопки обогрева сидений в интерфейсе настройки сидений на мультимедийном дисплее, чтобы выбрать подходящий уровень обогрева. Можно выбрать 1–3 уровня регулировки.

■ Условия работы

Переключатель двигателя установлен в режим IG-ON.



Предупреждение

■ При использовании функции обогрева сиденья обязательно соблюдайте следующие правила.

- Следующие люди должны проявлять особую осторожность, чтобы избежать ожогов, сидя на сиденье с подогревом:
 - Младенцы, дети, пожилые люди, больные и инвалиды.
 - Люди с чувствительной кожей.
 - Сильно уставшие люди.
 - Люди, употреблявшие алкоголь или лекарственные препараты (снотворное, лекарства от простуды и т. д.).
- При использовании обогрева сиденья ничем его не накрывайте (например, одеялом, подушкой). В противном случае температура сиденья повысится, что приведет к перегреву.
- Не включайте функцию обогрева сидений без необходимости. Иначе это может привести к перегреву пассажира или вызвать локальные ожоги.

**Внимание****■ Предотвращение повреждения системы обогрева сидений**

Никогда не кладите на сиденье тяжелые предметы с неровной поверхностью, избегайте повреждения сидений острыми предметами (иглы, гвозди и т. д.).

■ При чистке сиденья

При чистке сидений не используйте органические вещества, такие как бензол и бензин. Это легко повредит обивку сиденья.

4.2. Рулевое колесо и зеркало заднего вида

Рулевое колесо

Регулировка рулевого колеса

Рулевое колесо можно отрегулировать в удобное положение.

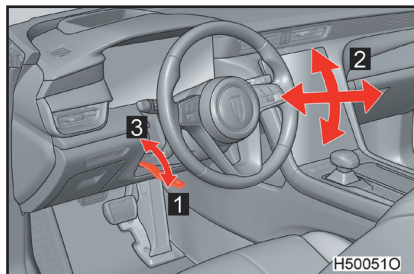

- 1 Разблокируйте ручку регулировки рулевого колеса.
- 2 Установите рулевое колесо в удобное положение.
- 3 Заблокируйте ручку регулировки рулевого колеса.

Звуковой сигнал

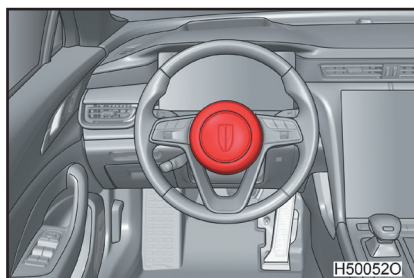

Звуковой сигнал можно включить, нажав символ звукового сигнала или окружающие его части.



Предупреждение

■ Особые замечания во время управления

- Не регулируйте рулевое колесо во время управления, это может привести к ошибкам в управлении автомобилем, что может привести к аварии, серьезным травмам или даже смерти.
- Во время вождения водитель должен держать руки в положениях «3 часа» и «9 часов» на внешней стороне обода рулевого колеса. Не держите рулевое колесо обеими руками в положении «12 часов» и не держите рулевое колесо в других положениях, иначе при срабатывании подушки безопасности водитель может получить травму рук или головы.

■ При регулировке рулевого колеса

Соблюдайте расстояние не менее 300 мм между грудью водителя и рулевым колесом; не устанавливайте рулевое колесо в направлении к лицу водителя, иначе подушка безопасности водителя не сможет обеспечить эффективную защиту в случае аварии.

4.2. Рулевое колесо и зеркало заднего вида Внутреннее зеркало заднего вида

■ Регулировка внутреннего зеркала заднего вида

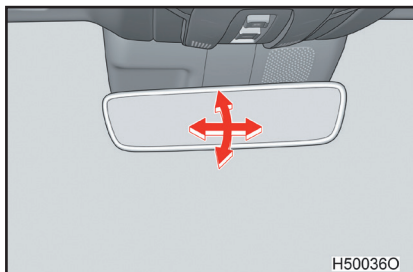

В зависимости от расположения водителя внутреннее зеркало заднего вида можно регулировать вверх, вниз, влево и вправо.

Водитель должен отрегулировать внутреннее зеркало заднего вида в подходящее положение, чтобы он мог четко видеть ситуацию позади авто-

мобиля через заднее стекло.

Антибликовая функция

■ Ручная противобликовая функция

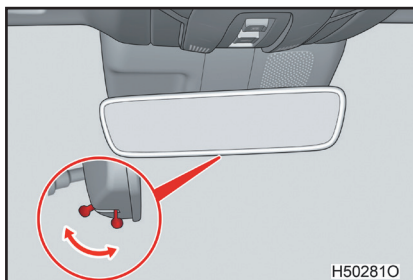

В зависимости от потребностей противобликовую функцию можно включить или отключить, повернув ручку.

■ Автоматическая противобликовая функция

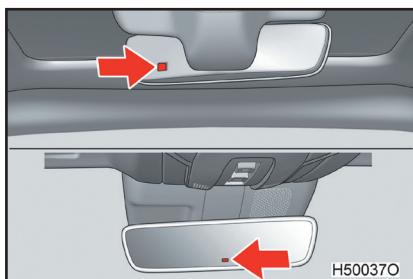

Внутреннее зеркало заднего вида оснащено автоматической противобликовой функцией. Передние и задние датчики определяют интенсивность освещенности автомобиля сзади и автоматически уменьшают отражение света.



Предупреждение

■ Во время управления

- Не регулируйте положение зеркала заднего вида во время управления, что может привести к аварии, к серьезным травмам или даже смерти.
- Предметы, сложенные выше спинок задних сидений, будут мешать обзору в зеркало заднего вида, что может приводить к дорожно-транспортным происшествиям. Поэтому не складывайте предметы выше высоты спинки сиденья.

4.2. Рулевое колесо и зеркало заднего вида Наружные зеркала заднего вида

Регулировка наружных зеркал

Когда переключатель двигателя находится в режиме IG-ON, угол наклона наружного зеркала заднего вида можно регулировать.

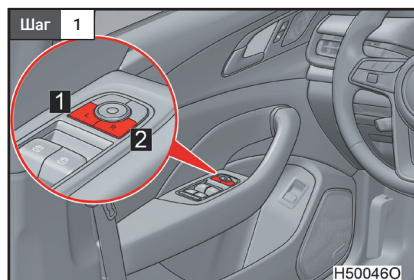

Нажмите соответствующую кнопку выбора бокового наружного зеркала заднего вида, при этом загорится индикатор кнопки.

- 1 Левая сторона
- 2 Правая сторона

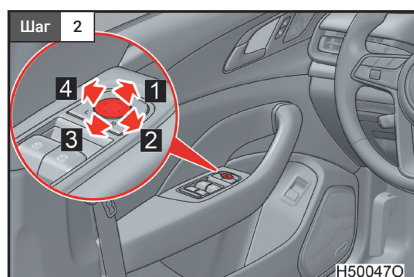

Нажмите кнопку, чтобы отрегулировать соответствующее боковое наружное зеркало.

- 1 Вверх
- 2 Вправо
- 3 Вниз
- 4 Влево

Складывающиеся наружные зеркала заднего вида *

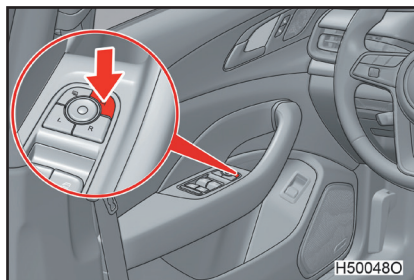

Нажмите кнопку складывания зеркал, чтобы сложить зеркала, нажмите кнопку еще раз, чтобы разложить их.

Когда автомобиль запирается, наружные зеркала автоматически складываются, когда автомобиль отпирается, наружные зеркала автоматически раскладываются.

Автоматическое складывание наружных зеркал можно включить и выключить в настройках информационно-развлекательной системы автомобиля (см. стр. 186).

■ Обогрев наружных зеркал заднего вида *

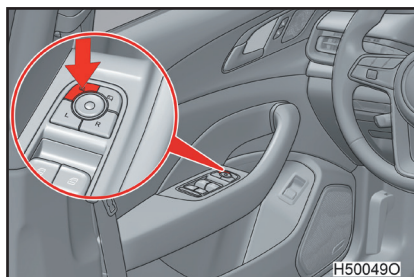

Если зеркало заднего вида запотело, нажмите кнопку обогрева наружного зеркала заднего вида; при повторном нажатии кнопки обогрев отключается.

■ Условия работы функции регулировки угла наклона наружных зеркал заднего вида

Переключатель двигателя установлен в режим IG-ON, и автомобиль припаркован.

■ Условия работы выключателя складывания и выключателя обогрева наружного зеркала заднего вида

Переключатель двигателя установлен в режим IG-ON.

■ Использование электрического режима в холодную погоду

В холодную погоду наружные зеркала заднего вида замерзают и могут не складываться и не раскладываться автоматически при использовании электрического режима. В этом случае удалите снег и лед с наружных зеркал, а затем приведите их в действие вручную.

■ Память наружных зеркал заднего вида *

Внешнее зеркало заднего вида имеет функцию памяти, которую можно связать с памятью сиденья (см. стр. 121).

■ Функция опускания зеркала заднего вида при движении задним ходом *

Когда рычаг переключения передач находится в положении R, эта функция включена, и правое зеркало заднего вида автоматически опускается, чтобы обеспечить водителю обзор для движения задним ходом. После выключения передачи R через 10 с или когда скорость автомобиля превышает 15 км/ч, зеркало заднего вида автоматически возвращается в исходное положение.

Водитель может отрегулировать правое боковое зеркало заднего вида под соответствующий угол, когда рычаг переключения передач находится в положении R. Этот угол будет внесен в память.

данную функцию правого зеркала заднего вида можно включить и выключить в настройках информационно-развлекательной системы автомобиля (см. стр.186).

**Предупреждение****■ Во время управления**

При управлении автомобилем необходимо соблюдать следующие меры предосторожности. Несоблюдение этого требования может привести к потере контроля над автомобилем и аварии с серьезными травмами или даже смертью.

- Обязательно оцените окружающую обстановку, прежде чем сменить полосу движения.

Опасно менять полосу без учета фактического расстояния до автомобиля в наружном зеркале заднего вида. Это может привести к серьезным авариям, поскольку объекты находятся ближе, чем они видятся в наружных зеркалах.

- Не управляйте автомобилем со сложенными наружными зеркалами. Перед началом движения обязательно верните наружные зеркала заднего вида в открытое положение.

■ При регулировке наружных зеркал заднего вида

Во избежание травм и неисправности зеркала заднего вида будьте осторожны, чтобы не прищемить руки движущимися зеркалами.

При управлении обогревателем наружных зеркал заднего вида не прикасайтесь к зеркальным поверхностям наружных зеркал заднего вида, так как они могут сильно нагреться и вызвать ожоги.

Если обогрев не требуется, отключите функцию обогрева наружного зеркала заднего вида.

■ Предупреждения при управлении

Во время управления соблюдайте следующие меры предосторожности:

- Никогда не регулируйте зеркала заднего вида во время вождения.
- Зеркала заднего вида с обеих сторон должны быть разложены и должным образом отрегулированы перед началом движения.

Открытие и закрытие окон электрическим стеклоподъемником

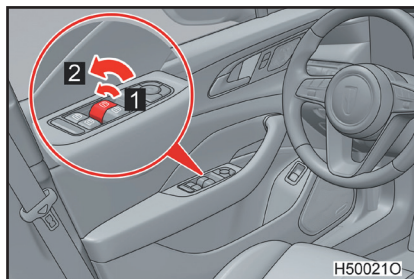

1 Ручной подъем и опускание
Слегка потяните вверх или нажмите вниз переключатель подъема окна (продолжайте тянуть вверх или нажимать вниз), и окно поднимется/опустится вручную.

2 Автоматический подъем и опускание
Потяните сильнее вверх или нажмите вниз переключатель подъема окна, и окно поднимется/опустится автоматически.

Переключатели электрических стеклоподъемников на стороне водителя могут управлять подъемом и опусканием других окон.

Переключатель блокировки стеклоподъемников

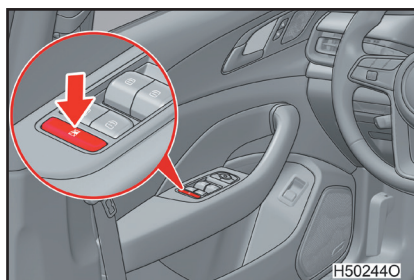

Нажатие этого переключателя отключает переключатель электрического стеклоподъемника со стороны заднего пассажира.

Переключатель электрического стеклоподъемника со стороны водителя и переключатель электрического стеклоподъемника со стороны переднего пассажира не управляются выключателем блокировки.

■ Условия эксплуатации электрических стеклоподъемников

Переключатель двигателя установлен в режим IG-ON.

Управление электрическими стеклоподъемниками при выключенном двигателе

Даже после выключения двигателя на определенный период времени стеклоподъемниками можно управлять.

■ Операция инициализации

После сбоя функции автоматического подъема необходимо выполнить инициализацию окон. Метод инициализации заключается в следующем:

когда оконное стекло находится в любом положении в эффективной зоне защиты от заземления (4 мм от верхней части оконной рамы), продолжайте тянуть вверх переключатель, необходимый для инициализации окна, чтобы полностью закрыть его, и удерживайте это действие более чем на 2 с для завершения инициализации.

При необходимости обратитесь к официальному дилеру Hongqi.

■ Защита от заземления

Если в процессе автоматического закрывания окно с электроподъемником сталкивается с препятствием, электроподъемник может автоматически вернуться в безопасное положение.

■ **Функция автоматического закрывания окна ***

Когда переключатель двигателя установлен в режим IG-OFF и окно не закрыто, датчик света и дождя определяет количество дождя и автоматически закрывает окно.

В настройках информационно-развлекательной системы автомобиля можно установить включение/выключение функции автоматического закрытия окон при дожде (см. стр. 186).

■ **Дистанционный подъем окон**

Когда все двери, капот и крышка багажника закрыты, а переключатель двигателя находится в режиме IG-OFF, в пределах рабочей зоны нажмите и удерживайте кнопку блокировки на электронном ключе и удерживайте это действие, чтобы закрыть все окна.

■ **Интеллектуальный подъем окон**

Когда все двери, капот и крышка багажника закрыты, а переключатель двигателя установлен в режим IG-OFF, возьмите с собой смарт-ключ, коснитесь и удерживайте сенсорный переключатель на дверной ручке, чтобы закрыть все окна.

**Предупреждение****■ Во избежание серьезных травм или даже смерти соблюдайте следующие меры предосторожности при закрывании окон:**

- При управлении окнами внимательно следите за тем, чтобы ни одна часть тела водителя или пассажира не была защемлена.
- Никогда не позволяйте детям управлять электрическими стеклоподъемниками.

■ Защита от заземления

- Никогда не пытайтесь активировать функцию защиты от заземления, намеренно высовывая в окно какую-либо часть тела.
- Функция защиты от заземления может не сработать, если какой-либо предмет был заземлен, когда окно почти полностью закрылось (менее 4 мм).
- Если функция автоматического подъема стекла или функция защиты от заземления не работает, требуется инициализация.

Люк открывается и закрывается с помощью переключателя люка.

■ Открывание и закрывание люка крыши

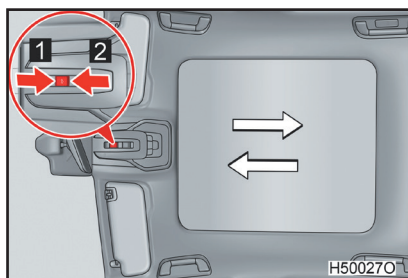

1 Открывание

Когда люк закрыт, коротко нажмите переключатель назад один раз, задняя часть люка поднимется вверх, а солнцезащитная шторка частично откроется.

Когда люк находится в поднятом положении, коротко нажмите переключатель назад один раз, и люк и солнцезащитная шторка откроются синхронно.

2 Закрывание

Когда люк открыт, коротко нажмите переключатель вперед один раз, и люк закроется.

Примечание: когда люк автоматически открывается или закрывается, снова нажмите переключатель люка, чтобы остановить люк. Нажмите и удерживайте переключатель люка, чтобы вручную открыть или закрыть люк, и он остановится после его отпускания.

■ Открывание и закрывание солнцезащитной шторки

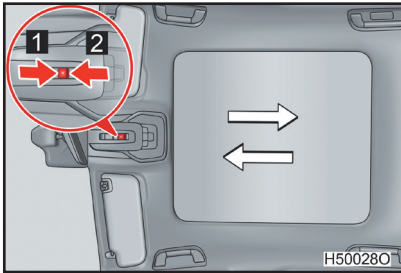

1 Открывание

Коротко нажмите переключатель солнцезащитной шторки один раз назад, и солнцезащитная шторка полностью откроется.

2 Закрывание

Коротко нажмите переключатель солнцезащитной шторки один раз вперед, и солнцезащитная шторка полностью закроется.

Примечание: когда солнцезащитная шторка автоматически открывается или закрывается, снова нажмите переключатель солнцезащитной шторки, чтобы остановить солнцезащитную шторку. Нажмите и удерживайте переключатель солнцезащитной шторки, чтобы вручную открыть или закрыть солнцезащитную шторку, и она остановится, когда вы его отпустите.

■ Условия работы люка крыши

Переключатель двигателя установлен в режим IG-ON.

■ Управление люком после выключения двигателя

Если дверь водителя не открывается в течение некоторого времени после выключения зажигания, в это время можно управлять люком.

■ Солнцезащитная шторка не может быть полностью закрыта, если люк крыши не закрыт.

■ Операция инициализации

• Инициализация люка крыши

Если положение люка неправильное, автоматическая функция люка не работает или функция связи люка и солнцезащитной шторки не действует, необходимо выполнить их инициализацию. Этапы инициализации следующие: установите кнопку запуска и остановки двигателя в режим IG-ON и длительно нажмите переключатель люка вперед в течение примерно 7 с, отпустите переключатель после того, как люк достигнет точки остановки механизма, снова длительно нажмите переключатель вперед в течение 5 с, люк выполнит ряд перемещений, затем остановится. Отпустите переключатель — операция инициализации завершена.

• Инициализация солнцезащитной шторки

Положение солнцезащитной шторки неправильное или необходимо инициализировать автоматическую функцию солнцезащитной шторки. Этапы инициализации следующие: установите переключатель двигателя в режим IG-ON, и солнцезащитная шторка перейдет в полностью закрытое положение; потом нажмите и удерживайте переключатель солнцезащитной шторки вперед. Когда солнцезащитная шторка достигнет точки остановки механизма, отпустите переключатель и сразу же снова нажмите переключатель вперед, солнцезащитная шторка выполнит ряд действий, открывая назад и закрывая вперед, а затем отпустите кнопку — операция инициализации завершена.

■ Защита от заземления

Если люк/солнцезащитная шторка встречает препятствие во время автоматического закрывания, люк/солнцезащитная шторка может автоматически вернуться в безопасное положение.

■ Функция автоматического закрывания люка крыши *

Когда переключатель двигателя установлен в режим IG-OFF и окно не закрыто, датчик света и дождя определяет количество дождя и автоматически закрывает люк крыши.

В настройках информационно-развлекательной системы автомобиля можно установить включение/выключение функции автоматического закрытия окон при дожде (см. стр. 186).

■ Дистанционное закрывание люка крыши

Когда все двери, капот и крышка багажника закрыты, а переключатель двигателя установлен в режим IG-OFF, в пределах рабочей зоны нажмите и удерживайте кнопку блокировки на электронном ключе, чтобы закрыть люк.

■ Интеллектуальное закрывание люка крыши

Когда все двери, крышка капота и крышка багажника закрыты, а переключатель двигателя установлен в режим IG-OFF, носите с собой смарт-ключ, коснитесь и удерживайте сенсорный переключатель дверной ручки, чтобы закрыть люк крышки.



Предупреждение

■ Меры предосторожности при открывании люка крыши

Во избежание серьезных травм при открывании люка крыши соблюдайте следующие меры предосторожности:

- При движении автомобиля водителям и пассажирам запрещается высовывать руки или голову из автомобиля.
- Не садитесь на люк крыши.

■ Меры предосторожности при закрывании люка крыши

Во избежание серьезных травм соблюдайте следующие меры предосторожности при закрывании люка:

- Закрывая люк крыши, внимательно проверьте, чтобы ни одна часть тела пассажира не была защемлена.
- Не позволяйте детям управлять люком крыши.

■ Во время инициализации

- Если в процессе инициализации переключатель будет отпущен, то операция инициализации на этот раз будет неуспешна и операцию инициализации необходимо будет выполнить снова.
- После операции инициализации необходимо проверить все функции люка крыши.
- Если инициализация не может быть завершена, обратитесь к официальному дилеру Hongqi.

■ Защита от защемления

- Никогда не пытайтесь преднамеренно активировать функцию защиты от защемления, прижимая какую-либо часть тела к люку крыши.
- Функция защиты от защемления может не сработать, если что-то защемлено, когда люк крышки/солнцезащитная шторка почти полностью закрыта.

4.4. Система кондиционирования воздуха Автоматическая система кондиционирования воздуха

Автомобиль оснащен системой кондиционирования воздуха с двумя температурными зонами, которая в своей основе использует установленную температуру в салоне автомобиля в сочетании с имеющейся температурой салона, температурой окружающей среды, интенсивностью солнечного света, скоростью движения и другими параметрами окружающей среды, и автоматически регулирует температуру воздуха, поток воздуха, режим поступления и направления воздуха, чтобы обеспечить пассажирам необходимые условия для поездки.

► Панель настройки кондиционера информационно-развлекательной системы

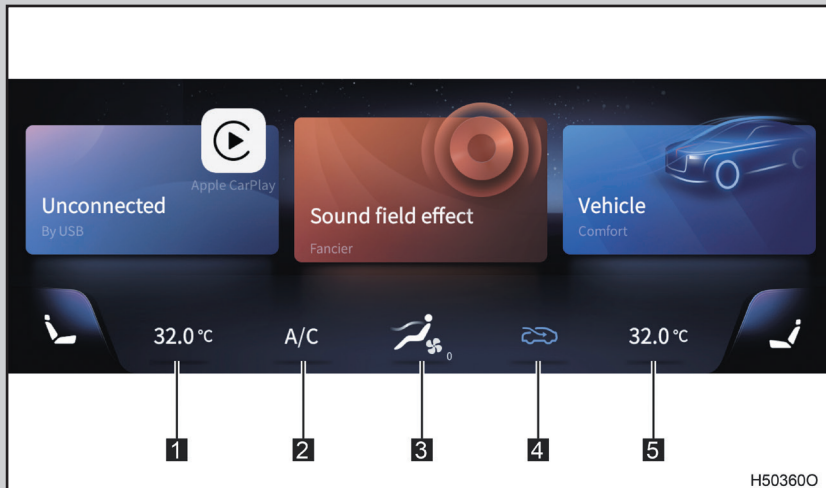

- 1 Отображение температуры со стороны водителя
- 2 Кнопка A/C
- 3 Текущий режим распределения потока воздуха
- 4 Кнопка внутренней/внешней циркуляции
- 5 Отображение температуры со стороны переднего пассажира

4.4. Система кондиционирования воздуха

► Интерфейс управления кондиционером информационно-развлекательной системы

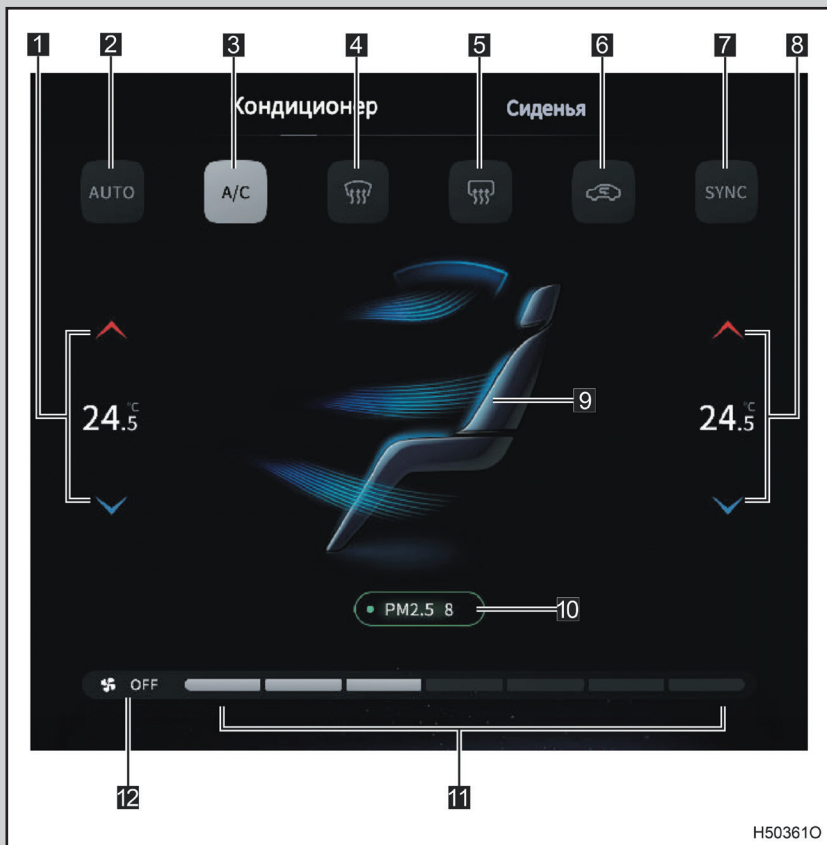

- 1 Кнопка регулировки температуры со стороны водителя
- 2 Кнопка AUTO
- 3 Кнопка A/C
- 4 Кнопка принудительного оттаивания/отпотевания ветрового стекла
- 5 Кнопка обогрева заднего стекла
- 6 Кнопка внутренней/внешней циркуляции
- 7 Кнопка SYNC
- 8 Кнопка установки температуры со стороны переднего пассажира
- 9 Кнопка режима направления потока воздуха
- 10 Кнопка PM2.5 *
- 11 Кнопка настройки потока воздуха
- 12 Кнопка OFF

Коснитесь панели настроек кондиционера информационно-развлекательной системы (текущее состояние кондиционера)/(отображение температуры со стороны водителя)/(отображение температуры со стороны пассажира) или проведите пальцем вверх по нижней части экрана, чтобы войти в интерфейс кондиционирования воздуха.

4.4. Система кондиционирования воздуха

► Панель управления кондиционером

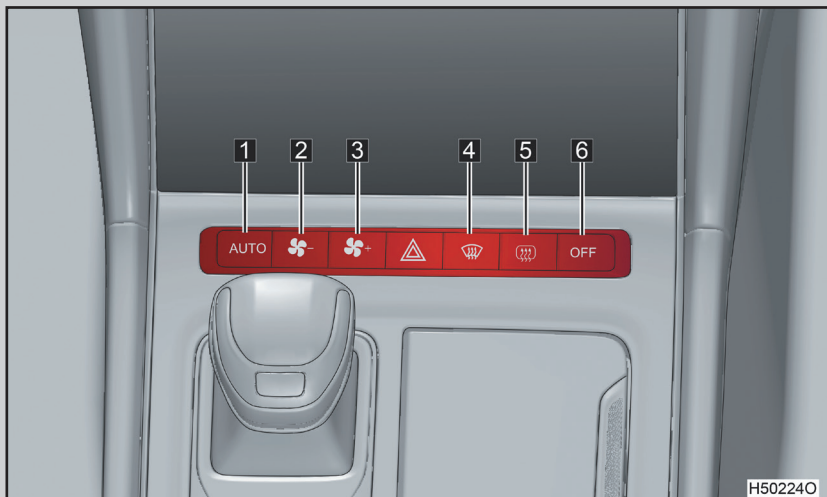

- 1** Кнопка AUTO
- 2** Кнопка настройки потока воздуха (уменьшение)
- 3** Кнопка настройки потока воздуха
- 4** Кнопка принудительного оттаивания/отпотевания ветрового стекла
- 5** Кнопка обогрева заднего стекла
- 6** Кнопка OFF

Использование автоматической системы кондиционирования воздуха



Метод 1: нажмите кнопку AUTO на интерфейсе управления кондиционером, чтобы войти в автоматический режим кондиционирования воздуха; в автоматическом режиме кондиционирования воздуха можно выбрать предпочтительный уровень.

В автоматическом режиме кнопка настройки потока воздуха автоматически преобразуется в кнопку выбора предпочтительного режима.

Метод 2: нажмите кнопку AUTO на панели управления кондиционером, выберите последний предпочтительный уровень режима по умолчанию и войдите в автоматический режим кондиционера.

В режиме автоматического кондиционирования воздуха вы можете установить температуру, нажав кнопку установки температуры в соответствии с вашими личными потребностями, и система будет контролировать режим потока и интенсивность воздуха в соответствии с выбранной температурой, настройкой автоматического режима и влиянием внешней среды.

■ Использование автоматического режима

Объем воздуха регулируется автоматически в зависимости от настроек температуры и условий окружающей среды. Поэтому могут возникнуть следующие ситуации:

- Летом, когда выбрана настройка низкой температуры, система автоматически переключается в режим внутренней циркуляции.
- После нажатия переключателя вентилятор подачи воздуха может не вращаться сразу или может работать на низкой скорости, и нормальная работа подачи воздуха не будет выполняться до тех пор, пока не будет достигнута теплая или холодная температура воздуха.

Регулировка настроек вручную

■ Регулировка потока воздуха

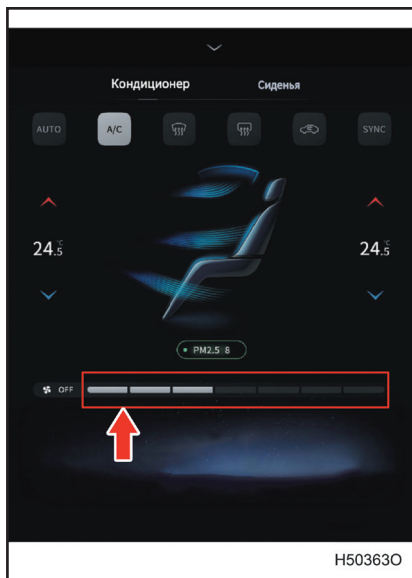

Метод 1: коснитесь панели настройки потока воздуха в интерфейсе управления кондиционером, чтобы отрегулировать поток воздуха системы кондиционирования автомобиля с уровня 1 до уровня 7.

Метод 2: нажмите кнопку «+»/«-» на панели управления кондиционером, чтобы отрегулировать поток воздуха системы кондиционирования воздуха автомобиля с уровня 1 до уровня 7.

В автоматическом режиме поток воздуха нельзя регулировать вручную, автоматический режим нужно выключать вручную.

■ Регулировка температуры



Коснитесь кнопки \wedge \vee настройки температуры на интерфейсе управления кондиционером, чтобы установить температуру (повышение температуры или уменьшение температуры), также можно перемещать значение отображения температуры вверх и вниз, чтобы установить необходимую температуру.

Температуру со стороны водителя и со стороны пассажира можно регулировать независимо друг от друга.

Если кнопка A/C на экране дисплея не горит, или кнопка A/C горит, но компрессор кондиционера не работает, система будет подавать в автомобиль воздух нормальной температуры или горячий воздух.

■ Выключение кондиционера

Нажмите кнопку OFF на интерфейсе управления кондиционером или на панели управления кондиционером, чтобы выключить систему кондиционирования воздуха автомобиля.

■ Переключение режима управления температурной зоной

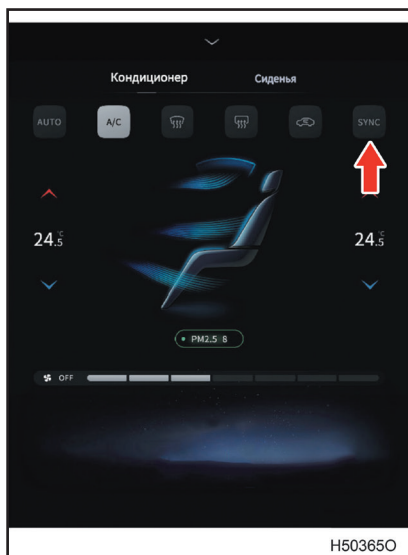

температура на стороне переднего пассажира устанавливается независимо, система входит в режим управления двойной температурной зоной.

Нажмите кнопку SYNC, загорится световой индикатор, и войдите в режим управления одной температурной зоной, сторона переднего пассажира будет синхронизирована с температурой, установленной на стороне водителя.

Нажмите кнопку SYNC еще раз, индикатор погаснет, и вы перейдете в режим управления двумя температурными зонами, где можно независимо установить температуру со стороны водителя и со стороны переднего пассажира.

В режиме управления отдельной температурной зоной, если

■ Переключение режима воздушного потока

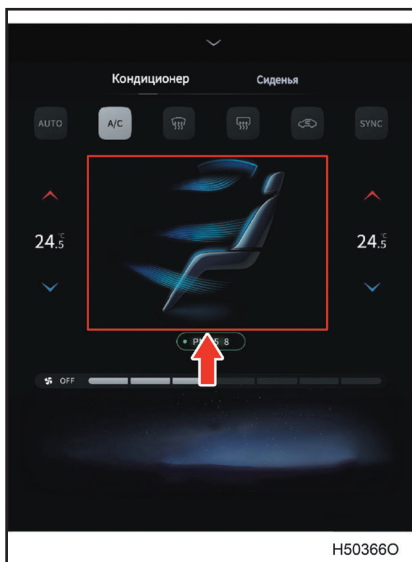

Коснитесь индикатора направления воздушного потока, чтобы выбрать соответствующий режим направления воздуха; коснитесь его еще раз, чтобы отменить режим направления воздуха. Режим направления воздушного потока можно выбрать в комбинации:



– воздушный поток дует в лицо.



– воздушный поток дует в ноги.



– воздушный поток дует на ветровое стекло.



– воздушный поток дует в лицо и ноги.



– воздушный поток дует на ноги и ветровое стекло.



■ Переключатель А/С

При запуске двигателя нажмите кнопку А/С в интерфейсе управления кондиционером или в настройках кондиционера, индикатор кнопки загорится, и кондиционер включится для работы.

Нажмите кнопку А/С еще раз, индикатор погаснет, и кондиционер выключится.

При температуре окружающего воздуха ниже 0 °С (по Цельсию), если нажмете кнопку А/С, загорится индикатор, но компрессор в это время не заработает.

■ Переключение между режимами внутренней циркуляции/внешней циркуляции

Коснитесь интерфейса управления кондиционером (кнопка внутренней/внешней циркуляции), чтобы переключить режим циркуляции, кнопка  загорается, и система входит в режим внутренней циркуляции; кнопка  загорается и переходит в режим автоматической внутренней/внешней циркуляции; кнопка  загорается и входит в режим внешней циркуляции.

При выборе режима автоматической внутренней/внешней циркуляции, если загрязнение наружного воздуха серьезное, режим внешней циркуляции будет автоматически отключен и переключен на режим внутренней циркуляции для осуществления автоматического контроля качества воздуха в автомобиле; только на моделях, оборудованных датчиками качества воздуха AQS, можно выбрать автоматический режим внутренней/внешней циркуляции.

При переключении в автоматический режим кондиционирования система кондиционирования автоматически переключается между режимами внутренней и внешней циркуляции.



Предупреждение

■ Не используйте режим внутренней циркуляции в холодную или дождливую погоду

Использование режима внутренней циркуляции в холодную или дождливую погоду может привести к запотеванию окон, ограничению обзора и возможной серьезной аварии.

■ При использовании режима внутренней циркуляции

При длительной работе в режиме внутренней циркуляции стекла могут запотеть.

Другие функции

■ Принудительное оттаивание/отпотевание

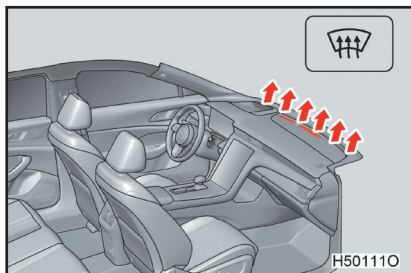

Коснитесь кнопки интерфейса управления кондиционером или панели управления , индикатор загорится, включится принудительное оттаивание/отпотевание ветрового стекла. При использовании режима внутренней циркуляции, если ветровое стекло принудительно оттаивает/отпотевает, система автоматически переключается в режим внешней циркуляции. Увеличение потока и повышение температуры воздуха приведет к максимально быстрому оттаиванию/отпотеванию ветрового стекла.

■ Запотевание окон

- Когда влажность внутри автомобиля высокая, окна имеют тенденцию запотевать. Включение переключателя А/С осушает воздух, выходящий из диффузора, и эффективно устраняет запотевание ветрового стекла.
- Если переключатель А/С выключен, окна могут легко запотеть.
- В дождливые дни окна могут запотевать.
- При длительной работе в режиме внутренней циркуляции стекла могут запотеть.



Предупреждение

■ Предотвращение запотевания ветрового стекла

- Не используйте режим принудительного оттаивания/отпотевания ветрового стекла во время работы в режиме охлаждения в очень влажную погоду. Разница температур между воздухом снаружи автомобиля и ветровым стеклом может привести к запотеванию внешней поверхности ветрового стекла, что будет мешать вашему обзору.
- Не кладите на приборную панель какие-либо предметы, которые могут закрыть диффузор, так как это может заблокировать поток воздуха и не обеспечить отпотевание ветрового стекла.

■ Датчик PM2.5

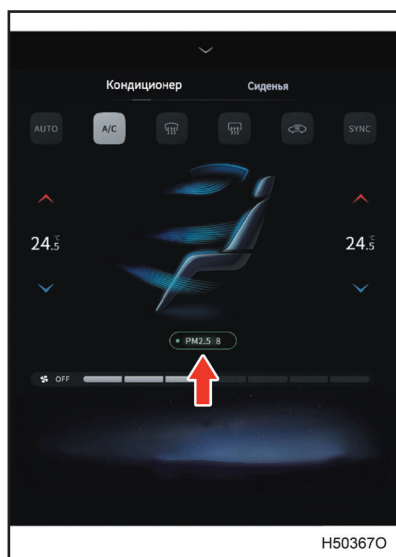

Система имеет три режима работы, и по умолчанию используется автоматический режим. Нажмите кнопку PM2.5 на рабочем интерфейсе один раз, чтобы войти в режим немедленной очистки, и нажмите кнопку еще раз, чтобы войти в режим мониторинга.

Автоматический режим: система автоматически контролирует качество воздуха в салоне автомобиля, когда качество не соответствует норме, система автоматически переходит в режим немедленной очистки для фильтрации, после завершения фильтрации система автоматически возвращается в режим мониторинга.

Режим немедленной очистки: вручную принудительно включите фильтр, после завершения работы фильтра его необходимо вручную переключить в режим мониторинга и отключить фильтр.

Режим мониторинга: система только контролирует качество воздуха в автомобиле и отображает значение PM2.5, но не выполняет никаких действий по очистке.

■ Датчик качества воздуха AQS

Система автоматически определяет качество воздуха снаружи автомобиля. Когда наружный воздух загрязнен, система кондиционирования воздуха автоматически переключается на внутреннюю циркуляцию, чтобы предотвратить попадание загрязненного воздуха в автомобиль и обеспечить качество воздуха внутри автомобиля. При выборе автоматического режима внутренней/внешней циркуляции функция AQS активируется, а при ручном выборе режима внутренней или внешней циркуляции функция AQS не может быть активирована.

■ Режим внутренней/внешней циркуляции

Переключитесь на режим внутренней циркуляции при движении по пыльным дорожным покрытиям (например, по туннелям) или по дорогам с интенсивным движением. Это может эффективно предотвратить попадание наружного воздуха в автомобиль. Во время работы в режиме охлаждения установка режима внутренней циркуляции также эффективно снижает температуру в салоне автомобиля.

При длительной работе в режиме внутренней циркуляции стекла могут запотеть.

■ Обдув ветрового стекла

В режиме принудительного оттаивания/отпотевания ветрового стекла режим внутренней циркуляции автоматически переключается на режим внешней циркуляции.

Поток воздуха может быть увеличен, когда работает функция оттаивания/отпотевания. Увеличение потока воздуха может ускорить оттаивание/отпотевание ветрового стекла.

■ Запах от кондиционера

Во время эксплуатации различные запахи внутри и снаружи автомобиля могут проникать и накапливаться в системе кондиционирования воздуха. Это может привести к появлению запахов в салоне автомобиля.





Внимание

■ Предотвращение низкого уровня заряда аккумулятора 12 В

Когда автомобиль не работает, выключите систему кондиционирования воздуха, если она не нужна.

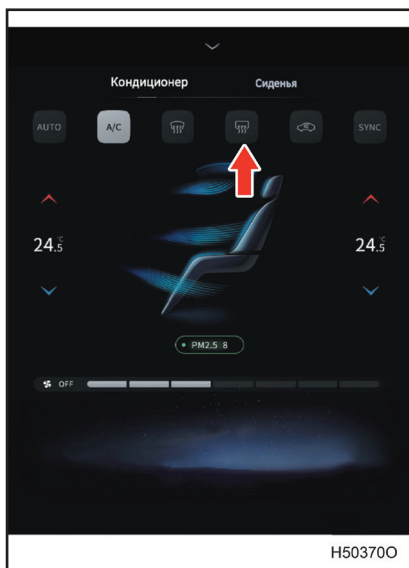
4.4. Система кондиционирования воздуха Обогрев заднего стекла



Метод 1: коснитесь кнопки дисплея , загорится индикатор и начнет обогреваться заднее стекло.

Нажмите еще раз кнопку , индикатор погаснет и система перестанет работать.

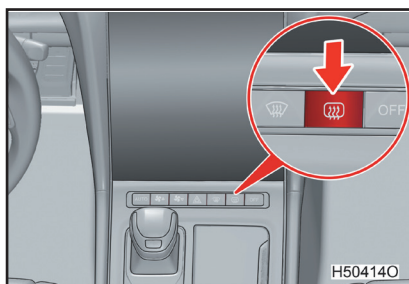

Метод 2: нажмите кнопку переключателя на панели приборов , загорится индикатор и начнет обогреваться заднее стекло.

Нажмите еще раз кнопку , индикатор погаснет, и система перестанет работать.

Примечание: система автоматически выключится после работы в течение определенного периода времени, и индикатор погаснет.

Предупреждение

■ При обогреве заднего стекла

Не прикасайтесь к нагретому участку, так как он может быть очень горячим и вызвать ожоги.

Передняя часть центрального ящика для хранения оснащена системой беспроводной зарядки.

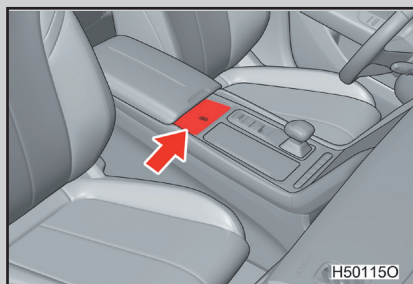

Мобильные телефоны, поддерживающие стандартную беспроводную зарядку Qi, можно зарядить непосредственно в зоне беспроводной зарядки. Мобильные телефоны, которые не поддерживают стандартную беспроводную зарядку Qi, необходимо заряжать с помощью провода.

■ **Условия работы автомобильной системы беспроводной зарядки**
Переключатель двигателя установлен в режим IG-ON.

 **Предупреждение**

■ **Перед зарядкой удалите все металлические предметы с зарядного устройства.**

При беспроводной зарядке телефона, если между телефоном и зарядной панелью вы обнаружите какие-либо металлические предметы (например, монеты, ключи, кольца или скрепки), не убирайте посторонние предметы руками сразу, чтобы не обжечь пальцы. Сначала снимите телефон и дайте металлическим предметам остыть, прежде чем снимать их с зарядной панели.



Внимание

■ При зарядке

- Удалите все предметы с нескользящего коврика для беспроводной зарядки. При наличии посторонних предметов система может не заряжаться должным образом.
- Телефон должен быть повернут лицевой стороной вверх и помещен посередине нескользящего коврика.

■ Не кладите магнитные карты, в зону беспроводной зарядки, так как это может привести к их размагничиванию.

■ Отключение беспроводной зарядки

Если во время процесса беспроводной зарядки выполняется запуск двигателя или оставление автомобиля с ключом, беспроводная зарядка прерывается на короткое время, что является нормальным явлением.

■ Заднее сиденье

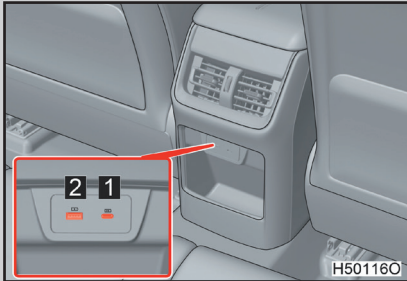

- 1 Интерфейс типа С (60 Вт)
- 2 Интерфейс типа А (18 Вт)

■ Положение переднего ветрового стекла

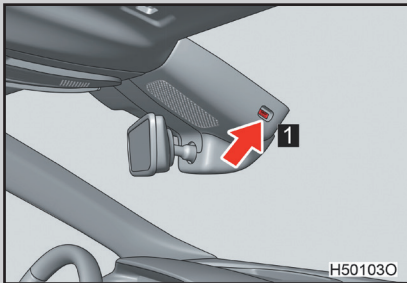

- 1 Интерфейс типа А (10 Вт)

■ Рабочие условия розетки электропитания

Переключатель двигателя установлен в режим IG-ON.



Внимание

■ Предотвращение перегорания предохранителя

Никогда не используйте аксессуары, мощность которых превышает номинальную.

■ Предотвращение низкого уровня заряда аккумулятора

Если двигатель не работает, пожалуйста, не используйте розетку электропитания в течение длительного времени без необходимости.

Использование внутреннего освещения

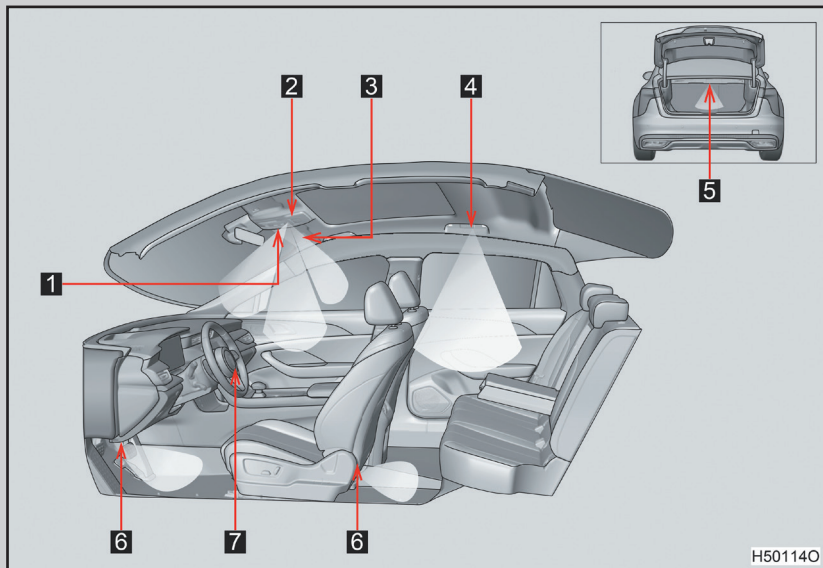



- 1 Передняя лампа для чтения
- 2 Лампы освещения переднего ряда
- 3 Подсветка косметического зеркала
- 4 Задняя лампа для чтения
- 5 Лампа освещения багажника
- 6 Комфортная подсветка * (см. Стр. 184)
- 7 Лампа освещения перчаточного ящика

H50114O

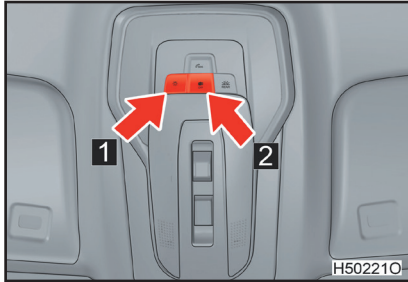
Лампы освещения переднего ряда



1 Нажмите кнопку , чтобы включить переднее освещение салона, и нажмите ее еще раз, чтобы выключить переднее освещение салона.

2 Нажмите кнопку  OFF, загорается индикатор, выключается функция включения света при открытии дверей, коснитесь ее еще раз, индикатор погаснет, и функция включения света при открытии дверей включится.

Передняя лампа для чтения

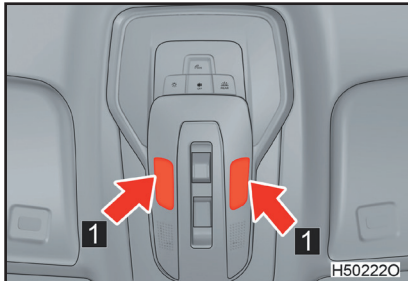

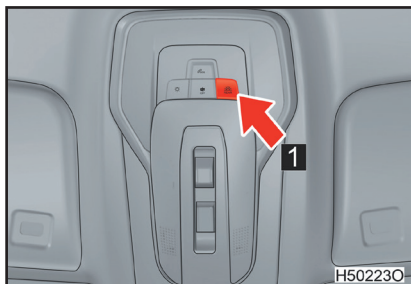

1 Коснитесь положения передней лампы для чтения, чтобы включить ее, коснитесь еще раз, чтобы выключить переднюю лампу для чтения.

Задняя лампа для чтения

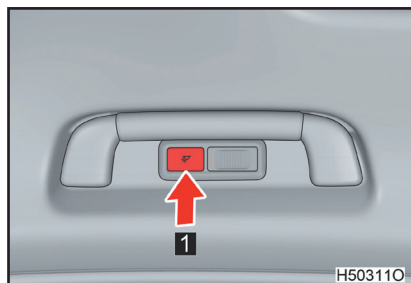

1 Нажмите кнопку  , чтобы включить заднюю лампу для чтения, коснитесь еще раз, чтобы выключить заднюю лампу для чтения.



1 Нажмите кнопку  , чтобы включить заднюю лампу для чтения на соответствующей стороне, коснитесь еще раз, чтобы выключить заднюю лампу для чтения.

Подсветка косметического зеркала

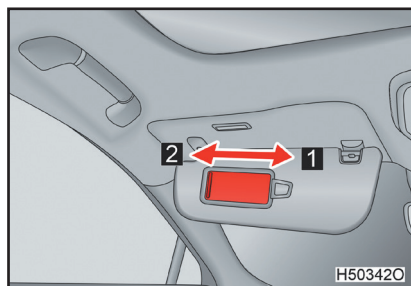

1 Откройте солнцезащитный козырек, сдвиньте крышку косметического зеркала, и включится подсветка косметического зеркала.

2 Закройте крышку косметического зеркала, и подсветка косметического зеркала погаснет.

■ Контроль энергосбережения

Выключатель переднего внутреннего освещения находится в положении срабатывания при открывании дверей. Если дверь открыта, внутреннее освещение включится на некоторое время, а затем погаснет.



Внимание

■ **Предотвращение разрядки аккумулятора 12 В**

Если вам не нужно использовать внутреннее освещение, выключите его.

Не оставляйте крышку косметического зеркала или двери открытыми на длительное время. Потому что при этом загораются соответствующие внутренние световые приборы, которые могут разрядить аккумулятор.

4.7. Использование вещевых отсеков хранения Список и расположение вещевых отсеков

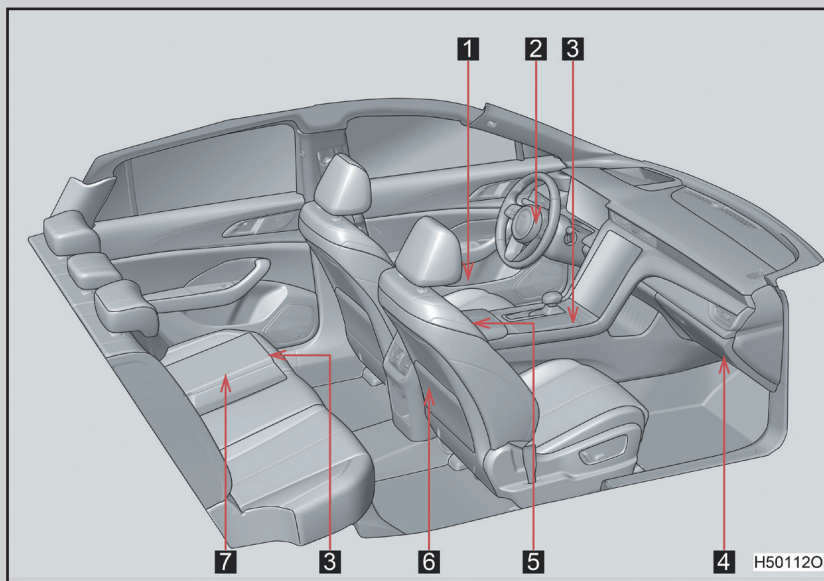

- 1 Отсек для хранения
- 2 Отсек для хранения на левой нижней панели
- 3 Подстаканник (передний/задний)
- 4 Перчаточный ящик
- 5 Передний центральный отсек для хранения
- 6 Карман на спинке сиденья
- 7 Задний центральный отсек

Перчаточный ящик

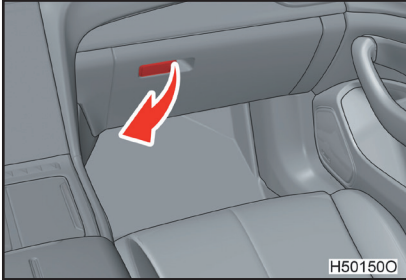

Потяните ручку открывания, чтобы открыть перчаточный ящик.

При закрытии крышки ящика слышен щелчок, указывающий на то, что он надежно заперт.

Предупреждение

■ Предупреждение во время движения

Держите перчаточный ящик закрытым.

Незакрытый ящик может привести к травме в случае аварии или экстренного торможения.

Передний центральный отсек для хранения

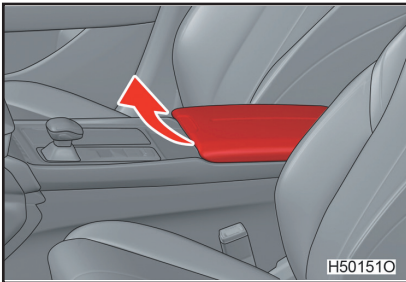

Передний центральный отсек можно открыть, подняв его крышку.

Предупреждение

■ Предупреждение во время движения

Держите отсек закрытым.

Незакрытый отсек может привести к травме в случае аварии или экстренного торможения.

Отсек для хранения, левый

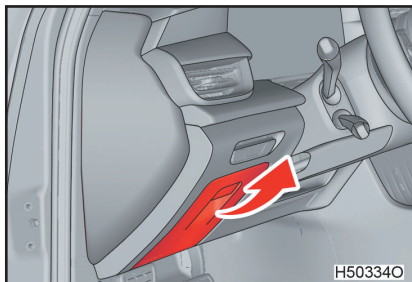

Потяните ручку открывания, чтобы открыть его. Когда крышку отсека закрывают, щелчок указывает на то, что он надежно заперт.

Предупреждение

■ Предупреждение во время движения

Держите отсек закрытым.

В противном случае открытый отсек повлияет на нормальное вождение и может привести к травмам в случае аварии или экстренного торможения.

Подстаканник

► Передний ряд

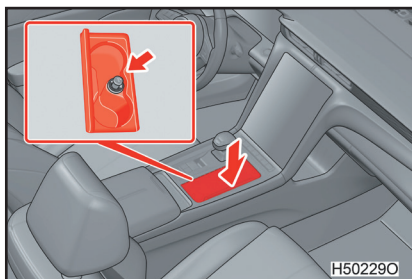

Нажмите на крышку подстаканника, и крышка подстаканника откроется автоматически.

► Задний ряд

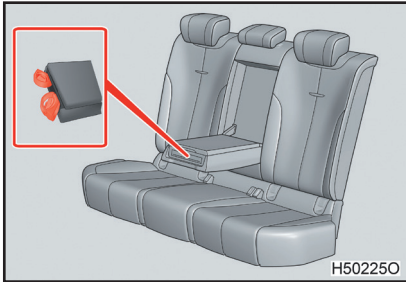

Опустите задний центральный подлокотник, нажмите и отпустите крышку подстаканника, и задний подстаканник автоматически выдвинется. Убирайте подстаканник, когда он не используется.

■ При использовании подстаканника для удержания стакана

- Закрывайте стакан крышкой.
- Стакан может не поместиться из-за его размера или формы.

**Предупреждение**

■ При использовании подстаканника

- Не помещайте в подстаканник никакие предметы, кроме стаканов или алюминиевых банок, так как такие предметы могут быть выброшены из подстаканника и стать причиной травмы в случае аварии или экстренного торможения.
- Применение подстаканника для стаканов с горячей жидкостью и т. п. очень опасно. Если жидкость из стакана прольется, это может привести к ожогам.
- Соблюдайте осторожность, не допускайте попадания посторонних предметов, например жидкостей, на электрические детали вокруг подстаканника, это может привести к короткому замыканию или поражению электрическим током.

■ Меры предосторожности при неиспользовании оборудования

Держите подстаканник закрытым, так как это может привести к травме в случае аварии или экстренного торможения.

Отсек для хранения

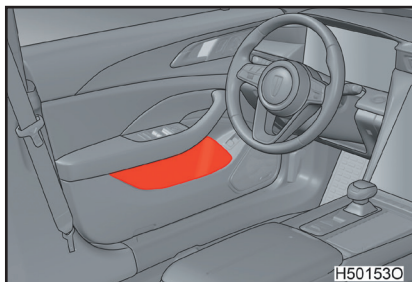

Отсеки расположены на дверях, и могут использоваться для помещения различных предметов, таких как бутылки или ветошь. При хранении бутылок плотно закручивайте крышки. Бутылки могут не поместиться из-за их размеров или формы.

Карманы на спинках сидений

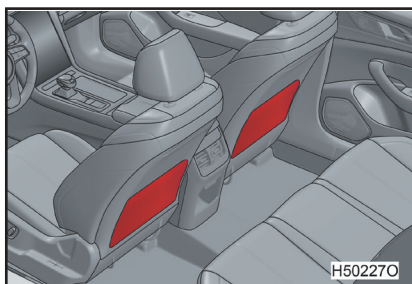

Карманы расположены на задней части спинок сидений водителя и переднего пассажира. Используются для хранения газет, журналов и других предметов.

Задний центральный ящик

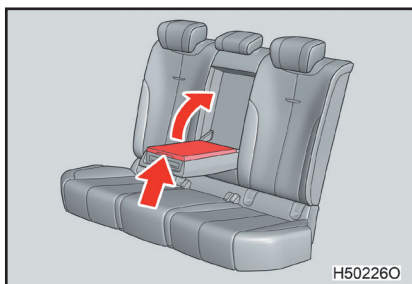

Откройте ящик, нажав на ручку и подняв его крышку вверх.

Предупреждение

■ Предупреждение во время движения

Держите отсек закрытым.

Открытый отсек может привести к травме в случае аварии или экстренного торможения.

Сетка-карман в багажнике

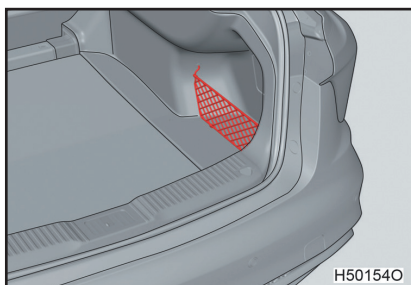

Сетка-карман в багажнике находится с правой стороны багажника.

4.8. Прочее внутреннее оборудование автомобиля

Использование прочего внутреннего оборудования автомобиля

Солнцезащитный козырек

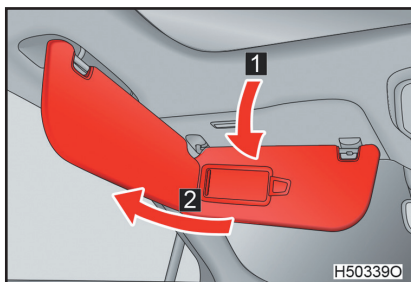

1 Переднее положение
Откиньте вниз солнцезащитный козырек.

2 Боковое положение
Откиньте солнцезащитный козырек вниз, снимите с крепления, а затем потяните в сторону.

Зажим для документов

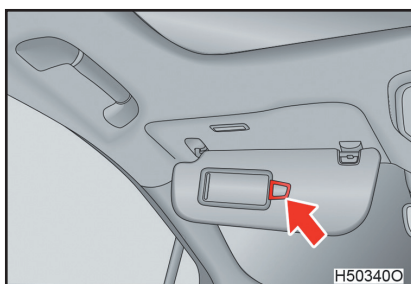

Зажим для документов расположен на солнцезащитном козырьке со стороны водителя. Используется для хранения таких предметов, как квитанции и визитные карточки.

Внимание

- **Предотвращение повреждения зажима для документов**
Не размещайте под зажимом слишком много предметов.

Косметическое зеркало

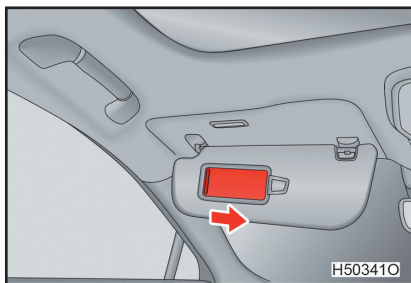

Откиньте солнцезащитный козырек вниз и сдвиньте крышку косметического зеркала, чтобы открыть зеркало.

 **Внимание**

■ **Меры предосторожности при неиспользовании оборудования**

Держите косметическое зеркало закрытым.

■ **Предотвращение низкого уровня заряда аккумулятора**

Не оставляйте свет на косметическом зеркале включенным в течение длительного времени без запуска автомобиля.

Прикуриватель

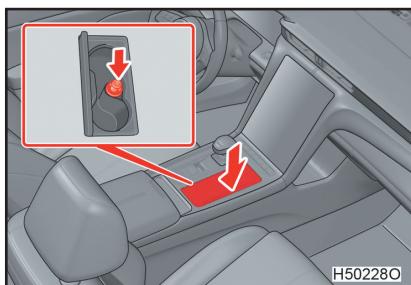

Нажмите вниз на крышку переднего подстаканника, чтобы открыть ее, и нажмите на прикуриватель.

Прикуриватель выскочит сам после надлежащего прогрева.

■ **Условия использования прикуривателя**

Переключатель двигателя установлен в режим IG-ON.



Предупреждение

■ Предотвращение ожогов или возгорания

- Не прикасайтесь к металлическим частям прикуривателя.
- Не нажимайте прикуриватель долго, так как это может привести к перегреву и возгоранию.
- Не вставляйте в гнездо никакие другие предметы, кроме прикуривателя.

■ Меры предосторожности при неиспользовании оборудования

- Держите крышку переднего подстаканника закрытой.

Открытая крышка может привести к травме в случае аварии или экстренного торможения.

Задний центральный подлокотник

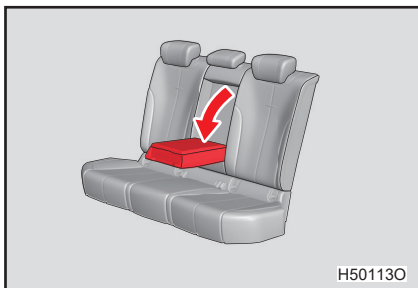

Чтобы воспользоваться подлокотником, потяните его вниз.



Внимание

■ Предотвращение повреждения подлокотника

Не давите сильно на подлокотник при его использовании.

Потолочный поручень

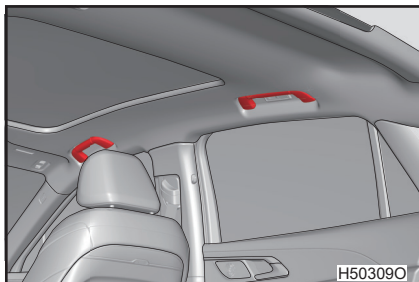

Потолочные ручки расположены на боковых частях крыши над дверями.

Сидя на сиденье, можно поддерживать свое тело с помощью потолочной ручки, установленной на боковине крыши.

Предупреждение

■ Потолочная ручка

Не используйте потолочные ручки при посадке и высадке из автомобиля или при вставании с сиденья.

Внимание

■ Предотвращение повреждения потолочных ручек

Не подвешивайте тяжелые предметы и не нагружайте потолочные ручки во избежание их повреждения.

Крючки для одежды

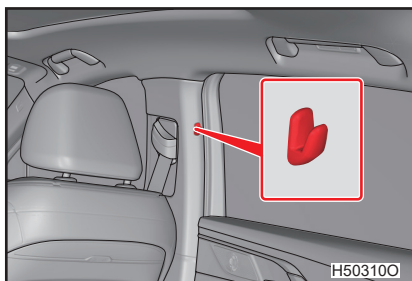

При использовании просто повесьте одежду на крючки для одежды.

Предупреждение

■ Предметы, которые не следует вешать на крючки для одежды

Не вешайте на крючки для одежды вешалки или другие твердые или острые предметы. Если шторная подушка безопасности сработает, эти предметы могут быть отброшены и стать причиной серьезной травмы или смерти.

5.1. Основные функции

Мультимедийный экран	178
Интерфейс данных	182

**5.2. Использование информа-
ционно-развлекательной
системы**

Автомобиль	184
Радио/музыка	194
Телефон	195
Сервис	197
Функция зеркального отображения телефона	198

**5.3. Использование системы
громкой связи**

Система громкой связи	199
--------------------------------	-----

5.1. Основные функции Мультимедийный экран

Мультимедийный экран позволяет пользователю управлять такими функциями, как развлечения, автомобиль, телефон и кондиционер.

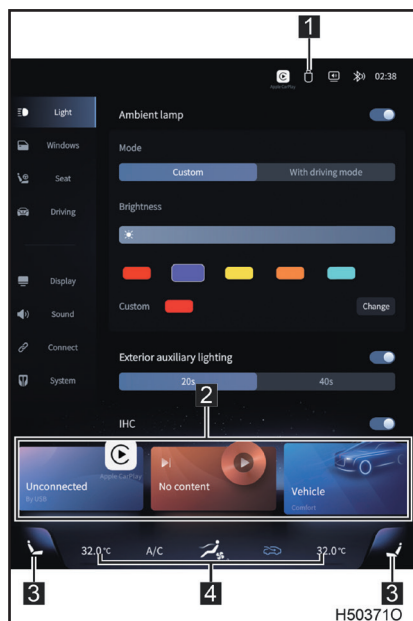

1 Строка состояния
Прикосновение к значкам в строке состояния позволяет выполнять операции быстрого доступа к соответствующим функциям.

2 Главное меню
Перемещайте влево и вправо для выбора приложений «Carplay», «Радио/музыка», «Автомобиль», «Телефон» и «Сервис» для работы и просмотра; при подключении функции Carplay можно выбрать «Carplay» для входа в приложение.

3 Режим настройки сидений
Прикоснитесь, чтобы перейти к интерфейсу настроек сидений, который позволяет настроить память сидений, массаж и другие функции.

4 Строка настроек кондиционера
Прикоснитесь, чтобы управлять функциями, связанными с кондиционером.

■ Предотвращение повреждения мультимедийного экрана

- Для управления просто прикоснитесь рукой к мультимедийному экрану. Если содержимое, отображаемое на мультимедийном экране, не удается вызвать, возможно, оно недоступно в данный момент, поэтому не нажимайте на экранные кнопки слишком сильно, чтобы не повредить оборудование.
- Не прикасайтесь к мультимедийному экрану острыми или угловатыми твердыми предметами, так как это может привести к его повреждению.
- Не распыляйте жидкость непосредственно на мультимедийный экран, так как это может привести к повреждению электронных компонентов, если жидкость просочится внутрь оборудования.
- Для очистки поверхности мультимедийного экрана установите режим IG-OFF и протрите поверхность мягкой сухой тканью. Грубые тряпки, химические салфетки или органические реагенты (спирт, бензол, дезинфицирующее средство и т. д.) могут повредить или испортить панель, поэтому не используйте их.

■ При использовании мультимедийного экрана

- Если температура мультимедийного экрана более низкая, изображение может быть темнее, или система может работать немного медленнее, чем обычно.
- Экран может казаться темным или плохо различимым в солнцезащитных очках, поэтому измените угол, под которым вы смотрите на мультимедийный экран, или снимите солнцезащитные очки.
- Не подвергайте мультимедийный дисплей длительному воздействию солнечного света.
- Не подвергайте мультимедийный экран воздействию влаги, пыли, сажи и т. д.



Предупреждение

■ При использовании информационно-развлекательной системы

- Во время управления, пожалуйста, по возможности избегайте настройки этой системы.
- Во время управления громкость следует отрегулировать так, чтобы можно было слышать звуки снаружи автомобиля. Если звук отрегулирован так, что звуки снаружи автомобиля не слышны, это может привести к аварии.
- Не используйте систему в неисправном состоянии, когда на экране ничего не отображается или не издается звук, это может привести к аварии, пожару, поражению электрическим током или смертельной травме и т. д.
- Не отвлекайтесь на использование системы в местах, где запрещена парковка, это может привести к дорожно-транспортному происшествию.
- В целях безопасности используйте данную функцию таким образом, чтобы не отвлекаться и не мешать безопасному вождению. Игнорирование дорожно-транспортных условий может привести к несчастным случаям.

■ Не разбирайте и не модифицируйте систему самостоятельно, так как это может привести к дорожно-транспортным происшествиям, пожару, поражению электрическим током и т. д.

■ Если возникли отклонения от нормы, связанные с попаданием в систему посторонних веществ или погружением в воду, немедленно прекратите использование и обратитесь к авторизованному дилеру Hongqi. Продолжение использования может привести к неисправности.

**Внимание****■ Предотвращение низкого уровня заряда аккумулятора 12 В**

Выключите информационно-развлекательную систему, если она не требуется при выключенном двигателе.

■ Помехи в информационно-развлекательной системе

- В связи с высокой чувствительностью данной системы вблизи телебашен, радиостанций, электростанций и других мест, излучающих сильные радиоволны или электрические помехи, могут возникать помехи и шумы.
- Если во время работы информационно-развлекательной системы в автомобиле или рядом с ним используется мобильный телефон, могут возникать помехи и шумы.

■ Предотвращение повреждения информационно-развлекательной системы

Соблюдайте осторожность, чтобы не пролить напитки или другие жидкости на информационно-развлекательную систему. Если жидкость или другие вещества попали внутрь устройства, немедленно отключите питание и обратитесь к авторизованному дилеру Hongqi.

■ Совместимость

Некоторые устройства могут работать неправильно из-за проблем с совместимостью.

■ При возникновении неисправности

Если неисправность не удается устранить, обратитесь к официальному дилеру Hongqi.

5.1. Основные операции

Интерфейс данных

Информационно-развлекательной системой можно управлять, подключив флешки к интерфейсу данных.

Использование интерфейса данных

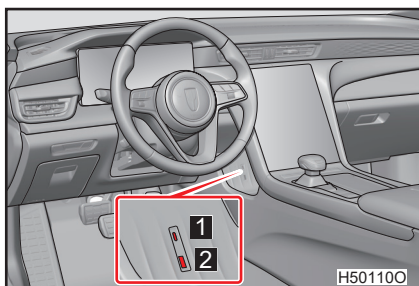

Подключите внешний источник мультимедиа.

- 1 Интерфейс типа С
- 2 Интерфейс типа А

■ Флешки

Подключите флешку.

Если флешка не запускается, включите ее.

⚠ Предупреждение

■ Во время движения

Не подключайте флешку во время движения, так как это может привести к несчастным случаям.

**Внимание****■ Предотвращение повреждения USB-устройства или его контактов**

- Обязательно содержите интерфейс в чистоте. Попадание в интерфейс посторонних предметов или жидкостей может привести к неисправности информационно-развлекательной системы.
- Не подключайте требующие сильного тока USB-устройства, например мобильные жесткие диски, мобильные блоки питания и т. д., кроме флешек и мобильных телефонов,
- Не оставляйте флешки в автомобиле, так как температура внутри автомобиля может повыситься и привести к их повреждению.
- Не нажимайте и не оказывайте излишнего давления на USB-устройство при подключении.
- Не вставляйте посторонние предметы в интерфейс.

■ Совместимость

Некоторые устройства могут работать неправильно из-за проблем с совместимостью.

■ Обеспечение надлежащего распознавания системы

Некачественные USB-устройства не распознаются системой, поэтому рекомендуется использовать качественные USB-устройства.

■ При высадке из машины

Не оставляйте в автомобиле такие предметы, как мобильные телефоны. Температура внутри автомобиля может повыситься и повредить мобильный телефон.

■ Предотвращение разрядки аккумулятора

Не используйте интерфейс USB в течение длительного времени при остановленном двигателе.

■ Кабель для передачи данных мобильного телефона

Для обеспечения стабильного соединения рекомендуется использовать USB-кабель, входящий в комплект поставки мобильного телефона.

5.2. Использование информационно-развлекательной системы Автомобиль

На экране главного меню нажмите экранную кнопку «Автомобиль», чтобы войти в интерфейс настроек автомобиля.

Настройка света

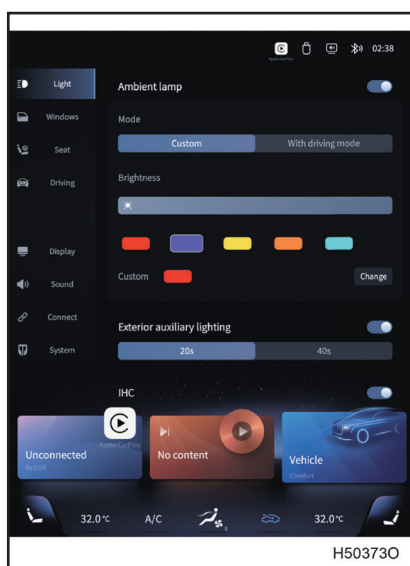

1 Атмосферная подсветка салона

Используется для настройки включения/выключения атмосферной подсветки.

Позволяет регулировать яркость и цвет, а также настроить переключение цвета атмосферной подсветки в зависимости от режима вождения.

2 Внешнее дополнительное освещение

Используется для настройки включения/выключения и времени освещения при высадке и посадке.

3 Интеллектуальный дальний свет

Используется для настройки включения/выключения интеллектуальной системы управления дальним светом (IHC).

4 Приветственный свет

Используется для настройки включения/выключения приветственного света при отпирании или запирании автомобиля.

Настройка дверей и окон

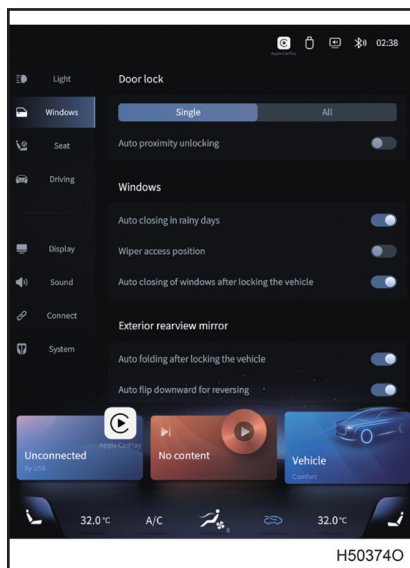

1 Замки дверей

Безопасное отпирание: можно установить отпирание одной двери или четырех дверей. Отпирание одной двери: нажмите кнопку отпирания смарт-ключа один раз, чтобы отпереть дверь со стороны водителя; нажмите кнопку отпирания смарт-ключа два раза подряд, чтобы отпереть все двери.

Отпирание четырех дверей: нажмите кнопку отпирания смарт-ключа один раз, чтобы отпереть все двери.

Бесконтактное автоматическое отпирание: для настройки включения/выключения бесконтактного автоматического отпирания. Если функция включена, автомобиль автоматически отпирается, когда водитель подходит к автомобилю со смарт-ключом.

2 Окна

- Автоматическое закрытие во время дождя: для настройки функции автоматического закрытия окон и открытия/закрытия люка во время дождя.
- Положение обслуживания стеклоочистителя: для настройки включения/выключения функции положения обслуживания стеклоочистителя.

Если функция положения обслуживания стеклоочистителя включена, установите стеклоочиститель в положение обслуживания при возможности.

- Автоматическое закрывание окон при запирании: для настройки включения/ выключения автоматического закрывания окон при запирании.

3 Наружные зеркала заднего вида

- Автоматическое складывание при запирании: для настройки функции автоматического складывания наружных зеркал заднего вида.
- Автоматическое опускание при движении задним ходом: для настройки включения/выключения функции опускания правого зеркала заднего вида при движении задним ходом.

Настройка сидений

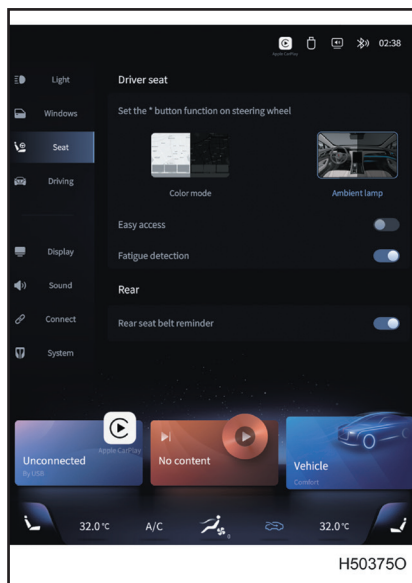

1 Сиденье водителя

- Кнопка «*» на рулевом колесе: для настройки кнопки «*» на рулевом колесе в качестве переключателя центрального управления цветовым режимом или атмосферной подсветкой.
- Удобная посадка/высадка: для настройки включения/выключения функции удобной посадки/высадки.
- Отслеживание усталости: для настройки включения/выключения системы контроля состояния водителя.

2 Задний ряд

- Напоминание о непристегнутом ремне безопасности: для настройки включения/выключения напоминания о непристегнутом ремне безопасности на заднем сиденье.

Настройка управления

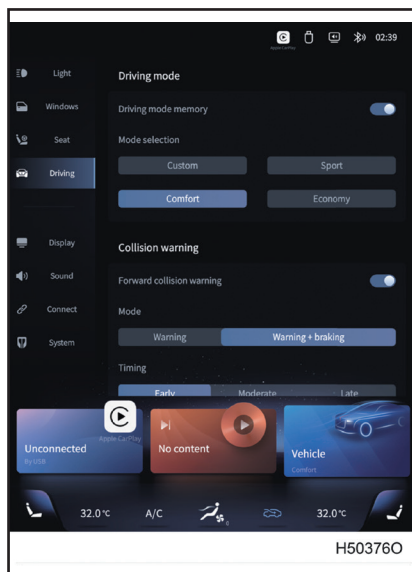

1 Режимы вождения

Память режимов вождения: для настройки включения/выключения памяти режимов вождения.

Выбор режима: для настройки четырех режимов вождения: спортивный, комфортный, экономичный и пользовательский; также для настройки характеристики вождения в пользовательском режиме.

2 Предупреждение о столкновении

• Предупреждение о переднем столкновении: для настройки включения/выключения системы предупреждения о переднем столкновении (FCW),

для настройки режима предупреждения: предупреждение FCW или предупреждение + торможение AEB; а также для настройки чувствительности предупреждения.

- Предупреждение о заднем столкновении: для настройки включения/выключения функции предупреждения о заднем столкновении.
- Система помощи при выезде задним ходом (RCTA): для настройки включения/выключения системы помощи при выезде задним ходом.
- Предупреждение об открытии боковой двери: для настройки включения/выключения функции предупреждения об открытии двери.

3 Предупреждения, связанные с полосой движения

- Система предупреждения о сходе с полосы движения (LDW): для настройки включения/выключения предупреждения о сходе с полосы движения и настройки режима предупреждения: предупреждение LDW, предупреждение + коррекция LKA; а также для настройки чувствительности предупреждения.
- Контроль слепых зон и помощь при смене полосы движения: для настройки включения/выключения функции контроля слепых зон/помощи при смене полосы движения.

4 Помощь при парковке

- Помощь при проезде по узкой дороге: для настройки автоматического включения сигнала переднего радара при движении.
- Напоминание о помощи при повороте: когда оно включается, система кругового обзора автоматически включается при повороте на низкой скорости.

5 ESC OFF

Включение/выключение системы стабилизации автомобиля (ESC).

6 AUTO HOLD

Включение/выключение функции AUTO HOLD.

Настройки дисплея

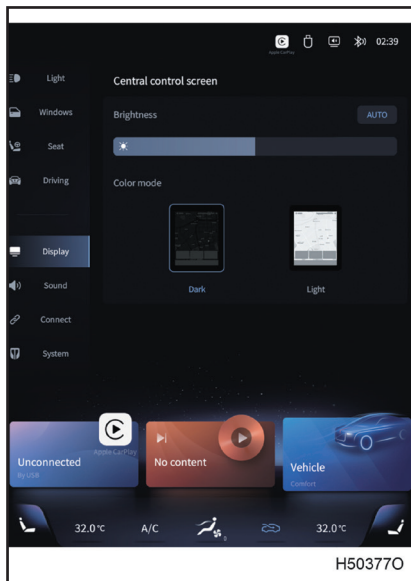

1 Центральная панель управления

- Регулировка яркости: для настройки яркости экрана.
- Цветовой режим: для настройки темного или светлого цветового режима.

Настройка звука

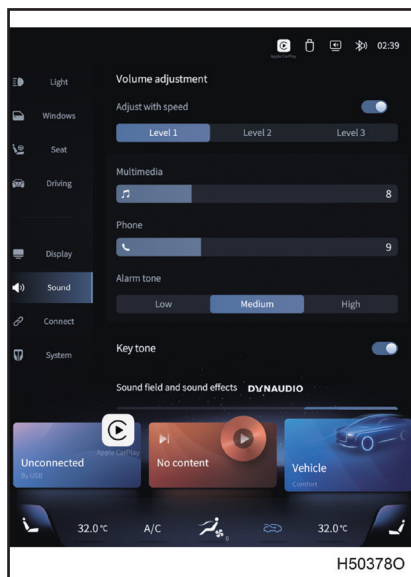

1 Регулирование громкости
Регулировка в зависимости от скорости автомобиля: для настройки включения/выключения изменения громкости в зависимости от скорости и ее чувствительности.

Мультимедиа: для настройки громкости мультимедиа.

Телефон: для настройки громкости телефона через Bluetooth.
Звуковой сигнал тревоги: для настройки громкости сигнала тревоги.

2 Звуковой сигнал кнопок
Используется для включения/выключения звукового сигнала нажатия кнопок.

3 Эффект звукового поля
Используется для настройки режимов: «Водитель», «Заднее сиденье», «Аудиофил».

Настройка подключения

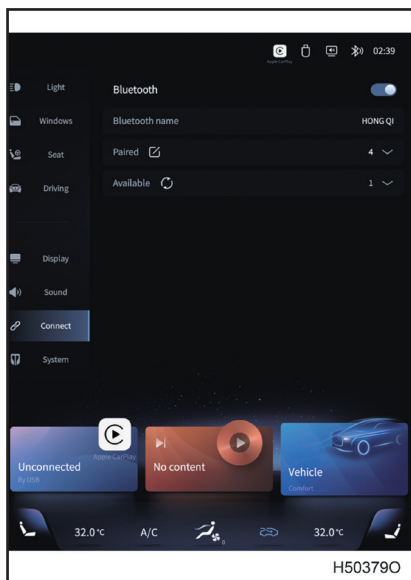

1 Bluetooth

Используется для включения/выключения Bluetooth. Когда Bluetooth включен, сохраненные устройства и доступные устройства можно просматривать, подключать и удалять, а также задавать название Bluetooth.

Настройки системы

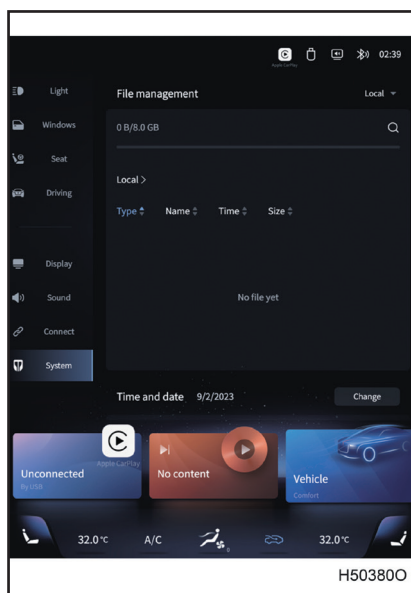

1 Управление файлами
Функция управления файлами позволяет просматривать и управлять локальными файлами, а также файлами в USB1 и USB2.

2 Время и дата
Текущее время системы можно настроить и установить в формате 12/24 часа.

3 Язык
Позволяет настроить язык системы на китайский, английский, русский.

4 Информационно-развлекательная система автомобиля
Позволяет просмотреть информацию о версии информационно-развлекательного оборудования и сбросить настройки.

5.2. Использование информационно-развлекательной системы Радио/музыка

В главном меню нажмите экранную кнопку «Радио/музыка», чтобы войти в интерфейс функции звукового поля и звуковых эффектов.

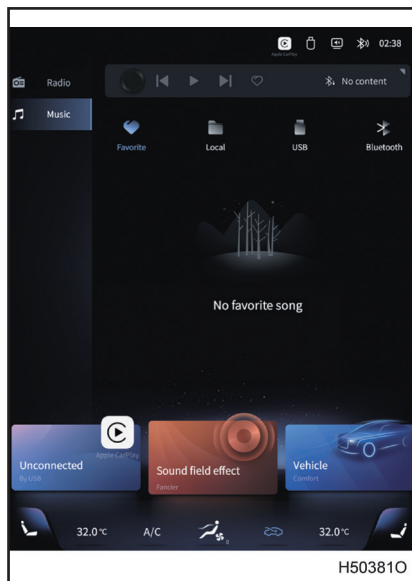

1 Радио

Позволяет просматривать и воспроизводить локальные радиостанции FM/AM, а также выполнить поиск радиостанций.

2 Музыка

Позволяет просматривать и воспроизводить локальную/USB/Bluetooth-музыку, а также собирать музыку и выполнять другие операции.

В главном меню нажмите экранную кнопку «Телефон», чтобы войти в интерфейс функции телефона

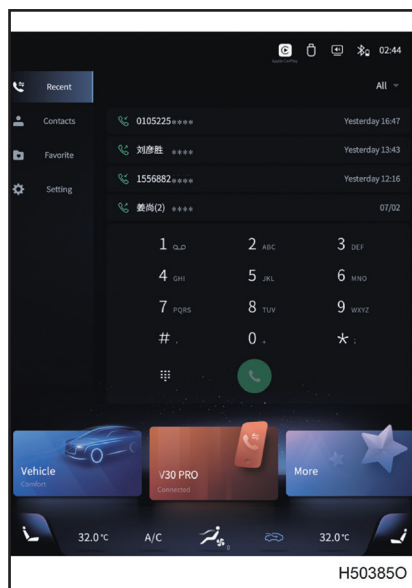

- 1 История**
Позволяет просматривать историю вызовов и набирать номер с панели набора.
- 2 Контакты**
Позволяет просматривать список контактов.
- 3 Избранное**
Позволяет просматривать и редактировать избранные контакты, часто используемые.
- 4 Настройка**
Позволяет настроить состояние подключения Bluetooth.

■ Функция автоматического подключения Bluetooth

При включении функции Bluetooth происходит обнаружение подключенного устройства Bluetooth и автоматическое подключение к нему.

■ Защита конфиденциальности

Контакты и история вызовов каждого телефона могут быть отображены только при успешном подключении телефона. Контакты и историю вызовов любого мобильного телефона невозможно просмотреть, если он не подключен.



Предупреждение

■ Во время управления автомобилем

Не используйте мобильный телефон и не подключайтесь к системе Bluetooth®.



Внимание

■ При высадке из машины

Не оставляйте в автомобиле такие предметы, как мобильные телефоны. Температура внутри автомобиля может повыситься и повредить мобильный телефон.

В главном меню нажмите экранную кнопку «Сервис», чтобы войти в интерфейс других функций.

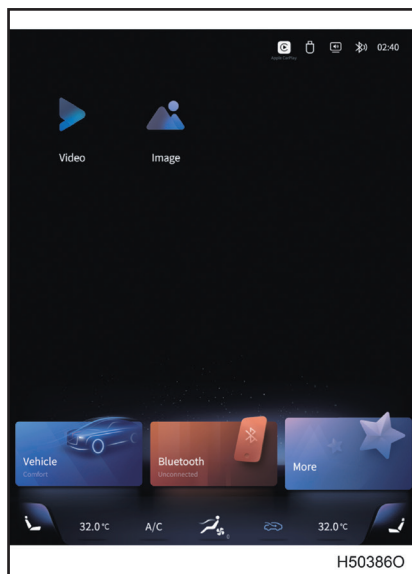

1 Видео

Позволяет просматривать и воспроизводить локальное видео.

2 Изображение

Позволяет просматривать изображения, находящиеся в локальной памяти, на устройствах USB1 и USB2 и списке избранного.

5.2. Использование информационно-развлекательной системы Функция зеркального отображения телефона

При подключении мобильного телефона с функцией Carplay экран автоматически переходит к интерфейсу функции Carplay. Затем прикоснитесь к кнопке Hongqi, чтобы вернуться к локальному интерфейсу, и снова прикоснитесь к экранной кнопке главного меню Carplay, чтобы снова войти в интерфейс функции Carplay.



Функция Carplay позволяет соединить мобильный телефон с информационно-развлекательной системой и проецировать функции мобильного телефона на автомобиль.

Система громкой связи позволяет пользоваться телефоном, не прикасаясь к мобильному телефону.

Система поддерживает мобильные телефоны с Bluetooth®. Bluetooth® – это система беспроводной передачи данных, которая позволяет выполнить беспроводное подключение мобильного телефона к системе громкой связи.

■ Кнопка вызова

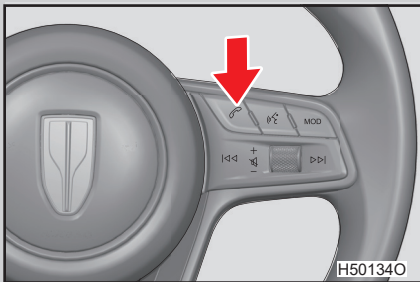

Кнопка вызова расположена в месте, показанном на рисунке.

Ее конкретные функции показаны в следующей таблице:

Информационное описание	Функции
Нажатие	Короткое нажатие – в состоянии входящего вызова: ответ на текущий вызов; в состоянии вызова/набора номера: повесить трубку текущего вызова В случае отсутствия вызова: на мультимедийном экране отображается список последних вызовов
Длительное нажатие	При поступлении входящего вызова: повесить трубку текущего вызова

Перед использованием системы громкой связи телефон Bluetooth должен быть привязан.

■ Bluetooth-микрофон

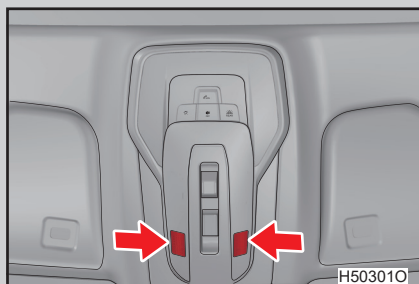

Находится рядом с передним внутренним освещением.

- Если громкость приема слишком высока, может быть слышно эхо.
- При разговоре старайтесь смотреть на микрофон.
- У собеседника могут возникнуть проблемы с восприятием звука в следующих случаях:
 - Плохой сигнал мобильного телефона.
 - Движение по грунтовым дорогам.
 - Движение на высокой скорости.
 - Открытые окна.
 - Вентиляционные отверстия кондиционера направлены в сторону микрофона.
 - Слишком высоко направленный поток воздуха из кондиционера.

■ Система не может работать в следующих условиях:

- Если используемый мобильный телефон не поддерживает Bluetooth®.
- Если мобильный телефон выключен или включен режим полета.
- Если текущее местоположение находится вне зоны обслуживания.
- Если мобильный телефон не подключен.
- Если в мобильном телефоне низкий уровень заряда аккумулятора.

■ Антенна Bluetooth®

Если мобильный телефон находится в ящике для перчаток или соприкасается с металлическими материалами, или накрыт ими, состояние подключения может быть плохим.

■ Уровень заряда батареи/состояние сигнала

Отображение может отличаться от отображения на экране мобильного телефона.

■ О Bluetooth®



Bluetooth® является торговой маркой Bluetooth SIG, Inc.

■ Совместимые типы

Система громкой связи Bluetooth совместима только с мобильными телефонами основных марок, сертифицированными по стандарту Bluetooth (SIG) и продающимися через официальные каналы.



Внимание

■ При высадке

Не оставляйте в автомобиле такие предметы, как мобильные телефоны. Температура внутри автомобиля может повыситься и повредить мобильный телефон.

6.1. Информация о комбинации приборов

Комбинация приборов ...	204
Информация на многофункциональном дисплее комбинации приборов	206

6.2. Правила управления автомобилем

Управление автомобилем	209
Кнопка запуска двигателя	220
Управление переключением передач	222
Режимы вождения.....	229

6.3. Управление фарами и стеклоочистителем

Переключатель фар	232
Рычаг переключения указателей поворота.....	235
Интеллектуальная система управления дальним светом ИНС *	236
Выключатель противотуманных фар ..	240
Стеклоочистители и стеклоомыватели ветрового стекла	241

6.4. Использование системы помощи при вождении

Круз-контроль *	246
Функция адаптивного круз-контроля ACC *	250
Система контроля давления в шинах TPMS	263
Система предупреждения увода с полосы движения/ система удержания в полосе движения LDW/LKA *	265
Система контроля состояния водителя DSM *	269
Система предупреждения возможного столкновения FCW *	271
Система автономного экстренного торможения AEB *	276
Система контроля слепых зон BSD *	281
Система «старт-стоп»	288
Система помощи при вождении	295

6.1. Информация о комбинации приборов Комбинация приборов

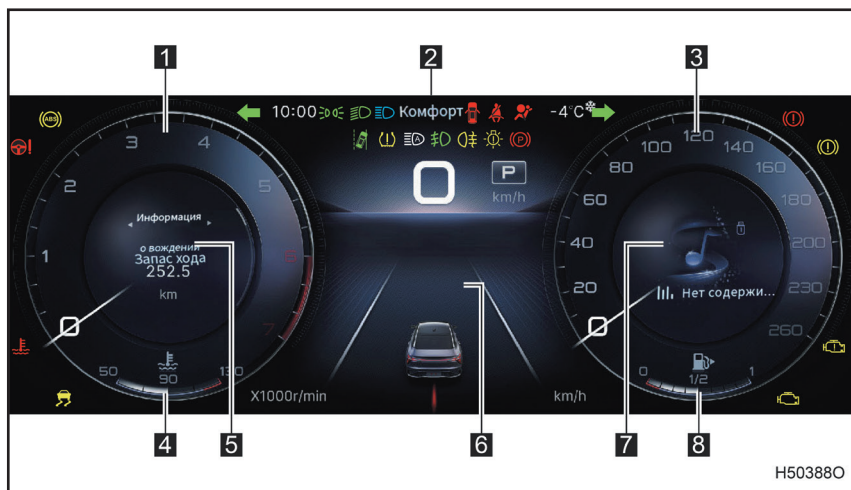

Отображения могут отличаться в зависимости от конфигурации модели.

1 Тахометр двигателя

Отображается частота вращения двигателя в минуту.

2 Область отображения значка подсказки/предупреждения

Отображается информация об индикаторах, сигнальных лампах автомобиля и т. д.

3 Спидометр

Отображается скорость автомобиля.

4 Область отображения температуры охлаждающей жидкости двигателя

Отображается информация о температуре охлаждающей жидкости двигателя.

5 Область отображения информации о движении

Отображается информация о движении, контроле давления в шинах, запросе сигнализации, проекционном дисплее и настройке яркости подсветки.

6 Область отображения комплексной информации

Отображается информация о передаче, скорости, помощи при вождении, дате, различной сигнализации/подсказках и т. д.

7 Область отображения мультимедийной информации

Отображается информация о музыке, радио, телефоне и т. д. из информационно-развлекательной системы.

8 Область отображения указателя уровня топлива

Отображается оставшийся запас топлива.



Предупреждение

■ Предотвращение повреждения двигателя и его компонентов

- Если стрелка тахометра входит в красную зону, это означает, что двигатель приближается к максимальной частоте вращения, контролируйте частоту вращения.
- Если указатель температуры переходит в красную зону, это обозначает, что двигатель может перегреваться. В этом случае немедленно припаркуйте автомобиль в безопасном месте, а затем проверьте двигатель, когда он полностью остынет.

■ При регулировке яркости

В целях безопасности, пожалуйста, регулируйте яркость подсветки только на парковке. Запрещается отвлекаться от управления на регулирование этой функции. Игнорирование дорожных и транспортных условий может привести к несчастным случаям.

6.1. Информация о комбинации приборов

Информация на многофункциональном дисплее комбинации приборов

Водитель может просматривать различную информацию по движению и использованию аудио, которые отображаются в различных областях на многофункциональном дисплее комбинации приборов.

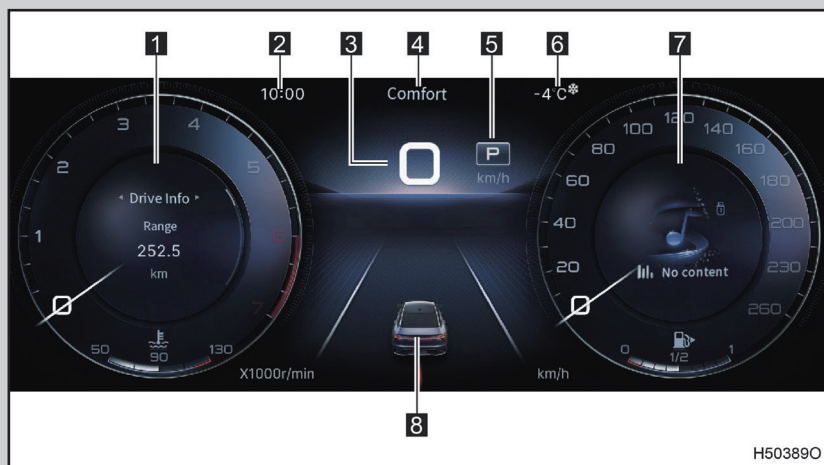

- 1 Область отображения информации о движении
- 2 Область отображения времени
Отображается информация о текущем времени.
- 3 Область отображения скорости
Отображается текущая скорость автомобиля.
- 4 Область отображения режима вождения
Отображается информация о текущем режиме вождения.
- 5 Область отображения передач
Отображается текущее положение передачи автомобиля.
- 6 Область отображения информации об окружающей среде
Отображается температура окружающей среды снаружи автомобиля.
- 7 Область отображения мультимедийной информации
- 8 Область отображения комплексной информации

Кнопки на рулевом колесе

■ Левые кнопки на рулевом колесе

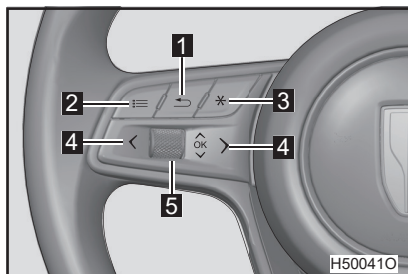

- 1 Кнопка возврата
- 2 Кнопка меню
- 3 Многофункциональная кнопка
- 4 Кнопки выбора влево/вправо
- 5 Ролик

№ п.п.	Функции
1	Короткое нажатие: для возврата к предыдущему интерфейсу
2	Короткое нажатие: для входа/выхода из интерфейса настройки проекционного дисплея и яркости подсветки. Длительное нажатие: для перезапуска информационно-развлекательной системы при нажатии более 10 с
3	Короткое нажатие: для переключения цветного режима мультимедийного дисплея или включения/выключения атмосферной подсветки. Многофункциональные кнопки можно настроить в системных настройках информационно-развлекательной системы (см. стр. 188)
4	Короткое нажатие: для переключения между информацией о движении, контролем давления в шинах, запросом сигнализации
5	Прокрутка: для переключения выбора вверх и вниз. Короткое нажатие: для подтверждения выбора

■ Правые кнопки на рулевом колесе

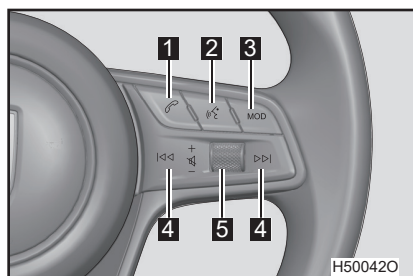

- 1** Кнопка телефона
- 2** Кнопка «Резерв»
- 3** Кнопка MOD
- 4** Кнопка переключения трека/радиостанции
- 5** Ролик

№	Функции
1	Короткое нажатие – в состоянии входящего вызова: ответ на текущий вызов. В состоянии вызова/набора номера: повесить трубку текущего вызова. В состоянии отсутствия входящего вызова: отображается последний вызов, затем нажмите, чтобы набрать. Длительное нажатие: при поступлении входящего вызова: повесить трубку текущего вызова
2	Короткое нажатие:— —
3	Короткое нажатие: для переключения между мультимедийными источниками звука
4	Короткое нажатие: предыдущий трек (радиостанция)/следующий трек (радиостанция). Длительное нажатие: быстрая перемотка вперед/назад текущего аудиофайла
5	Прокрутка: увеличение/уменьшение громкости, отключение режима «Без звука» при выключении звука. Короткое нажатие: включение/отключение режима «Без звука»



Предупреждение

■ Во время управления

Во избежание несчастных случаев соблюдайте предельную осторожность при управлении кнопками на рулевом колесе.

Необходимо соблюдать следующие правила вождения для обеспечения безопасного вождения.

■ **Запуск двигателя (см. стр. 220)**

■ **Управление**

Шаг 1 Выжмите педаль тормоза и переключите рычаг переключения передач в положение D, чтобы автоматически отпустить электронный стояночный тормоз.

Шаг 2 Постепенно отпускайте педаль тормоза и плавно нажимайте педаль газа, чтобы разогнать автомобиль.

■ **Остановка**

Шаг 1 Когда рычаг переключения передач находится в положении D, нажмите на педаль тормоза.

Шаг 2 При необходимости включите электрический стояночный тормоз.

При длительной остановке обязательно переключайте передачу в положение P или N.

■ **Парковка**

Шаг 1 Когда рычаг переключения передач находится в положении D, выжмите педаль тормоза.

Шаг 2 Нажмите кнопку P, чтобы перевести передачу в положение P, и электронный стояночный тормоз включится автоматически.

Шаг 3 Нажмите кнопку запуска двигателя, чтобы выключить двигатель.

Шаг 4 Заприте двери и убедитесь, что ключ находится у вас.

Трогание на крутом склоне

Шаг 1 Водитель должен пристегнуть ремень безопасности, закрыть дверь, сильно выжать педаль тормоза и перевести рычаг переключения передач в положение D.

Шаг 2 Убедитесь, что индикатор передачи показывает D. Включите электронный стояночный тормоз вручную.

Шаг 3 Отпускайте педаль тормоза и плавно выжмите педаль газа.

При трогании на склоне

Система помощи при трогании на подъеме ННС включается автоматически, чтобы предотвратить скатывание автомобиля при трогании (см. стр. 295).

Функция оповещения об экстренном торможении ESS

При выполнении экстренного торможения на определенной скорости стоп-сигнал быстро мигает, предупреждая об опасности идущий сзади автомобиль, пока педаль тормоза не будет отпущена.

Вождение в дождь

- Во время дождя следует соблюдать осторожность, так как видимость ухудшается, окна запотевают, а дороги становятся скользкими.
- Не ездите на высокой скорости во время дождя, так как между шинами и поверхностью дороги образуется водяная пленка, которая препятствует нормальной работе рулевого управления и тормозов.

Сигнализация превышения скорости

Функция предупреждения о превышении скорости активируется при движении со скоростью более 120 км/ч. При этом следует снижать скорость.

Обкатка нового автомобиля

Чтобы продлить срок службы автомобиля, рекомендуется соблюдать следующие особые замечания.

В течение первых 1000 км:

- Избегайте резких торможений.
- Не передвигайтесь на очень высоких скоростях.
- Избегайте интенсивного ускорения.
- Не передвигайтесь долго на низких скоростях.
- Не двигайтесь с постоянной скоростью в течение длительного времени.

Управление автомобилем в вашей стране

Соблюдайте правила, действующие в вашей стране или регионе, и используйте рекомендованное топливо.



Предупреждение

■ При запуске автомобиля

- При работающем двигателе на остановленном автомобиле необходимо постоянно держать ногу на педали тормоза. Это позволит предотвратить случайное движение автомобиля.

■ Особые замечания при управлении

- Не садитесь за руль, если вы не знаете положения педали тормоза и педали газа, чтобы не нажать не на ту педаль.
 - Случайное нажатие на педаль газа, когда следует нажать на педаль тормоза, может вызвать внезапное ускорение, что может привести к серьезной аварии.
 - Несмотря на то, что автомобиль оснащен видеосистемой и парковочным радаром, соблюдайте осторожность при движении задним ходом.
 - При движении задним ходом может быть неудобно нажимать на педаль из-за скручивания тела, поэтому убедитесь в правильности положения тела, когда сидите, для управления педалями.
 - Даже при небольшом перемещении автомобиля сохраняйте правильную позу для точного нажатия на педаль тормоза и педаль газа.
 - Нажимайте на педаль тормоза правой ногой. В экстренных случаях, если пытаться нажимать на педаль тормоза левой ногой, реакция может быть замедлена, что может привести к аварии.
- Не проезжайте и не паркуйтесь рядом с легковоспламеняющимися материалами.
- Выхлопная система и выхлопные газы очень горячие и могут воспламенить легковоспламеняющиеся материалы.
- Не двигайте автомобиль назад при включенной передаче D или R или вперед при включенной передаче R или P, иначе это может привести к аварии или повреждению автомобиля.
- Если в автомобиле ощущается запах выхлопных газов, откройте окна.
- Большое количество выхлопных газов внутри автомобиля может серьезно угрожать здоровью водителя и пассажиров и даже привести к аварии.

**Предупреждение****■ Особые замечания при управлении**

- Не переключайтесь в положение P, R или N при движении вперед, так как это может привести к серьезному повреждению автоматической коробки передач и потере контроля над автомобилем.
- Не переключайтесь в положение P, D, M или N при движении назад, так как это может привести к серьезному повреждению автоматической коробки передач и потере контроля над автомобилем.
- Не переключайтесь в положение N при движении автомобиля, так как это может привести к неправильной работе функции торможения двигателем и стать причиной аварии.
- Не выключайте двигатель во время движения.
- Если двигатель не работает, усилитель тормозов и т. д. не будет работать должным образом.
- При спуске с крутого склона используйте функцию торможения двигателем (переключения на пониженную передачу) для поддержания безопасной скорости.
- Постоянное использование тормозов может привести к их перегреву и выходу из строя.
- Когда автомобиль припаркован на наклонной дороге, выжмите педаль тормоза и включите электронный стояночный тормоз, чтобы предотвратить движение автомобиля вперед или назад и привести к аварии.
- Не регулируйте положение рулевого колеса, сидений, внутреннего или наружных зеркал заднего вида во время движения, иначе это может привести к аварии.
- Обязательно проверьте и убедитесь, что все пассажиры не высовывают руки, головы или другие части тела из салона автомобиля, иначе это может привести к серьезным травмам.



Предупреждение

■ При движении по скользкой поверхности

- Экстренное торможение, ускорение и руление могут вызвать пробуксовку колес и ухудшить управляемость автомобиля, что может привести к аварии.
- Резкое изменение оборотов двигателя, например торможение двигателем, вызванное переключением на пониженную передачу, может стать причиной заноса автомобиля, что может привести к аварии.
- После прохождения автомобиля через лужу слегка нажмите на педаль тормоза, чтобы убедиться в исправности тормозной системы. Мокрые фрикционные накладки тормозов не обеспечивают должного торможения. Даже если намочла только одна фрикционная накладка, это может повлиять на управляемость автомобиля.

■ При работе с рычагом переключения передач

Соблюдайте осторожность и не переключайте передачи при нажатой педали газа, иначе это может привести к резкому и неожиданному ускорению автомобиля и аварии.

■ При остановке автомобиля

- Не начинайте движение на высоких оборотах двигателя.
Если автомобиль не находится на передаче Р или N, он может резко и неожиданно ускориться, что может привести к аварии.
- Не покидайте автомобиль на длительное время с работающим двигателем.
Если невозможно избежать этого, припаркуйте автомобиль на открытой площадке и убедитесь, что в автомобиль не попадают выхлопные газы.
- При работающем двигателе убедитесь, что электронный стояночный тормоз работает нормально, в противном случае постоянно держите ногу на педали тормоза во избежание несчастных случаев, вызванных движением автомобиля.

**Предупреждение****■ При остановке автомобиля**

- Не оставляйте в автомобиле стаканы, зажигалки, аэрозоли или мягкие банки с напитками, когда находитесь в жарких местах, иначе это может привести к следующим несчастным случаям:
 - Из зажигалки или аэрозоля может вытечь газ и возникнуть пожар.
 - Температура в автомобиле может деформировать или сломать линзы очков и другие пластиковые детали.
 - Мягкие банки с напитками могут деформироваться, в результате чего напитки прольются в салон автомобиля, а также могут вызвать короткое замыкание в электрических компонентах автомобиля.
- Обязательно включите электронный стояночный тормоз, переключите передачу в положение Р, выключите двигатель и запирайте автомобиль.
- Не прикасайтесь к выхлопной трубе при работающем двигателе или сразу после его выключения, иначе это может привести к ожогу.
- Не оставляйте двигатель работающим в местах с глубоким снегом.

Если автомобиль застрянет в снегу при работающем двигателе, выхлопные газы могут скопиться и попасть внутрь автомобиля. Это может представлять серьезную опасность для здоровья.

- Избегайте работы двигателя на высоких оборотах холостого хода.

Работа двигателя на высоких оборотах при остановленном автомобиле может вызвать перегрев выхлопной системы и привести к пожару, если поблизости находятся легковоспламеняющиеся материалы.



Предупреждение

■ Выхлопные газы

- Выхлопные газы содержат бесцветный, не имеющий запаха и вредный для здоровья угарный газ (СО). Вдыхание большого количества выхлопных газов может представлять серьезную опасность для здоровья и даже привести к смерти.
- Если автомобиль припаркован в плохо проветриваемом месте, выключите двигатель. В закрытых местах, например в гараже, выхлопные газы могут скапливаться и попадать внутрь автомобиля. Это может представлять серьезную опасность для здоровья и даже привести к смерти.
- Необходимо проверять время от времени выхлопную систему. Если появились небольшие отверстия или трещины из-за коррозии, поврежденные соединения или ненормальный шум выхлопа, необходимо обратиться к официальному дилеру Honda для проверки и ремонта автомобиля.

■ При сне в автомобиле

Обязательно выключите двигатель. Иначе существует риск случайного перемещения рычага переключения передач или нажатия на педаль газа, что может стать причиной аварии или привести к перегреву двигателя. Кроме того, если автомобиль припаркован в плохо проветриваемом месте, выхлопные газы могут скапливаться и попадать внутрь автомобиля, создавая серьезную угрозу здоровью или даже смерти.

**Предупреждение****■ При нажатии на тормоза**

- При мокрых тормозах ведите автомобиль более осторожно.

При мокрых тормозах тормозной путь увеличивается, что может привести к неодинаковому эффекту торможения с обеих сторон автомобиля, а стояночный тормоз может не удержать автомобиль на месте.

- Если функция помощи при торможении работает ненормально, не следуйте за другими автомобилями на близком расстоянии и избегайте спуска по длинным склонам и резких поворотов.

В этом случае необходимо нажимать на педаль тормоза с большим усилием, чем обычно, и тормозной путь может увеличиться.

- Если двигатель заглушен, не нажимайте на педаль тормоза многократно. При каждом нажатии на педаль тормоза расходуется часть давления, используемого для усиления торможения.



Внимание

■ Во время управления

Не используйте педаль газа или не нажимайте одновременно педаль газа и педаль тормоза для остановки на склоне.

■ При парковке

При длительной парковке обязательно включите электронный стояночный тормоз и переместите передачу в положение Р. Иначе это может привести к движению автомобиля или резкому ускорению при случайном нажатии на педаль газа.

■ Предотвращение повреждения деталей автомобиля

- Не поворачивайте рулевое колесо до упора в любом направлении и не держите его в таком положении длительное время, иначе это может привести к повреждению системы усилителя руля.
- При движении по ухабистой дороге ведите автомобиль по возможности на низкой скорости, чтобы избежать повреждения колес, днища автомобиля и т. д.

■ Утечка воздуха из шины во время движения

Утечка воздуха или повреждение шины может привести к следующим последствиям:

- Управление автомобилем может быть затруднено.
- Автомобиль будет издавать аномальные звуки.
- Автомобиль будет двигаться ненормально.

При утечке воздуха или повреждении шины во время движения крепко держите руль, медленно нажимайте на педаль тормоза, чтобы снизить скорость, и своевременно замените спущенную шину на новую.

**Внимание****■ При движении по подтопленным дорогам**

Не передвигайтесь по глубоким лужам, иначе это может привести к следующим серьезным повреждениям автомобиля:

- Короткое замыкание электрических компонентов.
- Повреждение двигателя из-за погружения в воду.

После движения по залитой водой дороге и затопления автомобиля обратитесь к официальному дилеру Hongqi, чтобы как можно скорее проверить следующее:

- Исправность работы тормозов.
- Нормальное состояние моторного масла и трансмиссионного масла.
- Исправность подшипников ступиц, приводного вала и подвески.

6.2. Правила управления автомобилем

Кнопка запуска двигателя

Смарт-ключ при ношении с собой позволяет запускать двигатель нажатием кнопки запуска.

■ Переключение режимов кнопкой запуска двигателя

При не нажатой педали тормоза кнопкой запуска двигателя можно переключить между режимом OFF и режимом IG-ON, нажав на кнопку запуска двигателя. (При каждом нажатии кнопки режим переключается соответствующим образом.)

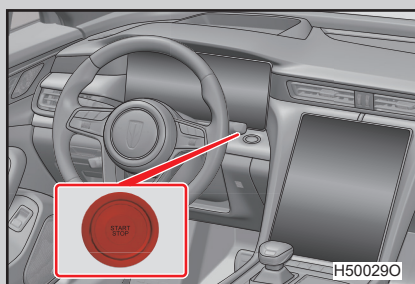

Режим OFF

Можно использовать световой звуковой сигнал, габаритные огни и аварийку.

Режим IG-ON

Можно использовать все электрические компоненты.

■ Запуск двигателя

Шаг 1 Проверьте и убедитесь, что передача находится в положении P или N, а электронный стояночный тормоз включен.

Шаг 2 Сядьте на сиденье водителя и сильно нажмите на педаль тормоза.

Шаг 3 Нажмите кнопку запуска двигателя, чтобы запустить двигатель.

■ Остановка двигателя

Шаг 1 Доведите автомобиль до полной остановки.

Шаг 2 Переключите передачу в положение P и убедитесь, что стояночный тормоз включен.

Шаг 3 Нажмите кнопку запуска двигателя, чтобы остановить двигатель.

■ Если двигатель не удается запустить

Возможно, противоугонная система двигателя не была отключена (см. стр. 75).

**Предупреждение****■ При запуске двигателя**

Обязательно запускайте двигатель, сидя на сиденье водителя. Ни в коем случае не нажимайте на педаль газа при запуске двигателя.

Иначе это может привести к аварии, а также к серьезной травме или смерти.

■ Особые замечания во время вождения

Во время вождения для принудительного выключения двигателя в аварийной ситуации нажмите и удерживайте кнопку запуска двигателя более 3 с или нажмите кнопку запуска 3 раза подряд в течение 2 с.

Не нажимайте на кнопку запуска двигателя во время движения, за исключением аварийной ситуации. Выключение двигателя во время движения автомобиля может привести к аварии.

**Внимание****■ Предотвращение низкого уровня заряда аккумулятора**

- Не оставляйте переключатель двигателя в режиме IG-ON на длительное время при выключенном двигателе, иначе это может привести к низкому уровню заряда аккумулятора 12 В.
- Запирайте автомобиль и держите ключ при себе, когда покидаете автомобиль. Не оставляйте ключ в салоне во избежание продолжения работы системы интеллектуального доступа и запуска, что может привести к низкому уровню заряда аккумулятора.

■ При запуске двигателя

- Не допускайте работы двигателя на высоких оборотах в холодном состоянии.
- Если двигатель трудно запускается или часто глохнет, немедленно обратитесь к официальному дилеру Hongqi для проверки автомобиля.

6.2. Правила управления автомобилем Управление переключением передач

■ Выберите передачу, соответствующую условиям вождения

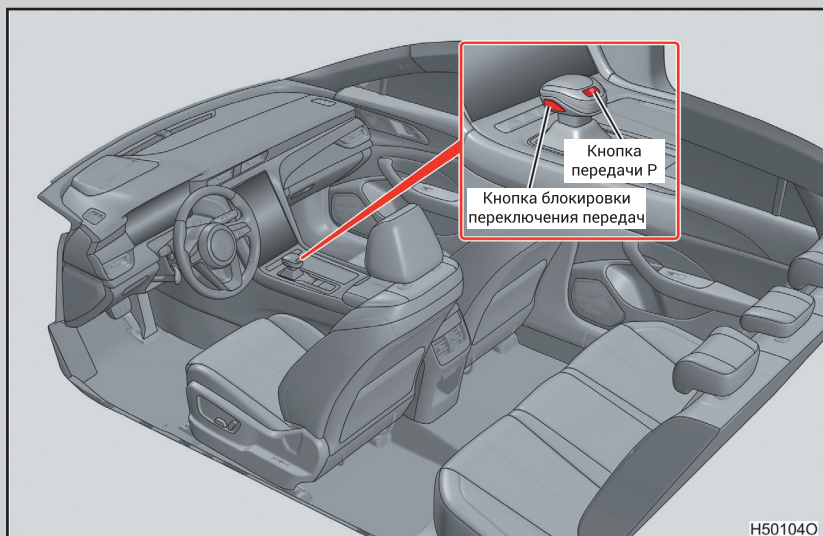

Аккуратно перемещайте рычаг переключения передач и убедитесь в правильности переключения передач.
После каждого переключения передач отпускайте рычаг переключения.

■ Перемещение рычага переключения передач

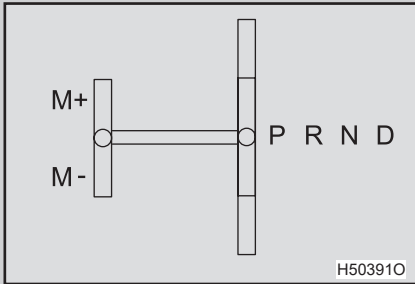

Автоматический режим: правая направляющая используется для автоматического режима с двумя ходами в каждом направлении, спереди и сзади. Ручной режим: левая направляющая используется для ручного режима с одним ходом в каждом направлении, спереди и сзади.

Переключение рычага переключения передач влево и вправо позволяет переключаться между левой и правой направляющими, переходя в ручной режим только при положении передачи D.

Примечание: если при нахождении рычага переключения передач в положении ручного режима в ситуации, когда передача не находится в положении D, рычаг переключения передач не может быть переключен, необходимо перемещать рычаг в положение автоматического режима в соответствии с подсказкой комбинации приборов.

■ Переключение передач

После запуска двигателя переключите передачу следующим образом:

- Переключение с P на D: нажмите на педаль тормоза, нажмите кнопку разблокировки и передвиньте рычаг переключения в положение D.
- Переключение с P на N: нажмите на педаль тормоза, нажмите кнопку разблокировки и переместите вперед рычаг переключения до первого хода.
- Переключение с P на R: нажмите на педаль тормоза, не нажимая на педаль газа, нажмите кнопку разблокировки и переместите вперед рычаг переключения до второго хода.
- Переключение с N на D: при неподвижном автомобиле переместите рычаг переключения назад до первого или второго хода *.
- Переключение с N на R: при неподвижном автомобиле, не нажимая на педаль газа, нажмите кнопку разблокировки и переместите вперед рычаг переключения до первого или второго хода *.
- Переключение с D на N: при неподвижном автомобиле переместите рычаг переключения вперед до первого хода. Когда автомобиль не остановлен, нажмите кнопку разблокировки и переместите рычаг переключения передач вверх до первого хода.
- Переключение с D на R: нажав на педаль тормоза, не нажимая на педаль газа, после остановки автомобиля нажмите кнопку разблокировки и переместите вперед рычаг переключения до второго хода.
- Переключение с D на M *: переместите рычаг переключения передач влево на левую направляющую.
- Переключение с M на D *: переместите рычаг переключения передач вправо на правую направляющую.
- Переключение с R на N: переместите рычаг переключения назад до первого хода.
- Переключение с R на D: нажмите на педаль тормоза, пока автомобиль не остановится, переместите рычаг переключения назад до второго хода.
- Переключение с N/D/R на P: нажмите на педаль тормоза, и после остановки автомобиля нажмите кнопку передачи P.

При выборе передачи убедитесь, что на комбинации приборов отображается нужная передача.

*: Если время остановки на передаче N более 1 с, следует нажать педаль тормоза для переключения передач, если время остановки на передаче N меньше 1 с, не нужно нажимать на педаль тормоза для переключения передач.

Положение передачи	Функции
P	Парковка
R	Задний ход
N	Нейтральная передача
D	Движение
M+	Ручное переключение на повышенную передачу
M-	Ручное переключение на пониженную передачу

Описание передачи

► Передача Р (парковка)

Передача Р блокирует коробку передач и предотвращает вращение колес.

Предупреждение

■ Первое использование рычага переключения передач

В автомобиле используется электронный механизм переключения передач, которым необходимо управлять в соответствии с информацией о передаче на комбинации приборов и на экране информационного дисплея, а также с приведенными выше инструкциями по работе с передачей. При управлении не полагайтесь на ощущения и память, чтобы избежать опасности.

■ Переместите передачу в положение Р и включите стояночный тормоз

Очень опасно просто переключаться в положение Р без включения стояночного тормоза. Если передача Р не может полностью обездвижить автомобиль, он может сдвинуться с места, что приведет к аварии.

► Передача R (заднего хода)

На передаче R автомобиль может двигаться только назад.

► Передача N (нейтральная)

В положении N коробка передач не заблокирована. Нажмите и удерживайте педаль тормоза или включите стояночный тормоз при остановке на пологом склоне, иначе автомобиль будет самостоятельно двигаться.

► Передача D (вперед)

Передача D — это передача, которая обычно используется при управлении движением автомобиля вперед.

► Передача M (ручная) *

Передача M — это ручной режим переключения передач. Только при включенной передаче D ее можно переключить на передачу M. Когда включена передача D, переместите рычаг переключения передач влево, чтобы войти в диапазон передач M. Повышающую или понижающую передачу можно выполнять между M1 и M8 путем перемещения рычага переключения передач.

Кнопка передачи Р

■ При переключении на передачу Р

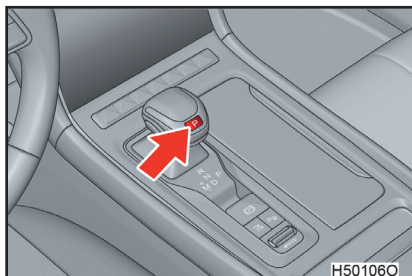

Можно переключиться на передачу Р с помощью кнопки передачи Р.

При неподвижном автомобиле нажмите кнопку передачи Р.

При переключении на передачу Р информация о передаче на комбинации приборов отображается как Р.

Если скорость автомобиля выше 2 км/ч, переключение на Р невозможно.

■ При переключении с передачи Р на другие передачи

- Нажмите кнопку разблокировки, одновременно сильно нажимая на педаль тормоза, чтобы перевести рычаг переключения. Если рычаг переключения приводится в действие без нажатия на педаль тормоза, переключение передач запрещено.
- При переключении передач убедитесь, что на комбинации приборов отображается нужная передача.

■ Переключение передач в ручном режиме

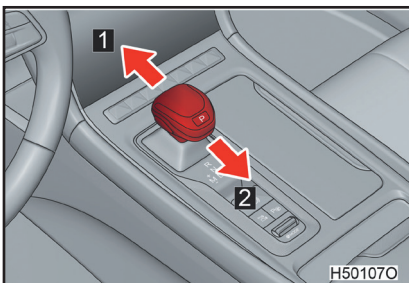

1 Переключение на повышенную передачу

2 Переключение на пониженную передачу

Выбранное положение передачи отображается на многофункциональном дисплее комбинации приборов.

■ Если текущая передача находится в положении D/R, а скорость автомобиля ниже 2 км/ч, автомобиль автоматически переключается на P в следующих случаях:

- Когда переключатель двигателя установлен в режим IG-OFF, автомобиль автоматически переключается в положение P.
- Когда водитель отстегивает ремень безопасности, отпускает педаль тормоза и педаль газа и открывает дверь, автомобиль автоматически переключается в положение P.

■ Автомобиль остается на передаче N для буксировки в следующем случае:

Если текущая передача находится в положении N, автомобиль остается в положении N и отключается, когда переключатель двигателя переводится в режим IG-OFF.

■ Ограничение передачи (в ручном режиме)

Для защиты двигателя и коробки передач при ручном переключении применяется ограничение передачи в зависимости от оборотов двигателя. Поэтому при некоторых условиях эксплуатации переключение на повышенную или пониженную передачу может быть невозможным даже при перемещении рычага переключения, или может произойти автоматическое переключение на повышенную или пониженную передачу без перемещения рычага переключения.

■ Безопасный режим при перегреве коробки передач

Когда температура в коробке передач чрезмерно повышается, то скорость повышения температуры масла замедляется за счет уменьшения количества переключений передач, при этом частота вращения двигателя увеличивается и плавность переключения передач может немного измениться.

■ При остановке автомобиля в положении M

Как только автомобиль остановится, коробка передач переключится на пониженную передачу M1.



Предупреждение

■ При движении по скользкой поверхности

Соблюдайте осторожность при резких ускорениях и замедлениях, иначе это может привести к заносу автомобиля или пробуксовке колес.

Автомобиль оснащен системой переключения режимов движения, которая может обеспечивать различные режимы движения, и автомобиль имеет уникальные ходовые качества в различных режимах для комфортного и безопасного управления.

■ Выбор режима вождения

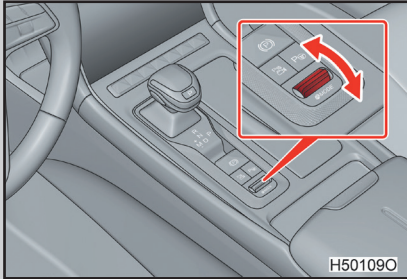

Метод 1: ручка переключения режима вождения
Поверните ручку переключения режимов вождения для переключения между четырьмя режимами движения: пользовательский, спортивный, комфортный и экономичный.

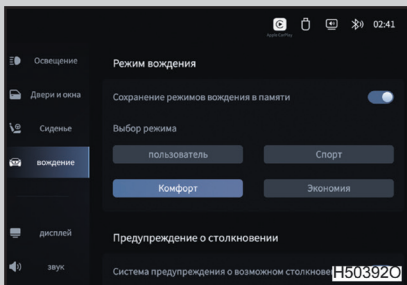

Метод 2: мультимедийный экран
В настройках автомобиля информационно-развлекательной системы можно выбрать четыре режима движения: пользовательский, спортивный, комфортный и экономичный.

Комфортный режим

В комфортном режиме автомобиль комфортно управляется и подходит для движения по обычным городским дорогам с твердым покрытием.

■ Характеристики вождения в комфортном режиме

- Работа двигателя плавная.
- Рулевое управление кажется легким.

Экономичный режим

В экономичном режиме автомобиль имеет хорошую экономичность и подходит для движения по обычным городским дорогам с твердым покрытием.

■ Характеристики вождения в экономичном режиме

- Для коробки передач применяется топливосберегающая стратегия переключения передач.
- Отбор мощности плавный.

Спортивный режим

В спортивном режиме автомобиль имеет хорошие динамические характеристики, которые подходят для движения по шоссе или обычным городским дорогам с твердым покрытием.

■ Характеристики вождения в спортивном режиме

- Ускорение быстрое и выходная мощность высокая.
- Рулевое управление спортивное.

Пользовательский режим

Для удовлетворения индивидуальных потребностей при вождении, в дополнение к вышеуказанным режимам движения, водитель также может выбрать пользовательский режим, в котором водитель может настроить выходные характеристики силового агрегата и характеристики рулевого управления. Характеристики движения в пользовательском режиме можно настроить в интерфейсе настроек автомобиля информационно-развлекательной системы (см. стр. 188).

■ Заданные условия для переключения режимов вождения

- Установлен режим IG-ON.
- Данная система и связанные с ней системы исправны.

■ Память режима движения

В настройках информационно-развлекательной системы автомобиля можно выбрать последний сохраненный в памяти режим движения (см. стр. 188).

■ Рабочее состояние системы режима движения

При выборе режима движения водитель может узнать текущее рабочее состояние системы режима движения с помощью информации, отображаемой на комбинации приборов.



Внимание

■ Особые замечания при переключении между режимами движения

- Для обеспечения безопасности движения переключайтесь между режимами движения при парковке или движении на низкой скорости по хорошей дороге.
- Система переключения режимов движения имеет функцию самозащиты. Если условия работы соответствующего режима движения не соблюдаются, этот режим может повредить автомобиль и повлиять на безопасность вождения. При переключении водителем режима движения невозможность переключения на целевой режим может быть обусловлена функцией самозащиты системы и является нормальным явлением.
- Если система режима движения не может нормально работать при соблюдении условий работы режима движения, немедленно обратитесь к официальному дилеру Hongqi для проверки автомобиля.
- Система режимов движения не может заменить оценку водителем условий управления, поэтому водитель должен постоянно контролировать автомобиль и нести полную ответственность за него.

6.3. Управление фарами и стеклоочистителем

Переключатель фар



Пользовательский режим

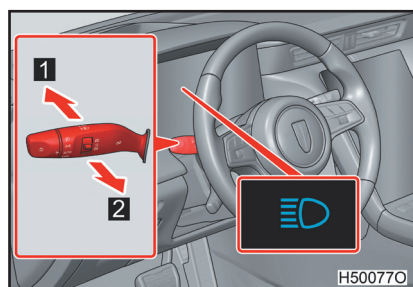

- 1** При включенных фарах (ближний свет) потяните вперед рукоятку управления светом, чтобы включить дальний свет; потяните рукоятку назад в исходное положение, чтобы выключить дальний свет.
- 2** Потянув ручку переключения света назад, кратковременно включите дальний свет; отпустив ручку переключения света, выключите дальний свет.

■ Система дневных ходовых огней

Чтобы повысить заметность вашего автомобиля для других водителей во время движения в дневное время, установите режим IG-ON и включите фары, дневные ходовые огни включаются автоматически.

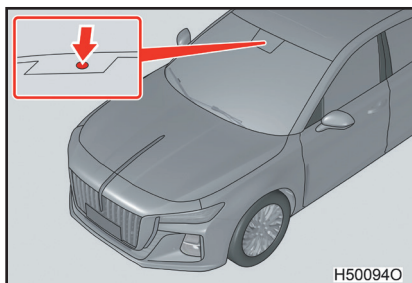

■ Датчик дождя и света

Датчик может работать неправильно, если на него положить какой-либо предмет или если на лобовом стекле есть прикрепленный к нему предмет, который перекрывает датчик. Вышеуказанные условия могут повлиять на обнаружение датчиком интенсивности окружающего света, что может привести к неправильной работе автоматических фар и автоматического стеклоочистителя.

■ Система автоматической регулировки высоты луча фар *

Система автоматической регулировки высоты луча фары может автоматически регулировать высоту луча фар в зависимости от количества пассажиров, состояния загрузки автомобиля и дорожной обстановки, чтобы фары обеспечивали водителю хороший обзор.

■ Регулировка высоты луча света фар *

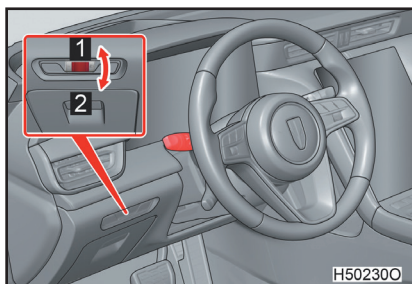

При включении фар можно регулировать высоту луча света фар (уровень 0–4) в зависимости от количества пассажиров и загрузки автомобиля.

1 Отрегулируйте луч фар вверх.

2 Отрегулируйте луч фар вниз.

Система освещения после высадки

Когда включен режим IG-ON и горит ближний свет, переключите в режим IG-OFF и откройте дверь, свет продолжает гореть в течение некоторого времени, а затем автоматически гаснет. В настройках информационно-развлекательной системы автомобиля можно установить включение/выключение освещения после высадки и время освещения (см. стр. 184).

Система освещения перед посадкой

Когда переключатель света находится в положении автоматического режима освещения, автомобиль разблокирован, и если соблюдены условия автоматического включения света, то через некоторое время свет автоматически гаснет. В настройках информационно-развлекательной системы автомобиля можно установить включение/выключение освещения перед посадкой и время освещения (см. стр. 184).

Фонарь освещения в повороте *

Когда автомобиль движется на низкой скорости с включенными фарами и водитель переводит переключатель указателей поворота или рулевое колесо для поворота, автоматически загорается фонарь освещения в повороте с соответствующей стороны, помогая водителю в управлении. Когда водитель переводит переключатель указателей поворота или рулевое колесо для поворота при включенной передаче R, фонари освещения в повороте с обеих сторон автомобиля загораются одновременно, чтобы улучшить эффект освещения окружающего пространства при движении задним ходом.

6.3. Управление фарами и стеклоочистителем Рычаг переключения указателей поворота

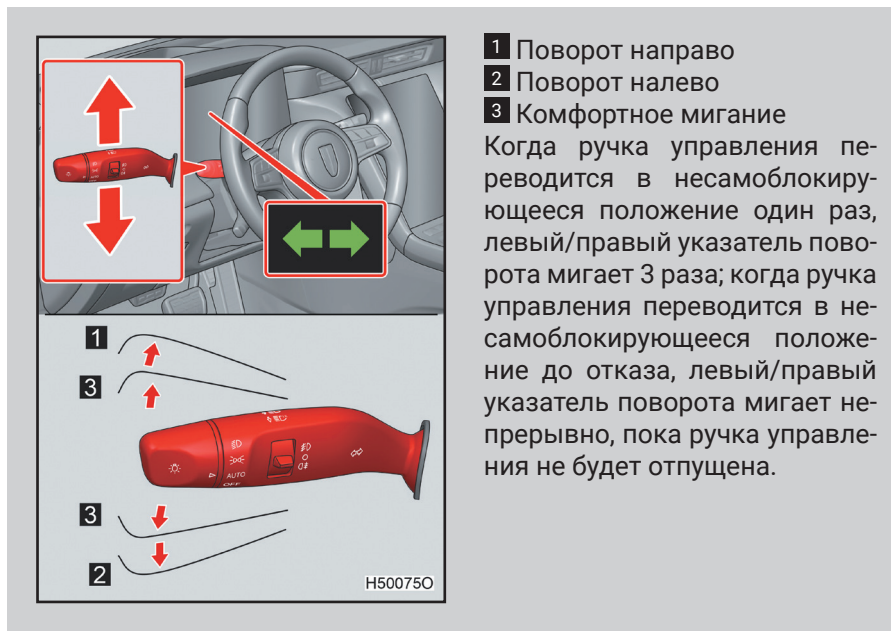

■ Условия работы указателей поворота



Переключатель двигателя установлен в режим IG-ON.

■ Управление указателем поворота и аварийной сигнализацией

Нажмите кнопку аварийной сигнализации, левый и правый указатели поворота мигают одновременно; нажмите кнопку аварийной сигнализации еще раз, чтобы вернуться в рабочее состояние указателей поворота.

Когда включен режим IG-ON с включенной аварийной сигнализацией, при включении указателя поворота он активируется и деактивируется аварийная сигнализация; при выключении указателя поворота аварийная сигнализация возвращается в рабочее состояние.

Интеллектуальная система управления дальним светом позволяет автоматически включать и выключать дальний свет, основываясь на показаниях многофункциональной камеры.

Когда скорость автомобиля превышает 50 км/ч, интеллектуальная система управления дальним светом активируется и загорается индикатор  интеллектуального дальнего света на комбинации приборов; при скорости менее 30 км/ч интеллектуальная система управления дальним светом находится в режиме ожидания, и индикатор  интеллектуального дальнего света гаснет.

Включение/выключение интеллектуальной системы управления дальним светом

В настройках информационно-развлекательной системы автомобиля можно установить включение/выключение интеллектуальной системы управления дальним светом (см. стр. 184).

Условия работы интеллектуальной системы управления дальним светом

Запустите двигатель, переведите переключатель фар в положение AUTO, когда рычаг переключения дальнего света находится в положении «дальний свет выключен», а автоматическое управление светом – в положении «ближний свет включен», интеллектуальная система управления дальним светом включается.

Условия для автоматического включения или выключения дальнего света

- Дальний свет включается автоматически при выполнении всех следующих условий:
 - Скорость автомобиля превышает 50 км/ч.
 - Зона перед автомобилем темная.
 - Впереди отсутствуют автомобили с полностью включенными фарами или задними фонарями.
 - Впереди на дороге включено мало уличных фонарей.
- Дальний свет выключается автоматически при выполнении любого из следующих условий:
 - Скорость автомобиля ниже 30 км/ч.
 - Зона перед автомобилем не темная.
 - У идущего впереди автомобиля полностью включены фары или задние фонари.
 - Впереди на дороге включено несколько уличных фонарей.

■ В следующих случаях система может быть неспособна точно определить уровень яркости окружающего освещения, что может привести к неправильной работе интеллектуальной системы управления дальним светом. В этом случае переключите дальний и ближний свет вручную.

- Ветровое стекло мутнеет из-за влаги, льда, грязи и т. д.
- Ветровое стекло разбито или повреждено.
- Из-за тумана, сильного дождя, снега и т. д. вид спереди нечеткий.
- Камера загрязнена.
- Температура камеры чрезвычайно высока.
- Окружающая яркость эквивалентна яркости фар, задних фонарей или противотуманных фар.
- Фары или задние фонари впереди идущего автомобиля выключены, загрязнены, меняют цвет, неправильно выравнены или горят по одиночке.
- Автомобиль проезжает через зоны с периодическими изменениями освещенности и темноты.
- Частое или повторяющееся движение на подъемах и спусках, ухабистых дорогах или неровных поверхностях (например, дороги с каменным покрытием, гравийные дороги и т. д.).
- Частые или повторяющиеся повороты или движение по извилистым дорогам.
- Перед автомобилем находятся отражающие объекты, такие как знаки или зеркала.
- Задняя часть впереди идущего автомобиля обладает высокой отражающей способностью, например контейнер на грузовике.
- Фары автомобиля повреждены, загрязнены или неправильно выравнены.
- У встречного автомобиля выключены фары и включены противотуманные фары.
- Автомобиль наклоняется из-за спущенных шин, буксировки прицепа и т. д.
- Дальний и ближний свет переключаются многократно ненормальным образом.
- Перед автомобилем имеется свет, похожий на фару или задний фонарь.
- Если на дорогах, например, мокрых, заснеженных или обледенелых, имеются отражения.



Предупреждение

■ **Не полагайтесь чрезмерно на автоматический дальний свет.**

Обязательно соблюдайте правила безопасного вождения, следите за окружающей обстановкой и при необходимости включайте или выключайте дальний свет вручную.

6.3. Управление фарами и стеклоочистителем

Выключатель противотуманных фар

Противотуманные фары улучшают видимость в неблагоприятных условиях вождения, таких как дождь или туман.

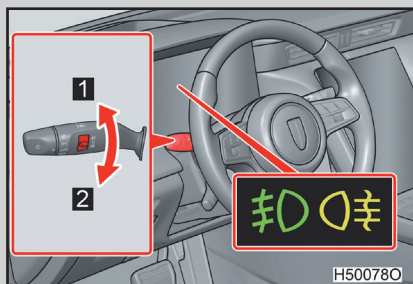

- 1 Передние противотуманные фары горят
- 2 Передние и задние противотуманные фары горят

■ Условия использования противотуманных фар

Включен режим IG-ON, фары включены.

6.3. Управление фарами и стеклоочистителем

Стеклоочистители и стеклоомыватели ветрового стекла

Когда рычаг переключения стеклоочистителя находится в положении AUTO, стеклоочиститель автоматически работает, если датчик дождя и света обнаруживает дождь. Система автоматически регулирует скорость стеклоочистителя в зависимости от интенсивности дождя и скорости автомобиля.

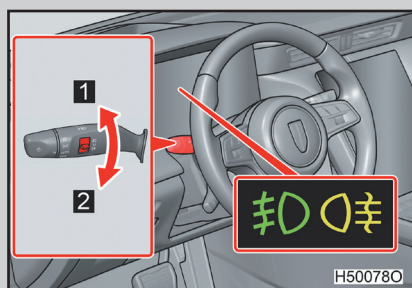
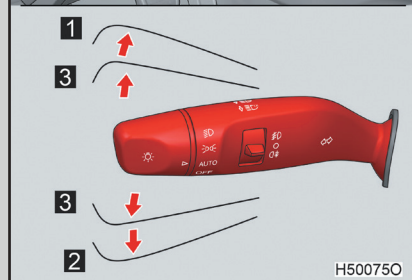
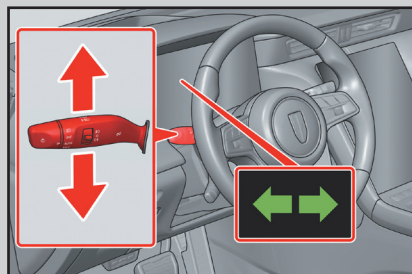

1 Положение AUTO стеклоочистителя – динамическая регулировка скорости работы стеклоочистителя в зависимости от интенсивности дождя.

2 Положение LO стеклоочистителя – низкая скорость работы стеклоочистителя.

3 Положение HI стеклоочистителя – высокая скорость работы стеклоочистителя.

4 Положение MIST стеклоочистителя – 1 цикл стеклоочистителя на низкой скорости.

При открытом капоте стеклоочиститель не будет работать, даже если рычаг управления приведен в действие.

5 Чувствительность к интенсивности осадков увеличивается.

6 Чувствительность к интенсивности осадков уменьшается.

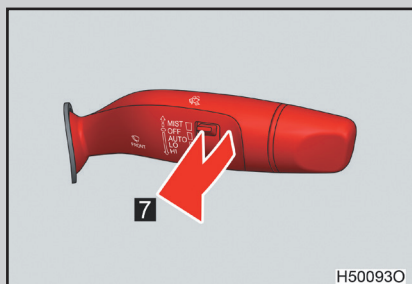

7 Работа стеклоочистителя совместно со стеклоомывателем. Потяните назад рычаг переключения стеклоочистителя, чтобы очистить ветровое стекло

■ Условия работы стеклоочистителя и стеклоомывателя ветрового стекла

Переключатель двигателя находится в режиме IG-ON, а капот закрыт.

■ Датчик дождя и света

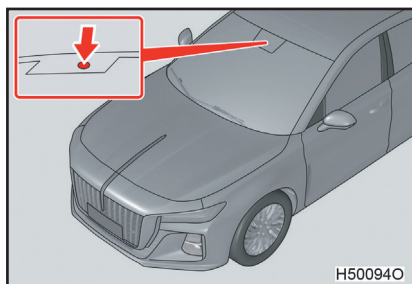

Датчик дождя и света определяет количество осадков.

■ Если жидкость омывателя ветрового стекла не распыляется

Проверьте наличие достаточного количества жидкости омывателя ветрового стекла. Убедитесь, что форсунки омывателя не засорены.

■ Если требуется замена щеток стеклоочистителя ветрового стекла

- В настройках информационно-развлекательной системы автомобиля стеклоочиститель можно установить в сервисное положение (см. стр. 186).
- Выключите двигатель и переведите рычаг переключения стеклоочистителя в положение MIST на 10 с, чтобы установить стеклоочиститель в сервисное положение.
- Когда стеклоочиститель находится в положении обслуживания, переведите переключатель двигателя в режим IG-ON и рычаг переключения стеклоочистителя в положение, отличное от MIST, или выключите сервисное положение стеклоочистителя в настройках информационно-развлекательной системы автомобиля, чтобы выйти из сервисного положения.



Предупреждение

■ **Предупреждение об использовании стеклоочистителя в режиме AUTO**

В режиме AUTO стеклоочиститель ветрового стекла может неожиданно сработать, если прикоснуться к датчику, сильно повернуть внутреннее зеркало заднего вида или подвергнуть ветровое стекло сильной вибрации (например, сильно ударить по лобовому стеклу). Будьте осторожны, чтобы ваши пальцы или что-либо другое не попало в стеклоочиститель ветрового стекла.

■ **Особые замечания при использовании стеклоомывающей жидкости**

При морозной погоде не используйте омывающую жидкость до нагрева ветрового стекла. Омывающая жидкость может замерзнуть на лобовом стекле, что приведет к снижению видимости. Это может привести к аварии, а также к серьезной травме или смерти.

■ **Заливайте в бачок омывателя только стеклоомывающую жидкость.**

Опасно использовать охлаждающую жидкость двигателя в качестве омывающей жидкости. Если ее распылить на ветровое стекло, она загрязнит стекло, помешает обзору и может стать причиной аварии.

■ **В морозную погоду используйте незамерзающую стеклоомывающую жидкость.**

В морозную погоду неиспользование незамерзающей стеклоомывающей жидкости очень опасно. Иначе она может замерзнуть на лобовом стекле, мешая вашему обзору, и создать аварийную ситуацию. Кроме того, перед распылением омывающей жидкости убедитесь, что ветровое стекло достаточно прогрето.

■ **Щетки стеклоочистителя следует заменять своевременно**

Использование изношенных или грязных щеток стеклоочистителя значительно снижает четкость переднего обзора и влияет на безопасность движения. Поэтому необходимо заменять поврежденные или изношенные щетки, которые плохо очищают ветровое стекло.



Внимание

■ **Когда ветровое стекло сухое**

Не используйте стеклоочиститель, иначе это может привести к повреждению щеток стеклоочистителя.

■ **Когда очищающая жидкость не может распыляться из форсунки**

Если рычаг переключения стеклоочистителя оттянуть назад и удерживать в течение длительного времени, можно повредить насос омывающей жидкости.

■ **Когда форсунка засорилась**

Не удаляйте посторонние предметы самостоятельно иголкой или другим предметом, иначе это может привести к повреждению форсунки.

6.4. Использование системы помощи при вождении Круиз-контроль *

С помощью круиз-контроля скорость автомобиля может поддерживаться на заданном уровне без использования педали газа, при этом рекомендуется, чтобы заданная скорость не превышала ограничения скорости для конкретной дороги.

Настройка круиз-контроля

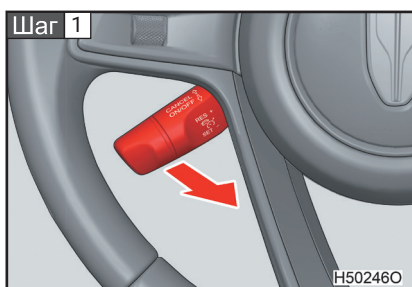

Потяните рычаг круиз-контроля назад в положение ON/OFF и отпустите его, чтобы активировать круиз-контроль.

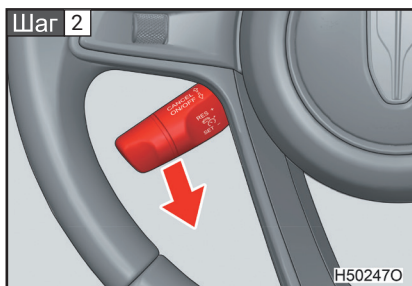

Ускорьтесь или замедлитесь до желаемой скорости, переведите рычаг круиз-контроля вниз в положение SET- и отпустите ручку, чтобы установить текущую скорость.

■ Регулировка скорости автомобиля

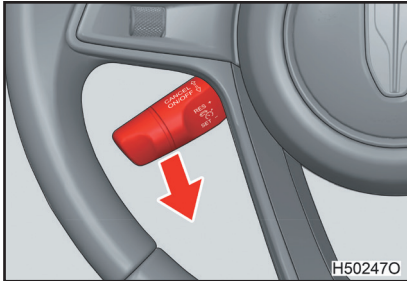

1 Увеличение скорости

Нажатие: нажмите вверх один раз, чтобы увеличить скорость автомобиля на 5 км/ч.

Нажатие и удержание: продолжайте удерживать рычаг нажатым, скорость, отображаемая на многофункциональном дисплее комбинации приборов при отпускании рычага, является целевой скоростью.

2 Уменьшение скорости

Нажатие: нажмите вниз один раз, чтобы снизить скорость автомобиля на 5 км/ч.

Нажатие и удержание: продолжайте удерживать рычаг нажатым, скорость, отображаемая на многофункциональном дисплее комбинации приборов при отпускании рычага, является целевой скоростью.

Если при нажатии установленная в данный момент скорость не кратна 5, то сначала происходит автоматическое изменение регулировки до значения, кратного 5.

Отмена и восстановление круиз-контроля

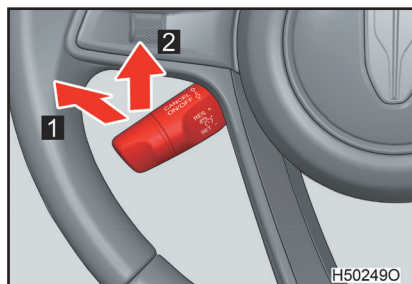

1 Отмена

Переместите рычаг круиз-контроля вперед в положение CANCEL.

Следующие действия также отменяют круиз-контроль:

- Нажатие педали тормоза.
- Переключение передачи в положение N.

2 Восстановление

Чтобы восстановить круиз-контроль и вернуться к заданной скорости, переведите рычаг круиз-контроля в положение RES+ и отпустите его.

■ Условия настройки круиз-контроля

- Передача находится в положении D.
- Скорость автомобиля выше 30 км/ч.

■ Условия приостановки круиз-контроля

- Когда автомобиль должен совершить обгон, глубоко и кратко нажмите на педаль газа, чтобы приостановить круиз-контроль, и восстановите его после отпущения педали газа.

■ Если индикатор круиз-контроля мигает

Выключите функцию круиз-контроля, а затем снова активируйте систему. Если скорость круиз-контроля не может быть установлена или если круиз-контроль отменяется сразу после активации, возможно, в системе круиз-контроля имеется неисправность. Обратитесь к авторизованному дилеру Hongqi для проверки автомобиля.

**Предупреждение**

■ При установке скорости в целях обеспечения безопасности движения рекомендуется не превышать 130 км/ч. Очень опасно использовать функцию круиз-контроля, когда автомобиль движется на высокой скорости, поэтому водителю рекомендуется вести автомобиль самому.

Предотвращение случайного включения круиз-контроля

Выключайте функцию круиз-контроля, когда она не используется.

■ При регулировке скорости автомобиля

Ведите машину осторожно при регулировке скорости нажатием и удержанием рычага круиз-контроля.

■ Обстоятельства, при которых не следует использовать круиз-контроль

Во избежание потери контроля над автомобилем и серьезных травм или смерти не используйте круиз-контроль в следующих ситуациях:

- При дорожной пробке.
- При резких поворотах.
- На извилистой дороге.
- На скользких дорогах (например, на мокрых от дождя, покрытых снегом или льдом).
- На крутых спусках, если используется круиз-контроль, скорость может превысить целевую скорость круиз-контроля.

■ Основное управление автомобилем осуществляет водитель, и его контроль над автомобилем имеет приоритет над системой круиз-контроля. То есть при нажатии на педали газа и тормоза, когда автомобиль находится в режиме круиз-контроля, право контроля над автомобилем передается водителю, который должен сохранять контроль над автомобилем и взять на себя полную ответственность за автомобиль.

■ Система круиз-контроля представляет собой систему помощи при вождении, не полагайтесь чрезмерно на ее работу, при необходимости ведите автомобиль осторожно.

Функция адаптивного круиз-контроля АСС позволяет всесторонне контролировать скорость и расстояние до впереди идущего автомобиля в диапазоне скоростей 0–140 км/ч, что снижает нагрузку на водителя и повышает комфорт вождения. Кроме того, система может автоматически переключаться между режимами круиза-контроля с постоянной скоростью и адаптивного круиз-контроля. Ввиду сложности реальной дорожной обстановки водитель также может в любой момент вмешаться в управление автомобилем для активного корректирования расстояния между своим автомобилем и идущим впереди автомобилем в определенных обстоятельствах, и при необходимости АСС предупредит водителя звуковым и световым сигналом.

Если система адаптивного круиз-контроля АСС обнаруживает, что расстояние между автомобилями меньше установленной дистанции следования, автомобиль автоматически замедляется; если впереди идущий автомобиль ускоряется или съезжает с полосы движения, автомобиль может ускориться до заданной скорости.

■ Настройка адаптивного круиз-контроля

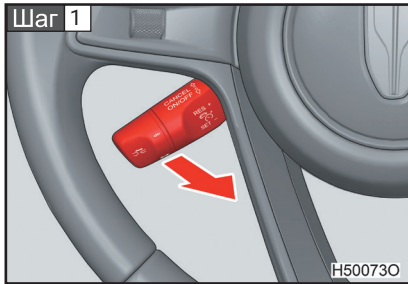

Потяните рычаг круиз-контроля назад в положение ON/OFF и отпустите его, чтобы активировать круиз-контроль.

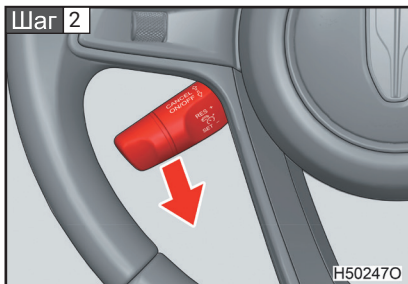

Ускорьтесь или замедлитесь до желаемой скорости, переведите рычаг круиз-контроля вниз в положение SET- и отпустите рычаг, чтобы установить текущую скорость.

■ Регулировка скорости автомобиля

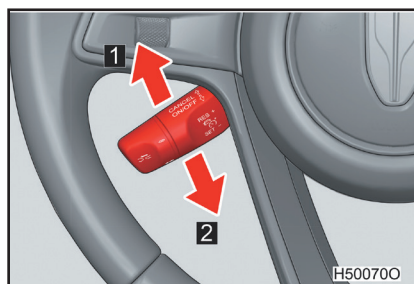

1 Увеличение скорости
Нажатие: нажмите вверх один раз, чтобы увеличить скорость автомобиля на 5 км/ч.

Нажатие и удержание: после того как система подтвердит, что выполнено нажатие и удержание, скорость будет непрерывно увеличиваться на 1 км/ч.

2 Уменьшение скорости
Нажатие: нажмите вниз один раз, чтобы снизить скорость автомобиля на 5 км/ч.

Нажатие и удержание: после того как система подтвердит, что выполнено нажатие и удержание, скорость будет непрерывно уменьшаться на 1 км/ч.

Примечание: если при кратковременном нажатии установленная в данный момент скорость не кратна 5, то сначала происходит ее автоматическое изменение на значение, кратное 5.

■ Настройка дистанции следования

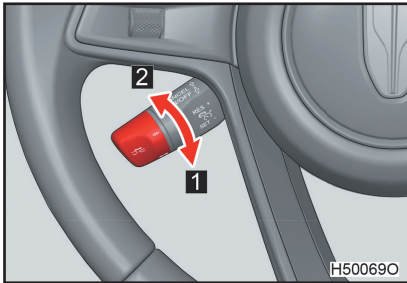

1 Увеличение дистанции следования

2 Уменьшение дистанции следования

Система предлагает четыре режима дистанции, при этом режим переключается при каждом нажатии на ручку управления.



1 Установленная скорость

2 Индикатор ACC

Белый: система включена, заданные условия выполнены, возможна настройка круиз-контроля.

Зеленый: система работает и находится в режиме круиз-контроля.

3 Установленная дистанция следования

Дистанция следования по умолчанию — «Дистанция 4».

■ Отмена и восстановление адаптивного круиз-контроля

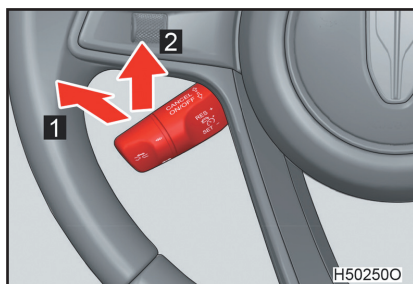

1 Отмена

Отмените круиз-контроль, нажав на педаль тормоза или переведя рычаг круиз-контроля вперед в положение CANCEL и отпустив его.

2 Восстановление

Чтобы восстановить круиз-контроль и вернуться к заданной скорости, переведите рычаг переключения в положение RES+ и отпустите его для восстановления круиз-контроля.

■ Шум при автоматическом замедлении ACC

Когда система ACC выполняет автоматическое замедление, может возникать шум, это нормально.

■ Дистанция следования

Дистанция следования по умолчанию — «Дистанция 4».

■ Условия настройки круиз-контроля

- Функция ESC включена.
- Закрыты все двери и капот.
- Водитель пристегнул ремень безопасности.
- Передача находится в положении D.
- Водитель не нажимает педаль тормоза.
- Камера усовершенствованной системы помощи водителю не загорожена и исправна.
- Функции ACC/ESC/AEB/TCS/ABS/EMS исправны.
- Функции AEB/APA не активированы.

■ Условия отмены круиз-контроля

- Переместите рычаг круиз-контроля в положение CANCEL.
- Нажмите на педаль тормоза или включите стояночный тормоз.
- Откройте любую дверь, капот.
- Водитель отстегивает ремень безопасности.
- Нажмите на педаль газа более чем на 1 минуту.
- Когда передача переключается на передачу, отличную от D.
- ABS/TCS/ESC активированы.
- Функции AEB/APA активированы.
- Функции, связанные с системой, неисправны.

■ Неисправность работы системы ACC

При появлении сигнала о неисправности системы ACC обратитесь к официальному дилеру Hongqi для проверки автомобиля.

■ После выключения двигателя

После выключения двигателя установленные скорость для круиз-контроля или дистанции следования будут удалены.

■ Регулировка или калибровка системы ACC

Отрегулируйте или откалибруйте ACC в следующих случаях, иначе ACC может работать ненормально:

- Ветровое стекло повреждено или заменено.
- Блок камеры усовершенствованной системы помощи при вождении или передний кронштейн позиционирования радара миллиметровой волны был снят или установлен.
- После завершения развала-схождения автомобиля.
- Передний бампер получил удар или деформировался.

Свяжитесь с официальным дилером Hongqi.

Предупреждение

■ При установке скорости в целях обеспечения безопасности движения рекомендуется не превышать 140 км/ч. Очень опасно использовать функцию круиз-контроля, когда автомобиль движется на высокой скорости, поэтому водителю рекомендуется вести автомобиль самостоятельно.

■ Предотвращение случайной активации адаптивного круиз-контроля АСС

Выключайте функцию круиз-контроля, когда она не используется.

■ Обстоятельства, при которых не следует использовать адаптивный круиз-контроль АСС

Во избежание потери контроля над автомобилем и серьезных травм или смерти не используйте круиз-контроль в следующих ситуациях:

- При дорожной пробке.
- При сложных дорожных условиях.
- При резких поворотах.
- На извилистой дороге.
- На скользких дорогах (например, на мокрых от дождя, покрытых снегом или льдом).
- На крутых подъемах и спусках.
- Когда перед движущимся автомобилем находится неподвижное препятствие.
- Снег, дождь, гололед, туман и другие погодные условия.
- В темное время суток при недостаточном освещении дороги.

■ Основное управление автомобилем осуществляет водитель, и его контроль над автомобилем имеет приоритет над системой адаптивного круиз-контроля АСС. То есть при нажатии на педали газа и тормоза, когда автомобиль находится в режиме адаптивного круиз-контроля, право контроля над автомобилем передается водителю. Водитель должен сохранять контроль над автомобилем и брать на себя полную ответственность за автомобиль.

■ АСС — это только система помощи при вождении, и при необходимости водитель должен немедленно отключить функцию АСС и вести автомобиль самостоятельно. При использовании АСС обязательно соблюдайте местные правила и адаптируйте ее к текущим условиям движения, дорожным и погодным условиям.



Предупреждение

- Ветровое стекло не должно быть модифицировано или закрыто каким-либо дополнительным устройством, иначе АСС может не работать должным образом.
- Обязательно выключайте АСС, покинув сиденье водителя на длительное время, во избежание возникновения аварии из-за неправильного действия.
- Когда автомобиль следует за впереди идущим автомобилем, АСС контролирует дистанцию следования и фактическая скорость автомобиля может быть ниже установленной скорости.
- Если во время круиз-контроля АСС автомобиль окажется слишком близко к впереди идущему автомобилю (например, из-за внезапного экстренного торможения), система подаст звуковой и световой сигналы водителю через комбинацию приборов, при этом водитель должен обратить внимание на дистанцию и взять управление автомобилем на себя.
- Когда водитель нажимает на педаль газа для активного ускорения, значок установленной скорости на многофункциональном экране комбинации приборов мигает, что является нормальным явлением.
- Когда автомобиль входит или выходит из поворота, меняет полосу движения или когда впереди идущий автомобиль неподвижен, АСС может не обнаружить его автомобиль или распознать его неправильно.
- АСС не может обнаружить и применить торможение к другим сторонам автомобиля, детям, пешеходам, животным или другим предметам, поэтому ведите автомобиль с осторожностью.
- АСС имеет ограниченные возможности торможения и, если впереди идущий автомобиль внезапно замедляется, останавливается или входит в вашу полосу движения, ваш автомобиль может не успеть снизить скорость, чтобы избежать столкновения с впереди идущим автомобилем. При ощущении опасности необходимо активно нажимать на педаль тормоза.



Предупреждение

- При управлении и при необходимости следует принять меры и нажать на педаль тормоза.
- Водитель должен отрегулировать дистанцию следования и настроить систему АСС в соответствии с движением транспорта впереди и текущими погодными условиями (например, дождь, снег и т. д.). Водитель должен убедиться, что автомобиль может быть замедлен до остановки в пределах его поля зрения в любое время.
- АСС может распознавать только автомобили (такие, как легковые автомобили, грузовики и т. д.), которые имеют разрешенные номерные знаки и могут двигаться по дороге. Если впереди идущий автомобиль имеет нестандартную форму, модифицирован, покрашен и т. д., распознавание не гарантируется, а также не гарантируется распознавание пешеходов и узких транспортных средств (например, велосипедов, мотоциклов и т. д.), водитель должен в любой момент взять управление автомобилем на себя в зависимости от реальной ситуации.
- Система АСС может неточно распознать крупные прицепы, и в этом случае водитель должен взять управление автомобилем на себя в любое время в зависимости от реальной ситуации.
- Система АСС не может точно определить проходимую ширину полосы движения. Поэтому, если полоса в направлении движения слишком узкая и водитель чувствует, что автомобиль не может нормально проехать, немедленно отключите систему АСС путем торможения и возьмите управление автомобилем на себя.

**Предупреждение**

- Не используйте адаптивный круиз-контроль на больших склонах. Адаптивный круиз-контроль может не обнаруживать автомобили, находящиеся на одной полосе движения, поэтому водителю обычно приходится самостоятельно контролировать ускорение и торможение автомобиля. При торможении адаптивный круиз-контроль отключается.
- При обнаружении автомобиля, движущегося в том же направлении по той же полосе, на комбинации приборов отображается значок впереди идущего автомобиля. Если этот значок не соответствует фактической ситуации, наблюдаемой водителем, водитель обязан взять управление на себя и вести автомобиль в зависимости от реальной ситуации.
- Если нога поставлена на педаль газа, адаптивный круиз-контроль неспособен автоматически применить тормоза, что приведет к столкновению с впереди идущим автомобилем, и водитель должен сохранять бдительность.
- Запрещается окрашивать, модифицировать или закрывать передний бампер каким-либо дополнительным устройством, иначе это может привести к снижению эффективности работы или отказу датчика переднего радара миллиметрового диапазона!
- Сильный снег, дождь, лед, туман и другие экстремальные погодные условия могут привести к снижению эффективности работы датчика переднего радара миллиметрового диапазона. В таких погодных условиях водитель должен выключить систему АСС.
- Смещение датчика переднего радара миллиметрового диапазона в результате столкновения может привести к снижению эффективности или сбою в работе системы АСС. Водитель должен вовремя откалибровать датчик переднего радара миллиметрового диапазона.



Предупреждение

- Не используйте датчик переднего радара миллиметрового диапазона, если он не откалиброван должным образом.
- Автомобили на соседней полосе, не находящиеся в зоне контроля при приближении в направлении движения, могут не быть обнаружены системой, что приведет к задержке реакции АСС. Водителю необходимо внимательно следить за движением автомобилей на соседней полосе и при необходимости активно вмешиваться в управление.
- Если впереди идущий автомобиль резко тормозит (экстренная остановка), АСС может не успеть среагировать или среагировать слишком медленно, что приведет к риску запоздалого торможения. В этом случае водитель может не получить запрос на управление. Водитель должен сохранять бдительность и при необходимости активно вмешиваться в управление.
- Когда АСС следует за впереди идущим автомобилем до остановки, автомобиль может начать движение внезапно, например, из-за того, что тот автомобиль заслонен или мимо проходят пешеходы. Водитель должен сохранять бдительность и при необходимости активно вмешиваться в управление.



Внимание

- АСС позволяет следовать за впереди идущим автомобилем на заданной дистанции, и, если этот автомобиль замедлится или остановится, АСС будет управлять автомобилем для автоматического замедления и остановки.
- Когда впереди идущий автомобиль останавливается менее чем на 3 с и снова трогается с места или съезжает с полосы движения, ваш автомобиль автоматически трогается под управлением АСС.
- Когда впереди идущий автомобиль останавливается более чем на 3 с, но не более чем на 10 мин и снова трогается с места или съезжает с полосы движения, на многофункциональном экране комбинации приборов автомобиля появится сообщение о восстановлении круиз-контроля, и водитель может восстановить функцию АСС, слегка нажав на педаль газа или переключив ручку переключения круиз-контроля в положение RES+ для восстановления функции АСС и автоматического запуска. При этом водитель должен обратить внимание на то, безопасно ли начинать движение вперед.
- Когда автомобиль останавливается более чем на 10 мин, АСС отключается автоматически.
- АСС не может удерживать автомобиль в состоянии торможения в течение длительного времени. Не покидайте автомобиль, пока адаптивный круиз-контроль удерживает автомобиль в состоянии остановки. Перед тем как покинуть автомобиль, обязательно переведите его на передачу Р.



Внимание

■ При прохождении поворотов с использованием адаптивного круиз-контроля АСС необходимо соблюдать следующее:

- При прохождении крутых поворотов адаптивный круиз-контроль может отключаться или ограничивать скорость.
- На поворотах адаптивный круиз-контроль может среагировать на автомобиль на другой полосе движения или не успеть среагировать на автомобиль на той же полосе движения, и это может привести к столкновению с впереди идущим автомобилем или потере контроля над автомобилем, а также к потере системой цели и разгону из-за большого поворота при движении по съезду. Соблюдайте повышенную осторожность на поворотах и будьте готовы к применению тормоза при необходимости, а также выбирайте соответствующую скорость при движении на поворотах.

■ Когда автомобиль следует за впереди идущим автомобилем через перекресток со светофором, водитель должен обратить внимание на изменение сигнала светофора и при необходимости активно вмешаться в движение автомобиля, чтобы избежать нарушения правил дорожного движения.

■ Когда автомобиль находится в туманных, дождливых или снежных погодных условиях, когда в области объектива камеры усовершенствованной системы помощи при вождении наблюдаются следы заморозки или грязи, или когда автомобиль движется в направлении солнца (или сильного источника света), камера может выдать сообщение: «Интеллектуальная камера переднего вида загорожена, очистите ветровое стекло» из-за ограниченного поля обзора, так как при этом АСС не может работать.

6.4. Использование системы помощи при вождении Система контроля давления в шинах TPMS

Система контроля давления в шинах отслеживает и проверяет давление в шинах и автоматически подает сигнал тревоги, если давление падает ниже предельного значения.

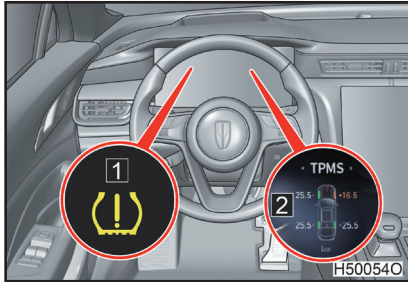

- 1 Сигнальная лампа аномального давления в шинах/неисправности системы
- 2 Информация о давлении в шинах

Работа системы

Состояние автомобиля	Сигнализация
Когда давление в шинах ненормальное	Сигнальная лампа неисправности системы подает сигнал тревоги
Когда система контроля давления в шинах не работает	Загорается сигнальная лампа неисправности системы и в текстовой форме показывается то, что функция контроля давления в шинах не работает

■ Согласование датчика давления в шинах

После замены или перестановки колес необходимо настроить систему контроля давления в шинах, обратитесь к официальному дилеру Hongqi.



Предупреждение

■ Особые замечания для системы контроля давления в шинах (TPMS)

- Система не может предотвращать разгерметизацию шин, ее основная функция – подавать сигнал тревоги, когда давление в шинах падает ниже определенного заданного значения.
- Зимой следует вовремя регулировать давление в шинах. В связи с понижением температуры зимой значение давления в шинах может снизиться или упасть ниже аварийного значения, что вызовет сигнал тревоги.

■ Обстоятельства, при которых система контроля давления в шинах (TPMS) не может работать должным образом

Система может реагировать на основе незначительных изменений в шинах и иногда не работает должным образом в следующих ситуациях:

- Если четыре шины отличаются по размеру, производителю, марке и рисунку протектора или если установлены шины со значительно отличающимся уровнем износа (то же самое относится к зимним шинам).
- При использовании аварийных шин, зимних шин и установке цепей противоскольжения.
- При установке шин со значительно более высоким давлением воздуха, чем указано, или при быстром падении давления воздуха из-за разрыва.

Система предупреждения о сходе с полосы движения/система удержания в полосе движения (LDW/LKA) определяет действия водителя и состояние движения автомобиля на скорости выше 60 км/ч. Если система определяет, что действия водителя (например, разговор, отвлечение, управление мультимедийным дисплеем и т. д.) приводят к сходу автомобиля с полосы движения, система выдает сигнал тревоги или сигнал тревоги вместе с подсказкой о корректировке для предотвращения опасности и нарушения правил.

■ Предупреждение о сходе с полосы движения LDW

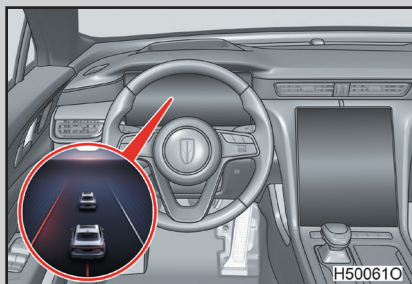

Когда система определяет, что автомобиль выезжает с полосы движения, соответствующая боковая линия становится красной и мигает, и одновременно подается предупреждающий звуковой сигнал.

■ Система удержания в полосе движения LKA

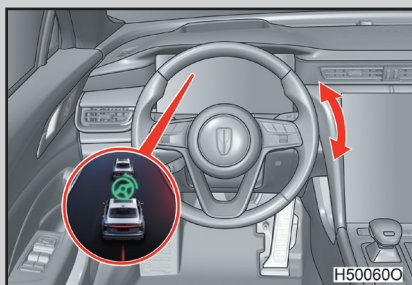

Когда система определяет, что автомобиль выезжает с полосы движения, соответствующая боковая линия становится красной и мигает, и одновременно подается предупреждающий звуковой сигнал, при этом рулевое колесо автоматически корректирует движение.

■ Настройка системы предупреждения о сходе с полосы движения/системы удержания в полосе движения LDW/LKA

В настройках информационно-развлекательной системы автомобиля можно установить включение/выключение системы предупреждения о сходе с полосы движения/системы удержания в полосе движения. После включения системы можно выбрать два режима: «Тревога», «Тревога и коррекция», а также установить чувствительность схода с полосы движения (см. стр. 265).

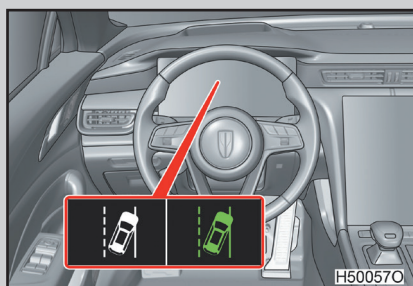

Когда система включена, на комбинации приборов горит индикатор удержания в полосе движения (белый). При выключении системы индикатор гаснет.

Когда система включена, скорость движения превышает 60 км/ч и система распознает действующую дорожную разметку, загорается индикатор системы удержания в полосе движения (зеленый).

■ Условия работы системы предупреждения о сходе с полосы движения/системы удержания в полосе движения LDW/LKA:

- Скорость автомобиля превышает 60 км/ч.
- Дорожная разметка четкая и соответствует требованиям государственных стандартов.
- Камера системы не загрязнена.

■ В следующих случаях система ограничит подачу сигнала тревоги, даже если автомобиль отклонился от своей полосы движения:

- Водитель управляет рулевым колесом для поворота.
- Автомобиль постоянно движется по дорожной разметке.
- В течение 3 с после предыдущего предупреждения.
- В течение 3 с после включения или возврата переключателя указателей поворота в исходное положение.

■ В следующих случаях система не будет проводить автоматическую коррекцию, даже если автомобиль отклонился от своей полосы движения:

- Водитель управляет указателем поворота и рулевым колесом.
- Когда дорожная разметка на одной или обеих сторонах дороги исчезает.

■ Система предупреждения увода с полосы движения/система удержания в полосе движения LDW/LKA может работать ненормально в следующих случаях:

- Когда снег, лед или пятна пыли на лобовом стекле блокируют камеру.
- При погоде с плохой видимостью, например сильный туман, сильный дождь или сильный снегопад.
- Дорога закрыта автомобилями или другими препятствиями.
- Дорога слишком узкая или кривизна поворота слишком велика.
- Обзор камеры системы загорожен.
- При движении против яркого света.
- При движении в сложных дорожных условиях, таких как расхождение дорог, перекрестки или строительные площадки.
- Наличие перил, троса, теней от деревьев на поверхности дороги может привести к ложному распознаванию.
- Ночью, когда освещенность слабая или дорожные разметки размыты.
- Скорость автомобиля ниже 60 км/ч.
- Дорожная разметка не соответствует требованиям государственных стандартов.
- Яркость окружающей среды вне автомобиля резко меняется, например, при въезде в туннель.

■ При замене блока камеры усовершенствованной системы помощи водителю, ветрового стекла или регулировки развала-схождения автомобиля систему необходимо откалибровать, иначе она не будет работать должным образом. Свяжитесь с официальным дилером Hongqi.



Предупреждение

- LDW/LKA — это только система помощи при вождении, не слишком полагайтесь на нее, водитель должен вести автомобиль осторожно.
- Водитель является основным оператором автомобиля, имеет приоритет над системой LDW/LKA в отношении контроля над автомобилем и должен всегда сохранять контроль над автомобилем и нести полную ответственность за автомобиль.
- Когда дорожные и экологические факторы могут привести к ненормальной работе системы, прекратите ее использование.
- Чтобы не мешать водителю, система не будет подавать сигнал тревоги, если условия активации системы помощи при удержании полосы движения не соблюдены.
- Неправильно откалиброванная система помощи при удержании полосы движения может неправильно распознавать другие полосы движения и даже стать причиной аварии.
- Система помощи при удержании полосы движения распознает дорожную разметку, обочины с определенной контрастностью, но может неправильно распознать размытую, смазанную дорожную разметку, а также некоторые следы автомобилей, водяные пятна или тени на дороге с высокой степенью цветового контраста.

6.4. Использование системы помощи при вождении Система контроля состояния водителя DSM *

Система контроля состояния водителя анализирует движение автомобиля по полосе движения для определения состояния водителя (например, усталости) и, в зависимости от состояния водителя, выдает раннее предупреждение о том, что водитель находится в неподходящем для вождения состоянии и нуждается в отдыхе.

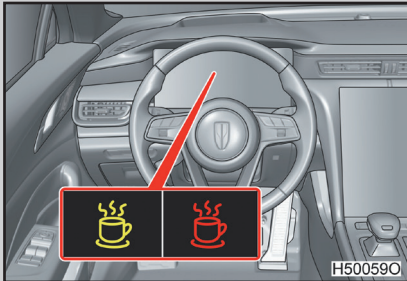

Когда система определяет, что водитель, вероятно, находится в несколько усталом состоянии, на приборной панели загорается желтый индикатор и подается звуковое и текстовое напоминание.

Когда система определяет, что водитель, вероятно, находится в более серьезном состоянии усталости, на приборной панели мигает красный индикатор и подается звуковое и текстовое напоминание.

■ Включение/выключение системы контроля состояния водителя DSM

В настройках информационно-развлекательной системы автомобиля можно установить включение/выключение системы контроля состояния водителя (см. стр. 188).

■ При замене блока камеры усовершенствованной системы помощи водителю, ветрового стекла или регулировки развала-схождения автомобиля систему необходимо откалибровать, иначе она не будет работать должным образом. Свяжитесь с официальным дилером Hongqi.



Предупреждение

- Система контроля состояния водителя является только системой помощи при вождении и может только предупреждать водителя об усталом состоянии для вождения, но не может непосредственно вмешиваться в управление автомобилем. Водитель должен учитывать предупреждающее напоминание и самостоятельно управлять.
- Из-за дорожных и экологических факторов система контроля состояния водителя может быть неспособна нормально определить состояние водителя, водитель должен соблюдать правила дорожного движения и в соответствии с ситуацией вовремя останавливаться и отдыхать, чтобы обеспечить безопасность движения.
- Неправильно откалиброванная система контроля состояния водителя может стать причиной ошибочных оценок и даже аварий.

6.4. Использование системы помощи при вождении Система предупреждения возможного столкновения FCW *

Система автоматически определяет степень риска столкновения по относительной дистанции, относительной скорости и относительному ускорению между данным автомобилем и впереди идущим автомобилем, и, если условия выполнены, система подаст сигнал тревоги.

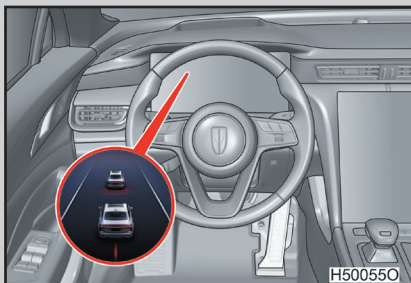

Когда система определит, что может произойти столкновение, прибор отображает тревожное сообщение и подает звуковой сигнал.

Когда риск столкновения с впереди идущим автомобилем возрастает, система выдает предупреждение о необходимости торможения, аналогичное эффекту точечного торможения.

■ Включение/выключение предупреждения возможного столкновения

В настройках информационно-развлекательной системы автомобиля можно установить включение/выключение системы предупреждения возможного столкновения, которая включена по умолчанию (см. стр. 189).

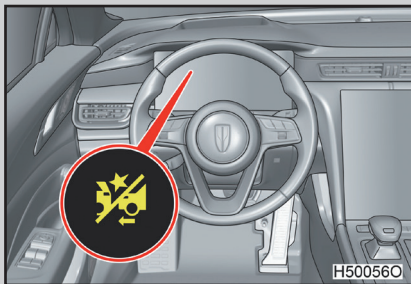

Когда система выключена, на комбинации приборов будет отображаться индикатор выключения системы предупреждения возможного столкновения.

■ Регулировка или калибровка системы FCW

Отрегулируйте или откалибруйте FCW в следующих случаях, иначе FCW может работать ненормально:

- Ветровое стекло повреждено или заменено.
- Блок камеры усовершенствованной системы помощи при вождении или кронштейн позиционирования радара был снят или установлен.
- После регулировки развала-схождения автомобиля.
- Передний бампер получил удар или деформировался.

Свяжитесь с официальным дилером Hongqi.



Предупреждение

- Для обеспечения безопасности водитель и пассажиры должны пристегнуть ремни безопасности!
- FCW — это только система помощи при вождении, не слишком полагайтесь на FCW, водитель должен вести автомобиль осторожно.
- FCW только предупреждает об опасности столкновения, и водитель должен использовать педаль тормоза или рулевое колесо для предотвращения столкновения.
- FCW может не распознавать специально модифицированные или украшенные автомобили.
- Система FCW получает информацию об автомобиле, определяя заднюю часть автомобиля, поэтому она не подает сигнал тревоги автомобилю, приближающемуся с противоположного направления, или автомобилю, пересекающему дорогу впереди.
- В сложных дорожных условиях FCW может не распознать автомобили своевременно, что вызовет задержку сигнала тревоги.
- На извилистых, холмистых или сильно ухабистых дорогах система может не обнаружить впереди идущие автомобили, и водитель должен вести автомобиль с осторожностью.
- Система FCW представляет собой систему сигнализации, но не может обнаруживать автомобиль во всех ситуациях: это автомобиль с сильно заблокированной задней частью, необычной формой (например, перегруженный автомобиль, перевозящий деревья), серьезно поврежденной задней частью и т. д.
- FCW может не распознавать узкие объекты, такие как пешеходы или велосипедисты.
- Когда дождь, снег, лед, туман или пыль загораживают датчики, это может привести к снижению производительности или отказу системы, поэтому водитель должен соблюдать осторожность.
- Запрещается модифицировать или закрывать ветровое стекло каким-либо дополнительным устройством, иначе это может привести к снижению производительности или отказу FCW.



Предупреждение

■ Смещение камеры в результате столкновения может привести к снижению эффективности или сбою FCW. Водитель должен вовремя откалибровать систему FCW.

■ Никогда не используйте систему FCW, которая не откалибрована должным образом.

■ Система FCW может не работать должным образом при таких условиях, как сильный задний свет, отражения на дороге или недостаточное освещение окружающей среды, поэтому водитель должен вести автомобиль с осторожностью.

■ Если шасси впереди идущего автомобиля высокое или если груз выступает за заднюю часть автомобиля, имейте в виду, что может возникнуть опасная ситуация.

FCW может не распознавать такие объекты, как велосипедисты.

■ Запрещается окрашивать, модифицировать или закрывать передний бампер каким-либо дополнительным устройством, иначе это может привести к снижению эффективности работы или отказу датчика переднего радара миллиметрового диапазона!

■ Сильный снег, дождь, лед, туман и другие экстремальные погодные условия могут привести к снижению эффективности работы датчика переднего радара миллиметрового диапазона. В таких погодных условиях водитель должен использовать систему FCW с осторожностью.

■ Смещение датчика переднего радара миллиметрового диапазона в результате столкновения может привести к снижению эффективности или сбою в работе системы FCW. Водитель должен вовремя откалибровать датчик переднего радара миллиметрового диапазона.

■ Не используйте датчик переднего радара миллиметрового диапазона, если он не откалиброван должным образом.



Внимание

■ **Во избежание ложного срабатывания системы сигнал тревоги не подается в следующих ситуациях:**

- Ветровое стекло повреждено или заменено.
- Скорость автомобиля ниже 8 км/ч.
- В течение 3 с после предыдущего предупреждения.
- Водитель управляет рулевым колесом слишком быстро или под слишком большим углом.
- Водитель сильно нажимает на педаль газа, что приводит к большому смещению педали.

6.4. Использование системы помощи при вождении Система автономного экстренного торможения АЕВ *

Активная система экстренного торможения АЕВ с рабочим диапазоном от 10 до 80 км/ч. Когда транспортное средство может столкнуться с автомобилем, идущим впереди, если водитель вовремя не предпримет экстренное торможение, система осуществит торможение, чтобы избежать или уменьшить ущерб от столкновения.

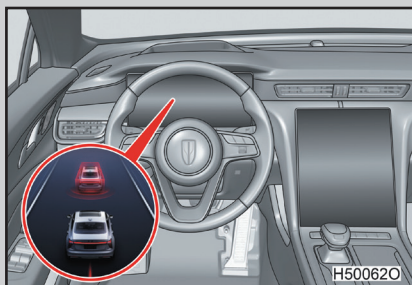

Когда система АЕВ срабатывает, прибор отображает тревожное сообщение и подает звуковой сигнал.

■ Включение/выключение автономного экстренного торможения АЕВ

В настройках информационно-развлекательной системы автомобиля можно установить включение/выключение системы автономного экстренного торможения (см. стр. 188).

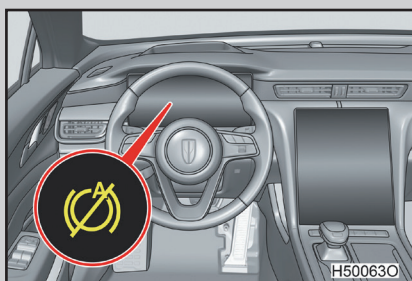

Когда система выключена, на комбинации приборов будет отображаться индикатор выключения системы автономного экстренного торможения.

Регулировка или калибровка системы АЕВ

Отрегулируйте или откалибруйте АЕВ в следующих случаях, иначе АЕВ может работать ненормально:

- Ветровое стекло повреждено или заменено.
- Блок камеры усовершенствованной системы помощи при вождении или кронштейн позиционирования радара был снят или установлен.
- После регулировки развала-схождения автомобиля.
- Передний бампер получил удар или деформировался.

Свяжитесь с официальным дилером Hongqi.



Предупреждение

- Для обеспечения безопасности водитель и пассажиры должны пристегнуть ремни безопасности.
- АЕВ — это только система помощи при вождении, не слишком полагайтесь на АЕВ, водитель должен вести автомобиль осторожно.
- АЕВ может не распознавать специально модифицированные или украшенные автомобили.
- На извилистых, холмистых или сильно ухабистых дорогах система может не обнаружить впереди идущие автомобили, и водитель должен вести автомобиль с осторожностью.
- АЕВ может не распознавать такие объекты, как велосипедисты.
- Функция торможения системы АЕВ не активируется при выключенной или неисправной электронной системе контроля устойчивости.
- Если идет сильный снег или дождь, система может работать ненормально.
- Система АЕВ может не работать должным образом при таких условиях, как сильный задний свет, отражения на дороге или недостаточное освещение окружающей среды. Водитель должен вести автомобиль с осторожностью.
- При буксировке другого автомобиля или прицепа выключите систему АЕВ. Безопасность автомобиля ухудшается, когда тормоза управляются в условиях буксировки.



Предупреждение

- Если шасси впереди идущего автомобиля высокое или если груз выступает за заднюю часть автомобиля, имейте в виду, что может возникнуть опасная ситуация.
- Запрещается модифицировать или закрывать ветровое стекло каким-либо дополнительным устройством, иначе это может привести к снижению производительности или отказу АЕВ.
- Смещение камеры в результате столкновения может привести к снижению эффективности или сбою АЕВ. Водитель должен вовремя откалибровать систему АЕВ.
- Никогда не используйте систему АЕВ, которая не откалибрована должным образом.
- Система АЕВ получает информацию об автомобиле, определяя заднюю часть автомобиля, поэтому система не подает сигнал тревоги автомобилю, приближающемуся с противоположного направления, или автомобилю, пересекающему дорогу впереди.
- Система FCW представляет собой вспомогательную систему, но не может обнаруживать автомобиль во всех ситуациях, например: автомобили с сильно заблокированной задней частью, необычной формой (например, перегруженный автомобиль, перевозящий деревья) и серьезно поврежденной задней частью и т. д.
- Когда автомобиль находится на повороте, система АЕВ может неточно определить состояние неподвижных объектов в направлении движения, и поэтому система может не произвести автономное экстренное торможение.
- Система АЕВ не помогает водителю во всех обстоятельствах, поэтому водитель не должен полагаться на систему и должен сосредоточиться на дороге, чтобы обеспечить безопасность движения.



Предупреждение

■ Система АЕВ является автономной вспомогательной системой безопасности, но не может полностью гарантировать предотвращение столкновения с впереди идущим автомобилем во всех ситуациях. Водитель несет ответственность за то, как он управляет автомобилем и как он избегает опасных ситуаций. При возникновении аварийной ситуации водитель должен по возможности своевременно выполнять торможение.

■ Если система АЕВ активирована, водитель должен взять на себя управление автомобилем после торможения и остановки, чтобы предотвратить повторное трогание и занос автомобиля.



Предупреждение

■ Запрещается окрашивать, модифицировать или закрывать передний бампер каким-либо дополнительным устройством, иначе это может привести к снижению эффективности работы или отказу датчика переднего радара миллиметрового диапазона!

■ Сильный снег, дождь, лед, туман и другие экстремальные погодные условия могут привести к снижению эффективности работы датчика переднего радара миллиметрового диапазона. В таких погодных условиях водитель должен использовать систему АЕВ с осторожностью.

■ Смещение датчика переднего радара миллиметрового диапазона в результате столкновения может привести к снижению эффективности или сбою в работе системы АЕВ. Водитель должен вовремя откалибровать датчик переднего радара миллиметрового диапазона.

■ Не используйте датчик переднего радара миллиметрового диапазона, если он не откалиброван должным образом.



Внимание

■ **Во избежание ложного срабатывания системы сигнал тревоги не подается в следующих ситуациях:**

- Скорость автомобиля ниже 8 км/ч.
- В течение 20 с после предыдущего предупреждения.

■ **Когда система АЕВ активна, ее действие прекращается при выполнении любого из следующих условий:**

- Водитель управляет рулевым колесом слишком быстро или под слишком большим углом.
- Водитель сильно нажимает на педаль газа, что приводит к большому смещению педали.
- Скорость снижается ниже порогового значения 60 км/ч.

■ **Система АЕВ не срабатывает при выполнении любого из следующих условий, предназначенных для того, чтобы водитель мог управлять автомобилем, не мешая ему:**

- Функции ESC/TCS/ABS активированы.
- Передача находится в положении R.
- Любая дверь не закрыта.
- Капот не закрыт.
- Водитель отстегнул ремень безопасности.
- Функция автоматической парковки включена.
- В течение 20 с после предыдущего предупреждения.
- Скорость автомобиля ниже 8 км/ч.
- Водитель управляет рулевым колесом слишком быстро или под слишком большим углом.
- Водитель сильно нажимает на педаль газа, что приводит к большому смещению педали.

6.4. Использование системы помощи при вождении Система контроля слепых зон BSD *

Система имеет функции контроля слепых зон, помощи при смене полосы движения, помощи при выезде задним ходом и предупреждения о заднем столкновении для помощи водителю во время движения.

Контроль слепых зон и помощь при смене полосы движения

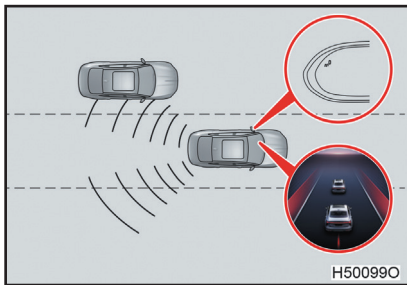

Когда передача находится в положении, отличном от R, а скорость движения выше 15 км/ч, если сбоку или сзади идущий автомобиль находится в слепой зоне на расстоянии 7 м, загорается предупреждающий индикатор наружного зеркала заднего вида с соответствующей стороны, а на комбинации приборов отображается информация о тревоге. Если в это время включен переключатель указателя поворота с соответствующей стороны, мигает предупреждающий индикатор и подается предупреждающий звуковой сигнал, информируя водителя об опасности смены полосы движения в это время. Функция отключается, когда скорость движения ниже 12 км/ч.

Система помощи при выезде задним ходом

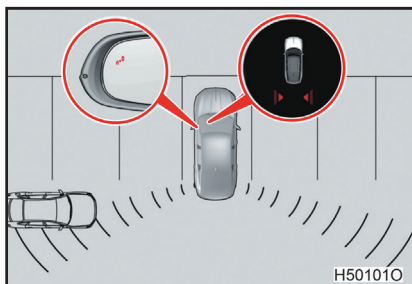

Когда передача находится в положении R, а скорость движения составляет от 0 до 10 км/ч, если в пределах 30 м по горизонтали и 7 м по продольной оси позади автомобиля находится объект, движущийся сбоку, такой как автомобиль, электроскутер или велосипед, загорается индикатор в зеркале заднего вида с соответствующей стороны, а на мультимедийном экране появляется сообщение о тревоге, предупреждающее водителя о возможной опасности движения задним ходом в это время.

Предупреждение о заднем столкновении

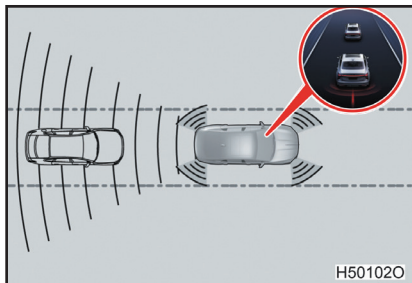

Когда автомобиль находится на передаче, отличной от R, скорость движения больше 0 км, и если следом идущий автомобиль находится в пределах 55 м от данного автомобиля, датчик будет контролировать состояние движения следующего автомобиля, чтобы определить риск столкновения сзади. В зависимости от уровня опасности на приборной панели отображается сообщение о тревоге и мигает аварийная сигнализация, предупреждая водителя сзади идущего автомобиля об опасности столкновения.

Включение/выключение системы контроля слепых зон BSD

В настройках информационно-развлекательной системы можно установить включение и выключение функций системы контроля слепых зон (см. стр. 188).

■ **Контроль слепых зон и помощь при смене полосы движения могут не выдавать или задерживать предупреждения в следующих ситуациях:**

- При движении по крутым склонам.
- При прохождении вершин гор или горных дорог.
- При наличии перепада высот между полосой движения и соседней полосой.
- При малом радиусе поворота.
- Движение по заснеженным дорогам в течение длительного времени.
- Рядом с радарным датчиком скопилось большое количество снега или льда.

■ **Контроль слепых зон и помощь при смене полосы движения могут обеспечивать раннее или позднее предупреждение в следующих ситуациях:**

- Две полосы движения слишком узкие, и сигнал тревоги поступает через полосу движения.
- Длительное движение по дорогам, где рядом с автомобилем расположены неподвижные препятствия (например, стены туннеля, цементные ограждения виадукта, металлические рекламные щиты и т. д.).

■ В следующих ситуациях система помощи при выезде задним ходом может не включать тревогу или расширять диапазон тревог:

- Автомобиль припаркован под углом.
- Скорость движения задним ходом превышает 10 км/ч.
- Рядом с радарным датчиком скопилось большое количество снега или льда.
- Скорость и угол рыскания следующего автомобиля постоянно меняются в зоне обнаружения.
- К автомобилю непосредственно приближается автомобиль сзади.

■ Предупреждение о столкновении может не вызвать тревогу или расширить диапазон тревоги в следующих ситуациях:

- Рядом с радарным датчиком скопилось большое количество снега или льда.
- Скорость и угол поиска следующего автомобиля постоянно меняются в зоне обнаружения.



Внимание

■ При парковке будьте осторожны и избегайте ударов по заднему бамперу, иначе это может сместить или повредить датчики в бампере и, как следствие, привести к автоматическому отключению системы или повлиять на ее работу.

■ Чтобы система работала должным образом, датчики в бампере должны содержаться в чистоте и не должны быть закрыты другими предметами.

■ Задний бампер разрешается окрашивать только краской, одобренной нашей компанией. Распыление красок других типов может привести к ограничению функций системы обнаружения слепых зон или отказу системы.

■ Если обнаружение слепых зон не работает нормально, немедленно выключите систему и обратитесь к официальному дилеру Hongqi для ремонта.

■ После ремонта системы контроля слепых зон необходимо ее откалибровать. Для получения дополнительной информации обратитесь к официальному дилеру Hongqi.



Внимание

■ Система контроля слепых зон выполняет только функцию вспомогательного напоминания и не может полностью предотвратить столкновения в слепых зонах. Перед сменой полосы движения обязательно проверьте зеркало заднего вида, посмотрите назад и используйте указатель поворота.

■ Система контроля слепых зон может вызывать ложные срабатывания или пропущенные срабатывания системы в особых условиях работы, например в пасмурную и влажную погоду, при высокой скорости движения, что является нормальным явлением.

■ Когда задний радар контроля слепых зон автомобиля заблокирован, система не будет работать, и ее необходимо вовремя очищать.

■ Система контроля слепых зон ограничена физическими законами и условиями системы и может неправильно определять дорожную обстановку при определенных условиях движения. Например, в следующих ситуациях:

- При движении по полосам с резким поворотом.
- При движении по полосам разной ширины.
- При движении по неровным дорогам в горных районах.
- При неблагоприятных погодных условиях.
- Около некоторых особых придорожных сооружений, таких как высокие или ступенчатые дорожные ограждения.



Предупреждение

- Система контроля слепых зон представляет собой систему помощи при вождении, не полагайтесь чрезмерно на ее работу, водитель должен вести автомобиль с осторожностью.
- Водитель является основным оператором автомобиля, а система обнаружения слепых зон служит только вспомогательным напоминанием. Водитель должен всегда сохранять контроль над автомобилем и нести полную ответственность за автомобиль.
- Выключайте систему радиолокационного наблюдения при буксировке автомобиля или установке аксессуаров сзади (например, крепления для велосипеда), иначе радиоволны, излучаемые радаром, будут заблокированы, и система не будет нормально работать.
- Система контроля слепых зон позволяет обнаруживать такие цели, как автомобили, электроскутеры, велосипеды и т. д. Если отслеживаемый автомобиль имеет неправильную форму, был модифицирован или покрыт аэрозольной краской, эффект его распознавания не может быть гарантирован, распознавание пешеходов, животных или других объектов не гарантировано. Водите автомобиль с осторожностью.

**Предупреждение**

■ **Интеллектуальная технология системы контроля слепых зон не может противоречить физическим законам и имеет определенные системные ограничения, работая только в предельных диапазонах системы. Поэтому водитель по-прежнему должен концентрировать внимание на дороге и дорожных условиях для предотвращения аварий.**

- Обязательно регулируйте скорость и безопасную дистанцию до впереди идущего автомобиля в соответствии с текущей видимостью, погодными условиями, дорожными и транспортными условиями.
- Во время движения обязательно держите обе руки на рулевом колесе и будьте готовы к рулевому управлению в любой момент.
- Обязательно обращайтесь внимание на индикаторы наружных зеркал заднего вида и показания на многофункциональном экране комбинации приборов и действуйте правильно в соответствии с инструкциями.
- Система обнаружения слепых зон может реагировать на определенные придорожные сооружения (например, высокие или наклонные ограждения) и в результате выдавать ложные сигналы тревоги.
- Необходимо постоянно следить за состоянием дороги и окружающей обстановкой.
- Не используйте систему обнаружения слепых зон, если датчики загрязнены или повреждены – это может повлиять на функцию системы.
- Обзор в наружном зеркале заднего вида может быть ограничен под воздействием прямых солнечных лучей.
- Во время движения обязательно следите за сигнальными лампами/индикаторами и соответствующими текстовыми сообщениями, иначе может произойти авария, которая приведет к серьезным травмам.

6.4. Использование системы помощи при вождении Система «старт-стоп»

Система «старт-стоп» — это система, которая управляет запуском и остановкой двигателя на холостом ходу в зависимости от режима вождения и требований системы во время короткой остановки.

Включение/выключение системы «старт-стоп»

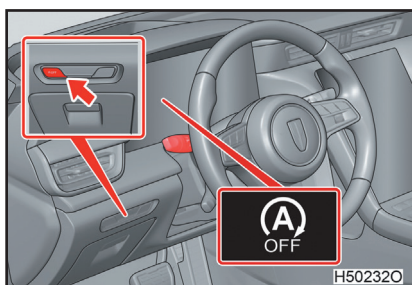

При нажатии кнопки выключения системы «старт-стоп» загорается индикатор выключения «старт-стоп» на комбинации приборов и система «старт-стоп» выключается; при повторном нажатии кнопки выключения «старт-стоп» индикатор гаснет и система «старт-стоп» включается.

■ Если кнопка отключения системы «старт-стоп» нажата при остановке

- Если двигатель остановлен системой «старт-стоп», нажатие кнопки выключения системы «старт-стоп» приведет к повторному запуску двигателя. При этом система «старт-стоп» выключена, а индикатор выключения системы «старт-стоп» на комбинации приборов загорается.
- Когда система «старт-стоп» выключена, нажатие кнопки выключения системы «старт-стоп» приведет к восстановлению системы «старт-стоп», но в этот раз двигатель не будет остановлен.

Процесс работы системы запуска и остановки на холостом ходу

■ Остановка двигателя

- Когда автомобиль движется на передаче D, водитель нажимает на педаль тормоза до достижения нулевой скорости, удерживает тормоз, двигатель автоматически останавливается. Индикатор работы системы «старт-стоп» на комбинации приборов загорается.
- Когда автомобиль движется на передаче D, водитель нажимает на педаль тормоза до достижения нулевой скорости, переключает передачу с D на N, удерживает тормоз, двигатель автоматически останавливается. Индикатор работы системы «старт-стоп» на комбинации приборов загорается.
- Когда автомобиль движется на передаче D, водитель нажимает на педаль тормоза до достижения нулевой скорости, переключает передачу с D на P, двигатель автоматически останавливается. Индикатор работы системы «старт-стоп» на комбинации приборов загорается.
- Когда автомобиль движется на передаче D, водитель нажимает на педаль тормоза до достижения нулевой скорости, когда EPB/AUTO HOLD действует, двигатель автоматически останавливается. Индикатор работы системы «старт-стоп» на комбинации приборов загорается.

Процесс работы системы запуска и остановки на холостом ходу

■ Запуск двигателя

- Если автомобиль остановлен на передаче D/N и с удерживаемым тормозом, двигатель автоматически запускается при отпуске педали тормоза.
- Если автомобиль остановлен на передаче P, двигатель запускается автоматически при повторном нажатии на педаль тормоза или педаль газа.
- Когда EPB/AUTO HOLD активированы, двигатель запускается автоматически при повторном нажатии на педаль тормоза или педаль газа.
- После переключения передачи на R двигатель запускается автоматически.
- При повороте рулевого колеса двигатель может запускаться автоматически.
- При запуске кондиционера или функции принудительного размораживания/запотевания ветрового стекла двигатель может запускаться автоматически.

Индикатор системы «старт-стоп»

- Когда горит индикатор работы системы «старт-стоп» на комбинации приборов (зеленый), это означает, что система «старт-стоп» включена и работает.
- Когда горит индикатор ограничения системы «старт-стоп» на комбинации приборов (белый), это означает, что система «старт-стоп» включена, но не соответствует условиям работы.
- Когда горит индикатор неисправности системы «старт-стоп» на комбинации приборов (желтый), это означает, что система «старт-стоп» неисправна.

Условия работы системы запуска и остановки на холостом ходу

■ **Условия работы системы «старт-стоп»**

Предпосылки автоматической остановки двигателя

Двигатель автоматически остановится при выполнении всех следующих условий:

- Автомобиль не имеет неисправностей, связанных с системой «старт-стоп».
- Функция «старт-стоп» включена.
- Дверь со стороны водителя закрыта.
- Ремень безопасности со стороны водителя пристегнут.
- Капот закрыт.
- Система комфортного кондиционирования воздуха соответствует требованиям.
- Аккумулятор находится в хорошем состоянии и полностью заряжен.
- Температура охлаждающей жидкости соответствует требованиям.
- Текущий режим работы автомобиля соответствует заданным условиям системы «старт-стоп».
- Передача находится в положении, отличном от R.
- Угол поворота рулевого колеса не слишком велик.
- Режим вождения – комфортный или экономичный.

■ **Предпосылки автоматического запуска двигателя**

Двигатель автоматически запускается при выполнении всех следующих условий:

- Автомобиль не имеет неисправностей, связанных с системой «старт-стоп».
- Дверь со стороны водителя закрыта.
- Капот закрыт.
- Ремень безопасности со стороны водителя пристегнут.

■ **Двигатель снова запускается самостоятельно, без вмешательства водителя (выполняется любое из условий)**

- Состояние аккумулятора не соответствует условию.
- Температура охлаждающей жидкости не соответствует условию.
- Разрежение в тормозной системе недостаточное.
- Система кондиционирования воздуха не соответствует условиям работы.



Предупреждение

■ При работе системы «старт-стоп»

- Не покидайте автомобиль, пока система «старт-стоп» останавливает двигатель. Из-за функции автоматического запуска двигателя могут произойти несчастные случаи.
- Если автомобиль находится в плохо проветриваемом помещении, не используйте систему «старт-стоп» для остановки двигателя. Из-за функции автоматического запуска двигатель может снова запуститься, в результате чего выхлопные газы будут собираться и попадать в салон автомобиля, что может представлять серьезную опасность для здоровья или даже стать причиной смерти.
- Для обеспечения безопасности необходимо убедиться, что двери закрыты, ремень безопасности водителя надежно пристегнут, капот закрыт, рулевое колесо находится в правильном положении, иначе невозможно активировать функцию «старт-стоп» и ввести автоматическую остановку или автоматический запуск.
- Для того чтобы предотвратить частые остановки и запуски при следовании в экстремальных заторах, когда скорость движения после остановки выше 3 км/ч, система «старт-стоп» может снова активироваться; при первом включении передачи D после R, когда скорость движения более 10 км/ч, система «старт-стоп» может снова активироваться.
- В состоянии остановки на холостом ходу двигатель может запуститься автоматически, когда система обнаружит, что соответствующие условия не выполнены, даже если водитель не нажимает на педаль тормоза.
- Если в состоянии остановки на холостом ходу водитель отстегивает ремень безопасности или открывает дверь, и операция запуска срабатывает, на приборной панели появляется напоминание о необходимости ручного запуска двигателя, что потребует от водителя запустить автомобиль вручную с помощью переключателя двигателя.



Предупреждение

■ Для обеспечения управляемости автомобиля, комфорта и защиты всех систем автомобиля, существует множество предпосылок для активации системы «старт-стоп», она может быть отключена в следующих ситуациях: низкий заряд аккумулятора или температура, неподходящая система кондиционирования воздуха, низкая температура охлаждающей жидкости в двигателе, большая высота над уровнем моря, режим вождения, отличный от комфортного или экономичного, чрезмерный уклон, низкое разрежение в тормозной системе, высокая температура в коробке передач, неисправности соответствующей системы и т. д. После торможения и остановки автомобиля, если двигатель не может быть остановлен из-за вышеуказанных условий, на приборной панели загорается индикатор ограничения «старт-стоп». Поэтому во время вождения не нужно заботиться об остановке. Система «старт-стоп» объединила все аспекты управляемости, безопасности и комфорта для обеспечения всесторонней защиты.



Внимание

■ После автоматической остановки двигателя при нажатии кнопки запуска двигателя запустить автомобиль невозможно.

■ Когда автомобиль находится в состоянии остановки на холстом ходу, функция «старт-стоп» прекращается при возникновении любой из следующих ситуаций, при этом на приборной панели появляется напоминание о необходимости запустить двигатель вручную, если водитель инициирует операцию запуска:

- Капот открыт или коробка передач подает сигнал о запрете запуска двигателя.
- Ремень безопасности не пристегнут или дверь открыта.
- Ремень безопасности не пристегнут в течение некоторого времени после отстегивания или дверь не закрыта в течение некоторого времени после открытия.

■ Система «старт-стоп» не может активироваться, когда система кондиционирования воздуха находится в любом из следующих состояний:

- Система кондиционирования воздуха находится в рабочем состоянии оттаивания/отпотевания.
- Температура внутри автомобиля не достигла заданного диапазона комфортной температуры.
- Наружная температура слишком высокая или слишком низкая.

■ Система «старт-стоп» не может активироваться, когда коробка передач подает сигнал о запрете системы «старт-стоп».

- Это предотвращает риск внезапного движения автомобиля, вызванного зацеплением приводной цепи при запуске после остановки.

■ Основное управление автомобилем осуществляет водитель, а система «старт-стоп» представляет собой систему помощи при вождении, водитель должен вести автомобиль с осторожностью, постоянно сохранять контроль над автомобилем и нести полную ответственность за автомобиль в зависимости от фактических дорожных условий.

Соответствующие функции, встроенные в электронную систему контроля устойчивости ESC, немного различаются в зависимости от модели. В целях повышения безопасности и улучшения эксплуатационных характеристик следующая функция будет работать в автоматическом режиме в соответствии с различными условиями движения. Однако важно помнить, что эти функции являются лишь вспомогательными и на них не следует полагаться при управлении автомобилем.

- Антиблокировочная тормозная система (ABS)

При движении по скользкой поверхности или при экстренном торможении система предотвращает занос или сход из-за блокировки колес.

- Электронная система распределения тормозного усилия (EBD)

Система динамически и пропорционально распределяет переднее и заднее тормозное усилие в зависимости от нагрузки на автомобиль, дорожных условий и тормозного усилия, улучшая устойчивость при торможении и управляемость.

- Система контроля тягового усилия (TCS)

При трогании с места или разгоне на скользкой дороге система предотвращает пробуксовку ведущих колес, обеспечивая разгонные характеристики.

- Гидравлическая система помощи при торможении (HBA)

При быстром нажатии на педаль тормоза она компенсирует тормозное усилие, что эффективно увеличивает тормозное усилие.

- Гидравлический усилитель тормозов (HBB)

Когда разрежение в тормозной системе недостаточно, он компенсирует тормозное усилие, что эффективно увеличивает тормозное усилие.

- Система помощи при трогании на подъеме (HHC)

Данная функция предотвращает занос автомобиля путем надлежającego поддержания тормозного давления, прилагаемого водителем в период, когда водитель перемещает ногу с педали тормоза на педаль акселератора при трогании автомобиля на подъеме.

- Управление крутящим моментом DTC

Эта функция позволяет сбалансировать обратное торможение двигателем путем незначительного увеличения крутящего момента двигателя, помогает избежать чрезмерного проскальзывания колес, сохраняет устойчивость и управляемость автомобиля без ускорения автомобиля.

- Электронная система контроля устойчивости ESC

При резком повороте или рулевом управлении на скользкой поверхности система помогает водителю контролировать занос и обеспечивать правильную траекторию движения автомобиля.

- Система активного круиз-контроля (ACC) с функцией Stop&Go (CDD-S)

Вспомогательная система адаптивного круиз-контроля ACC обеспечивает контроль замедления адаптивного круиз-контроля автомобиля.

- Замедление, контролируемое стояночным тормозом CDP

Потяните и удерживайте переключатель EPB – автомобиль активно замедляется.

- Автоматическое удержание AUTO HOLD

Это функция, при которой удержание осуществляется и кратковременно поддерживается гидравлической системой, когда автомобиль неподвижен, после чего торможение осуществляется электронной системой парковки, которая может быть выключена/включена нажатием кнопки.

- Автоматическая подготовка к торможению (ABP) *

Система ESC активно создает предварительное давление в тормозной системе в ответ на запрос соответствующего контроллера, улучшая скорость срабатывания тормозов.

Электроусилитель рулевого управления EPS

Используется электродвигатель для снижения усилия, необходимого для поворота рулевого колеса.

При работе TCS/ESC

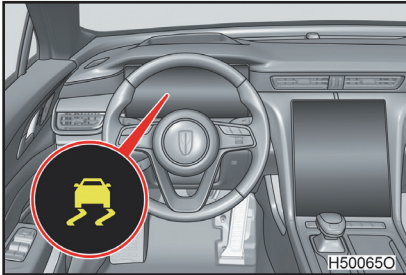

Если автомобиль заносит или ведущие колеса пробуксовывают, индикатор мигает, указывая на работу TCS/ESC.

Отключение ESC

Когда автомобиль застрял в снегу или иле, система ESC может снизить мощность, передаваемую от двигателя на колеса. Отключение системы помогает двигаться автомобилю вперед и назад чтобы выбраться из ловушки.

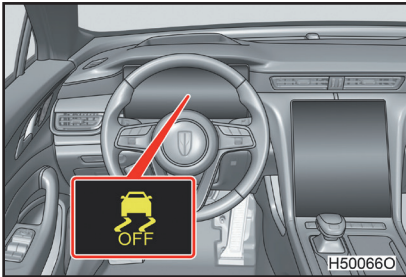

В настройках информационно-развлекательной системы автомобиля можно настроить включение и выключение функции ESC. При выключении функции загорается индикатор выключения системы ESC в комбинации приборов (см. стр. 188).

■ Автоматический отклик ESC

При повторном запуске двигателя после выключения ESC или при превышении скорости движения более 70 км/ч система автоматически активируется снова.

■ Звуки и вибрации, создаваемые ABS/HBA/TCS/ESC/CDP/CDD-S/HBB и AUTO HOLD

- При запуске двигателя или сразу после запуска автомобиля в салоне может быть слышен звук. Такой звук не указывает на неисправность этих систем.

При работе вышеуказанных систем могут возникать некоторые из следующих нормальных состояний, которые не указывают на неисправность.

- Вибрация может ощущаться через кузов и рулевое колесо.
- При остановке автомобиля может быть слышен звук мотора.

**Предупреждение****■ Колеса и подвеска**

Использование колес с любыми дефектами или модификация подвески окажут влияние на систему помощи при вождении и могут привести к неисправности системы.

■ При следующих условиях система ABS не может эффективно работать:

- Превышение пределов сцепления шин с землей.
- Автомобиль заносит при движении на высокой скорости по мокрой дороге.

■ Тормозной путь, при котором срабатывает ABS на особых дорожных покрытиях

ABS не предназначена для сокращения тормозного пути автомобиля, поэтому необходимо соблюдать безопасную дистанцию до впереди идущего автомобиля в следующих ситуациях:

- При движении по грязной, гравийной или заснеженной дороге.
- При движении с цепями противоскольжения.
- При движении по ухабистым дорогам.
- При движении по ухабам или неровным дорогам.

■ При следующих условиях, система TCS может неэффективно работать

При движении по мокрой и скользкой дороге, даже если система TCS работает нормально, возможно, она не сможет контролировать направление движения и достичь необходимой мощности, поэтому не управляйте автомобилем в условиях, когда устойчивость и мощность могут быть потеряны.

■ При активации ESC

Если индикатор мигает, обязательно ведите автомобиль с осторожностью, иначе это может привести к аварии.

■ При выключении ESC

Ведите автомобиль с особой осторожностью и на скорости, соответствующей дорожным условиям. Система ESC обеспечивает устойчивость и управляемость автомобиля и не должна отключаться без необходимости.



Предупреждение

■ Замена колес

Убедитесь, что все колеса имеют одинаковые технические характеристики, марку, рисунок протектора и нагрузочную способность. Также убедитесь, что давление в шинах соответствует требованиям, указанным на этикетке. Если на автомобиле установлены различные колеса, системы ABS и EPS не могут работать должным образом. Для получения подробной информации о замене шин или колес обратитесь к официальному дилеру Hongqi.

7.1. Контроль парковки

Передний и задний парковочные радары.....	302
Система камеры заднего вида *	309
Система кругового обзора *	314

Передний и задний парковочные радары

Система переднего и заднего парковочных радаров состоит из контроллера и ультразвукового датчика. Ультразвуковой датчик может измерять расстояние между транспортным средством и препятствием. В соответствии с изменением расстояния до препятствия, входящего в зону обнаружения, звучит динамик на разных частотах. В то же время на мультимедийном экране отображается информация о расстоянии и направлении до препятствий. При использовании данной системы обязательно следите за окружающей обстановкой.

■ Тип датчика

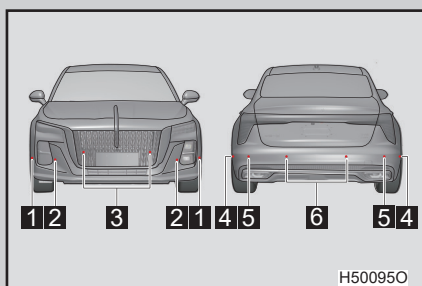

- 1 Передний боковой радарный датчик дальнего действия *
- 2 Передний боковой радарный датчик ближнего действия
- 3 Передний центральный радарный датчик
- 4 Задний боковой радарный датчик дальнего действия *
- 5 Задний боковой радарный датчик ближнего действия
- 6 Задний центральный радарный датчик

■ Включение и выключение парковочного радара

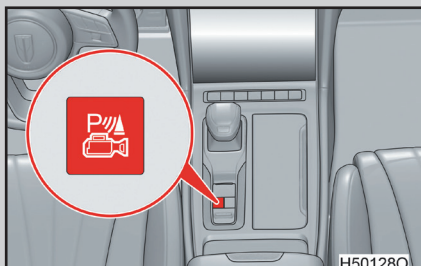

Когда скорость автомобиля ниже 15 км/ч, нажмите кнопку переключения радара/изображения, кнопка загорится, и парковочный радар включится; снова нажмите кнопку переключения радара/изображения, парковочный радар будет выключен.

Настройки радара

В интерфейсах настройки автомобиля и изображения в информационно-развлекательной системе можно настроить соответственно функцию помощи при проезде по узкой дороге и громкость сигнала тревоги радара (см. стр. 188, 302).

■ Когда функция помощи при проезде по узкой дороге установлена в положение включения

- Когда передача находится в положении D/N и скорость автомобиля ниже 15 км/ч, если в пределах 80 см есть препятствие, на экране появится интерфейс предупреждения радара. Нажмите кнопку возврата, чтобы выйти из подсказки радара, и при этом функция автоматического включения радара отключена в этом цикле вождения.

Примечание: радар не подает сигнал тревоги, когда включена передача N и автомобиль неподвижен.

- Когда передача переключается на R, включается система парковочного радара. В это время систему парковочного радара можно отключить, нажав кнопку переключения радара/изображения.
- После включения системы парковочного радара, когда скорость автомобиля выше 15 км/ч, система перестанет работать, а когда скорость автомобиля ниже 10 км/ч, система парковочного радара снова заработает.

■ Когда функция помощи при проезде по узкой дороге установлена в положение выключения

- Когда передача переключается на R, включается система парковочного радара. В это время систему парковочного радара можно отключить, нажав кнопку переключения радара/изображение.
- После включения системы при включении передачи R и при скорости автомобиля выше 15 км/ч система перестанет работать, а при скорости автомобиля ниже 10 км/ч система парковочного радара снова будет работать; когда передача переключена в положение D, а скорость автомобиля выше 15 км/ч, система перестанет работать и не будет автоматически восстанавливаться.

Индикация

■ При обнаружении препятствия

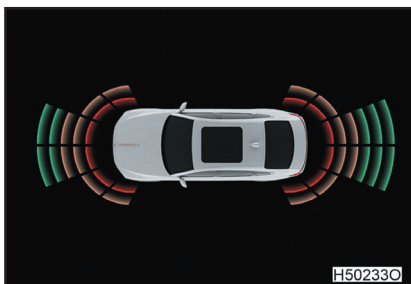

При обнаружении препятствия радарным датчиком на мультимедийном экране появится изображение в зависимости от положения препятствия и дистанции до него.

Зоны медленного движения, зоны предупреждения и опасные зоны отображаются зеленым, желтым и красным цветом соответственно.

Определение расстояния до препятствия

При обнаружении препятствия цветной блок, соответствующий датчику, непрерывно горит.

■ Информационное отображение зоны замедления парковки с центральным радарным датчиком

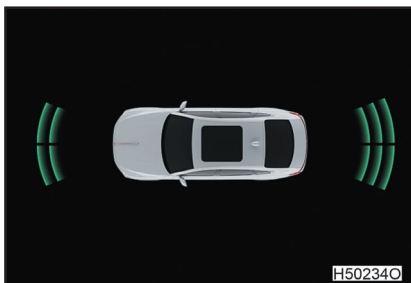

Передний центральный радарный датчик

Расстояние до препятствия 80–120 см.

Задний центральный радарный датчик

Расстояние до препятствия 80–150 см.

Если обнаруживается препятствие в пределах этого диапазона, на мультимедийном экране отображается зеленая индикаторная полоса и звучит динамик, предупреждающий водителя.

■ Информационное отображение зоны предупреждения парковки с боковым радарным датчиком

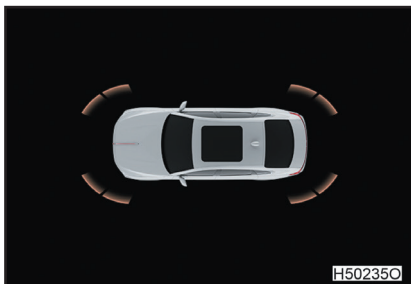

Боковой радарный датчик ближнего действия

Расстояние до препятствия 40–60 см.

Боковой радарный датчик дальнего действия

Расстояние до препятствия 30–60 см.

Если обнаруживается препятствие в пределах этого диапазона, на мультимедийном экране отображается желтая индикаторная полоса и звучит динамик, предупреждающий водителя.

■ Информационное отображение зоны предупреждения парковки с центральным радарным датчиком

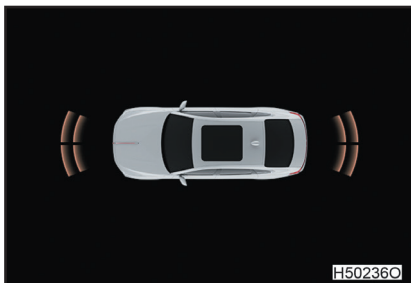

Центральный радарный датчик

Расстояние до препятствия 40–80 см.

Если обнаруживается препятствие в пределах этого диапазона, на мультимедийном экране отображается желтая индикаторная полоса и звучит динамик, предупреждающий водителя.

■ Информационное отображение опасной зоны парковки с радарным датчиком

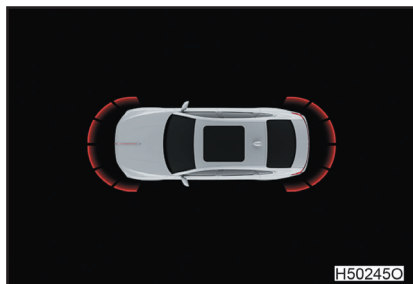

Центральный/боковой радарный датчик ближнего действия
Расстояние до препятствия 1–40 см.

Боковой радарный датчик дальнего действия
Расстояние до препятствия 1–30 см.

Если обнаруживается препятствие в пределах этого диапазона, на мультимедийном экране отображается красная индикаторная полоса и долго звучит динамик, предупреждающий водителя.

Максимальное расстояние, определяемое датчиком

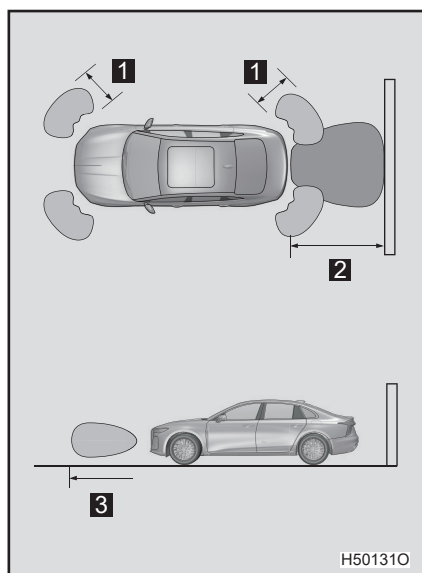

- 1 Примерно 60 см
- 2 Примерно 150 см
- 3 Примерно 120 см

На рисунке показано максимальное расстояние, определяемое радарным датчиком.

Примечание: радарный датчик не может обнаруживать препятствия, расположенные очень близко к автомобилю.

В зависимости от формы препятствия дальность обнаружения датчика радара может меняться.

Информация об обнаружении датчиком

- Определенные условия транспортного средства и окружающая среда могут повлиять на способность датчика правильно обнаруживать препятствия. Например:
 - На датчике имеются грязь, снег или лед.
 - Датчик был закрыт.
 - Автомобиль сильно кренится.
 - На ухабистых дорогах, склонах, дорогах с гравием или траве.
 - Рядом с автомобилем очень шумно из-за звука автомобильных гудков, двигателей мотоциклов, пневматических тормозов больших транспортных средств или других сильных шумов, генерирующих ультразвуковые волны.
 - Рядом находится другой автомобиль, оснащенный датчиком помощи при парковке, и датчик этого автомобиля работает.
 - Автомобиль оборудован мачтой антенны или беспроводной антенной.
 - На автомобиле установлено буксировочное кольцо.
 - Бампер или датчик подверглись сильному удару.
 - Автомобиль приближается к высокой или извилистой обочине.
 - Жаркая солнечная или холодная погода.

В дополнение к вышесказанному дорожные знаки и другие объекты иногда могут восприниматься датчиком как более близкие, чем они есть на самом деле, из-за их формы.

- Форма препятствий может помешать их обнаружению датчиком, особенно следующие препятствия.
 - Провода, заборы, тросы и т. д.
 - Хлопок, снег и другие материалы, поглощающие радиоволны.
 - Предметы с острыми краями и углами.
 - Низкие препятствия.
 - Высокое препятствие, верхняя часть которого выступает наружу по направлению к вашему автомобилю.



Предупреждение

■ Предупреждение об использовании переднего и заднего парковочных радаров

Во избежание возникновения аварии соблюдайте следующие особые указания:

- Не устанавливайте никаких предметов в рабочий диапазон датчика.
- Парковочный радар — это всего лишь система помощи при вождении, не слишком полагайтесь на его работу, ведите машину осторожно. При необходимости активно управляйте автомобилем, чтобы избежать опасности.
- Управление автомобилем осуществляет водитель, который должен всегда сохранять контроль над автомобилем и нести полную ответственность за него.
- Когда скорость автомобиля слишком высока, система перестанет работать и водитель должен вести машину осторожно.



Внимание

■ При мойке автомобиля обратите внимание на следующее:

Не мойте датчик водой или паром. Невыполнение этого требования может привести к неисправности датчика.

При движении задним ходом (например, при парковке) система камер заднего вида помогает водителю, выводя изображение заднего вида автомобиля на мультимедийном экране.

Активация и деактивация системы камер заднего хода

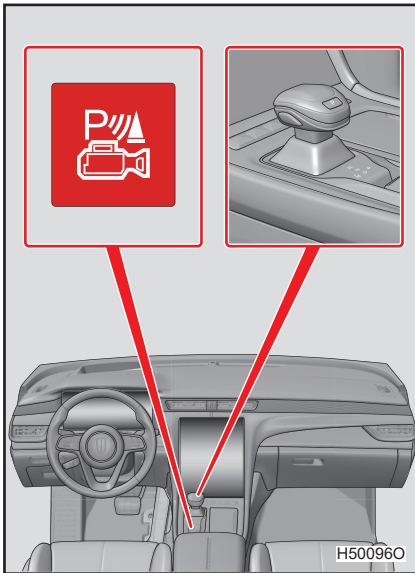

■ Активация

Метод 1: установите передачу в положение R, чтобы активировать систему камеры заднего вида.

Метод 2: когда скорость движения менее 15 км/ч, нажмите кнопку переключения радара/видео, чтобы активировать систему камеры заднего хода.

■ Отключение

Метод 1: нажмите кнопку переключения радара/видео, чтобы отключить систему камер заднего вида.

Метод 2: установите передачу в положение P, чтобы отключить систему камер заднего вида.

Метод 3: при включенной передаче в положение D и скорости движения более 15 км/ч система камеры заднего вида отключается.

Отображение информации о движении задним ходом

При парковке эта функция помогает водителю с помощью отображения на экране и динамически регулирует направляющую линию парковки в зависимости от угла поворота автомобиля.

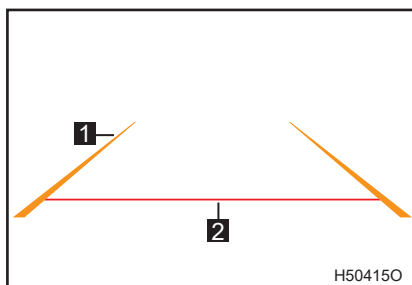

- 1** Направляющая линия для парковки
Указывает прогнозируемую траекторию движения автомобиля при повороте рулевого колеса.
- 2** Направляющая линия расстояния
Указывает линию расстояния 50 см от заднего края бампера.

Камера заднего вида

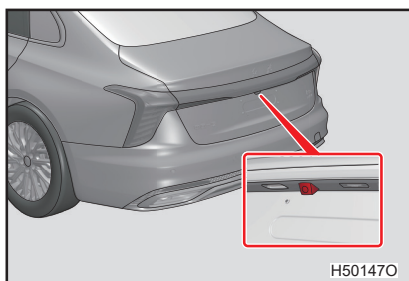

Камера заднего вида расположена в положении, показанном на рисунке.

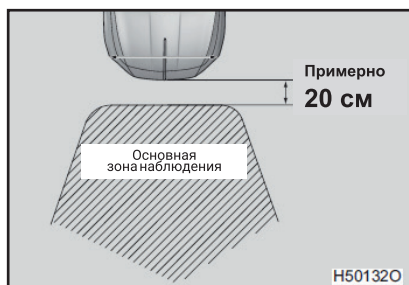

Зона наблюдения камеры ограничена. На экране не отображаются объекты, расположенные вблизи углов бампера (в пределах примерно 20 см) или под бампером. Область, отображаемая на экране, может меняться в зависимости от направления движения автомобиля или дорожных условий.



Если на камеру заднего вида попадает сильный свет (например, солнечный свет, отраженный кузовом автомобиля), это может вызвать особый эффект «размазывания» камеры заднего вида.*¹

*¹ При передаче изображения с помощью камеры заднего вида источник света выглядит как вертикальная полоса, простирающаяся вверх и вниз.



Предупреждение

■ Система камеры заднего вида — это всего лишь система помощи при вождении, поэтому не слишком полагайтесь на ее работу.

- Управление автомобилем осуществляет водитель, который должен всегда сохранять контроль над автомобилем и нести полную ответственность за него.
- Обязательно ведите автомобиль осторожно и визуально проверяйте пространство сзади и вокруг автомобиля. Движение задним ходом, только глядя на экран, очень опасно и может привести к аварии или столкновению с объектом. Система камеры заднего вида является только системой визуальной помощи при движении задним ходом. Изображение на экране может отличаться от реальной ситуации.

■ При использовании системы камеры заднего вида

Пожалуйста, соблюдайте следующие меры предосторожности, чтобы избежать серьезных травм или даже смерти.

- Никогда не полагайтесь исключительно на систему камеры заднего вида при движении задним ходом.
- Всегда проверяйте визуально и в зеркале заднего вида, чтобы убедиться, что выбранный путь свободен.
- Отображаемое расстояние между объектами и поверхностями отличается от фактического.
- Не используйте данную систему, если крышка багажника не полностью закрыта.

**Предупреждение****■ Обстоятельства, влияющие на работу системы камеры заднего вида**

- Если задняя часть автомобиля подвергнется столкновению, положение камеры и угол установки могут измениться. Обратитесь к авторизованному дилеру Hongqi для проверки автомобиля.
- Система может работать неправильно при резком изменении температуры, например, если в холодную погоду на автомобиль выливается горячая вода.
- Если камера грязная, она не может обеспечить четкое изображение. Смойте грязь водой и протрите мягкой тканью. Если камера очень грязная, промойте ее мягким моющим средством и протрите.
- При низкой температуре системы отображаемое изображение может стать темнее, а движущиеся изображения могут быть слегка искажены.
- Ситуации, в которых не следует использовать систему камеры заднего вида:
 - На обледенелых, скользких или заснеженных дорогах.
 - При использовании цепей противоскольжения или аварийного запасного колеса.
 - На неровных или не прямых дорогах, например на поворотах или склонах.
- При замене шин положение направляющей линии, отображаемой на экране, может отклоняться.

При замене шин обратитесь к официальному дилеру Hongqi.

- В зависимости от состояния автомобиля (количества пассажиров, количества багажа и т. д.) положение направляющих линий, отображаемых на дисплее, может меняться. Обязательно визуально проверяйте зону сзади и вокруг автомобиля перед началом работы.

7.1. Контроль парковки Система кругового обзора *

Система кругового обзора позволяет водителю четко видеть и воспринимать окружающую обстановку с помощью отображения на мультимедийном экране, а также оценивать взаимное расположение и расстояние до препятствий, что обеспечивает безопасную и простую парковку. Изображения, используемые в данном разделе, приведены только для примера и могут отличаться от реальных изображений, отображаемых в автомобиле.

Активация и разблокировка системы кругового обзора

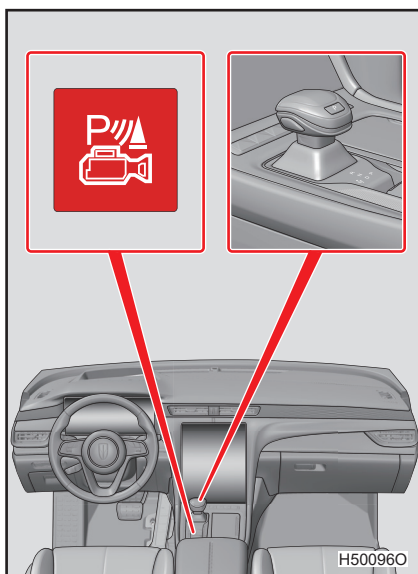

■ Активация

Метод 1: установите передачу в положение R, чтобы активировать систему кругового обзора.

Метод 2: когда скорость движения менее 15 км/ч, нажмите кнопку переключения радара/видео, чтобы активировать систему кругового обзора.

■ Отключение

Метод 1: нажмите кнопку переключения радара/видео, чтобы отключить систему кругового обзора.

Метод 2: установите передачу в положение P, чтобы отключить систему кругового обзора.

Метод 3: при включенной передаче в положение D и скорости движения более 15 км/ч система кругового обзора отключается.

Метод 4: прикоснитесь к экранной кнопке , чтобы отключить систему кругового обзора.

Режим экрана системы кругового обзора

Система кругового обзора имеет различные режимы изображения, которые водитель может выбрать в зависимости от своих потребностей.

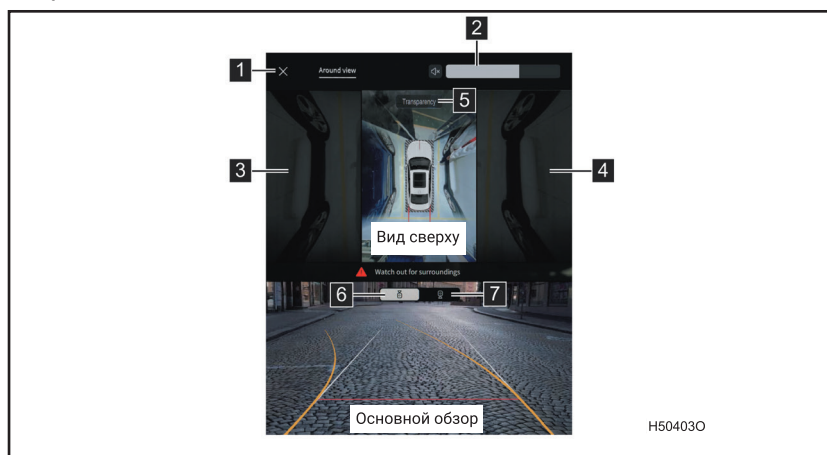

1 Кнопка возврата

Прикоснитесь, чтобы выйти из интерфейса системы кругового обзора.

2 Громкость звукового сигнала тревоги от радара

Нажмите экранную кнопку , чтобы выключить/включить громкость сигнала тревоги радара, перетащите полосу настройки громкости, чтобы отрегулировать громкость сигнала тревоги радара.

3 Вид сбоку левого колеса

Прикоснитесь, чтобы выделить вид сбоку переднего/заднего левых колес в соответствии с режимом вида спереди/сзади основного вида.

4 Вид сбоку правого колеса

Прикоснитесь, чтобы выделить вид сбоку переднего/заднего правых колес в соответствии с режимом вида спереди/сзади основного вида.

5 Прозрачный вид

При включении, по мере движения автомобиля, в виде сверху слепая зона под автомобилем заполняется визуальными изображениями, достигая визуального эффекта видимости снизу.

6 Вид спереди

Прикоснитесь, чтобы отобразить вид спереди и вид сверху.

7 Вид сзади

Прикоснитесь, чтобы отобразить вид сзади и вид сверху.

Когда сигнал поворота включен, режим изображения автоматически преобразуется в соответствующий вид слева или справа и вид с высоты птичьего полета, а когда сигнал поворота выключен, он возвращается к ранее выбранному режиму изображения.

Помощь при парковке

При парковке эта функция помогает водителю отображением на экране, и динамически регулирует направляющую линию парковки в зависимости от угла поворота автомобиля.

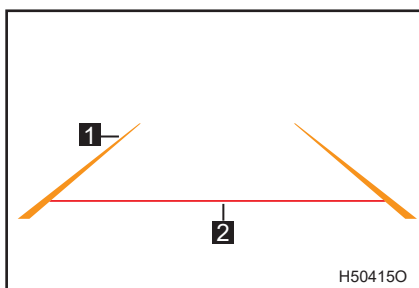

1 Направляющая линия для парковки

Указывает прогнозируемую траекторию движения автомобиля при повороте рулевого колеса.

2 Направляющая линия расстояния

Указывает линию расстояния 50 см от заднего края бампера.

Настройка системы кругового обзора

Функции, связанные с системой кругового обзора, можно настроить в настройках информационно-развлекательной системы автомобиля (см. стр. 188).

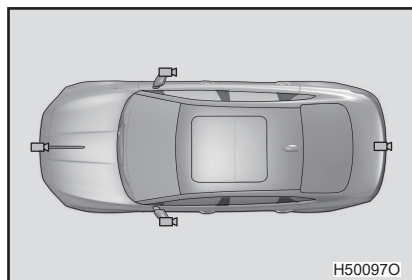

H50097O

Панорамные камеры установлены на решетке радиатора, крышке багажника, а также левом и правом наружных зеркалах заднего вида.

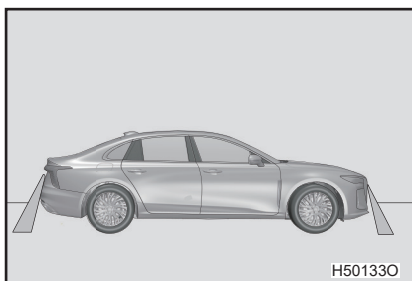

H50133O

Зона наблюдения камер ограничена. Объекты возле углов бампера или под бампером не отображаются на экране. Область, отображаемая на экране, может меняться в зависимости от направления движения автомобиля или дорожных условий.

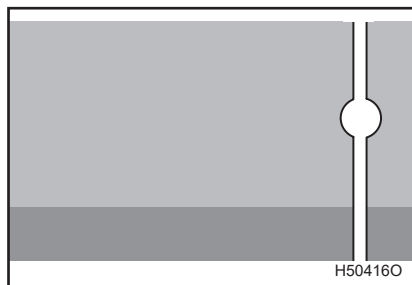

H50416O

Если на камеру попадает сильный свет (например, солнечный свет, отраженный кузовом автомобиля), это может вызвать особый эффект «размазывания» камеры.*¹.

*¹ При передаче изображения с помощью камеры заднего вида источник света выглядит как вертикальная полоса, простирающаяся вверх и вниз.



Предупреждение

■ Система кругового обзора — это всего лишь система помощи при вождении, поэтому не слишком полагайтесь на ее работу.

- Управление автомобилем осуществляет водитель, который должен всегда сохранять контроль над автомобилем и нести полную ответственность за него.
- Всегда ведите автомобиль осторожно и визуально проверяйте пространство вокруг автомобиля. Движение задним ходом, только глядя на экран, очень опасно и может привести к аварии или столкновению с объектом. Система кругового обзора является только системой визуальной помощи. Изображение на экране может отличаться от реальной ситуации.

■ При использовании системы кругового обзора

Пожалуйста, соблюдайте следующие меры предосторожности, чтобы избежать серьезных травм или даже смерти.

- Никогда не полагайтесь исключительно на систему кругового обзора при движении задним ходом.
- Всегда проверяйте визуально и в зеркале заднего вида, чтобы убедиться, что выбранный путь свободен.
- Отображаемое расстояние между объектами и поверхностями отличается от фактического.
- Вид панорамы с высоты птичьего полета показывает только объекты, находящиеся рядом, а камера не показывает объекты вне поля зрения.
- Функция обнаружения движущихся объектов отображает только объекты, движущиеся с низкой скоростью, и существует вероятность пропуска обнаружения. Пожалуйста, будьте бдительны во время вождения.
- Не используйте систему, если камера не работает нормально.

**Предупреждение****■ Условия, влияющие на системы кругового обзора**

- Если автомобиль подвергнется столкновению, положение камеры и угол установки могут измениться. Обратитесь к авторизованному дилеру Hongqi для проверки автомобиля.
- Система может работать неправильно при резком изменении температуры, например, если в холодную погоду на автомобиль выливается горячая вода.
- Если камера грязная, она не может обеспечить четкое изображение. Смойте грязь водой и протрите мягкой тканью. Если камера очень грязная, промойте ее мягким моющим средством и протрите.
- При низкой температуре системы отображаемое изображение может стать темнее, а движущиеся изображения могут быть слегка искажены.
- В дождь, снег, туман и в условиях плохой видимости изображение с камеры может быть нечетким.
- Ситуации, в которых не следует использовать систему кругового обзора:
 - На обледенелых, скользких или заснеженных дорогах.
 - При использовании цепей противоскольжения или аварийного запасного колеса.
 - На неровных или не прямых дорогах, например на поворотах или склонах.
- При замене шин положение направляющей линии, отображаемой на экране, может отклоняться.

При замене шин обратитесь к официальному дилеру Hongqi. В зависимости от состояния автомобиля (количества пассажиров, количества багажа и т. д.) положение направляющих линий, отображаемых на дисплее, может меняться. Обязательно визуально проверяйте пространство сзади и вокруг автомобиля перед началом работы.

- 8.1. Системы помощи после парковки**
- Электромеханический стояночный тормоз EPB 322
 - Автоматическое удержание автомобиля AUTO HOLD 324
- 8.2. При высадке**
- Предупреждение при открытии двери..... 326

Электромеханический стояночный тормоз EPB

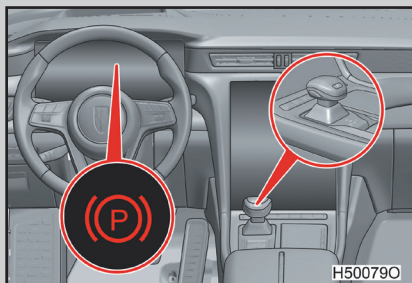

Автоматическое включение/выключение электромеханического стояночного тормоза. Нажмите на педаль тормоза, установите передачу в положение P, и автоматически срабатывает электромеханический стояночный тормоз; при переключении передачи с передачи P на передачу D/R электромеханический стояночный тормоз автоматически отключится.

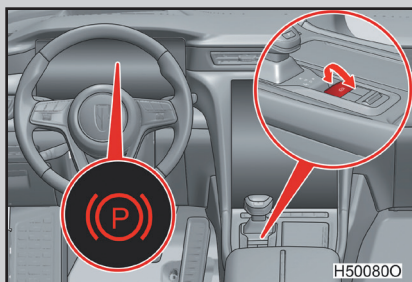

Ручное включение/выключение электромеханического стояночного тормоза. Нажав на педаль тормоза, чтобы убедиться, что автомобиль находится в состоянии покоя, потяните переключатель электромеханического стояночного тормоза, чтобы включить электромеханический стояночный тормоз; переведите переключатель двигателя в режим IG-ON, нажмите педаль тормоза и нажмите выключатель электромеханического стояночного тормоза, чтобы отключить электромеханический стояночный тормоз.

Система помощи при трогании на склоне: водитель пристегивает ремень безопасности, закрывает дверь и включает электромеханический стояночный тормоз перед началом движения. Система автоматически отключает EPB в соответствии с принципом баланса крутящего момента, чтобы автомобиль не скользил вниз по склону и плавно трогался.

- Функция электронного управления замедлением: когда автомобиль движется, продолжайте поднимать переключатель EPB вверх, и автомобиль будет тормозить до полной остановки.

■ Автоматическая парковка при отключении питания

EPB применяется автоматически, когда водитель останавливает автомобиль и выключает переключатель двигателя.



Внимание

■ Меры предосторожности перед вождением

- Полностью отпустите электромеханический стояночный тормоз. В случае отказа (например, отказа электрооборудования) задний тормозной диск для электронной блокировки стояночного тормоза EPB можно разблокировать только механически. Рекомендуется обратиться к официальному дилеру Hongqi для выполнения операции.

Когда электронный стояночный тормоз EPB не отпущен, горит красный индикатор. Вождение автомобиля в это время приведет к перегреву компонентов тормозной системы, что повлияет на эффективность торможения и увеличит износ тормозов.

Автоматическое удержание автомобиля AUTO HOLD

Когда функция автоматического удержания автомобиля AUTO HOLD находится в состоянии готовности, после нажатия педали тормоза для остановки активируется функция автоматического удержания автомобиля, и, если в это время педаль тормоза будет отпущена, автомобиль продолжит удерживаться. Нажмите педаль тормоза или педаль акселератора еще раз, и разблокируется система автоматического удержания, чтобы обеспечить плавное начало движения автомобиля.

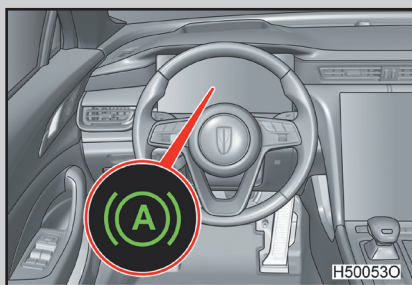

Когда функция автоматического удержания автомобиля активирована, на комбинации приборов загорается индикатор автоматического удержания автомобиля.

Включение и выключение функции автоматического удержания автомобиля AUTO HOLD

В настройках информационно-развлекательной системы автомобиля можно установить включение и выключение функции автоматического удержания автомобиля (см. стр. 188).

■ Функция автоматического удержания автомобиля AUTO HOLD

- Автоматическое удержание автомобиля AUTO HOLD имеет функцию помощи при трогании на склоне. Однако на крутом склоне с помощью функции автоматического удержания автомобиля не всегда удастся остановить автомобиль. В этом случае необходимо вручную включить тормоз.
- После активации функции автоматического удержания автомобиля на определенный период времени электромеханический стояночный тормоз EPB возьмет на себя функцию AUTO HOLD.

■ AUTO HOLD. Условия автоматического удержания автомобиля

- Закройте дверь со стороны водителя.
- Водитель должен пристегнуть ремень безопасности.
- Водитель нажимает на педаль тормоза до тех пор, пока автомобиль не остановится, затем отпускает педаль тормоза.



Предупреждение

■ При парковке на скользкой дороге

С помощью функции автоматического удержания AUTO HOLD невозможно остановить автомобиль, если превышена сила сцепления шин с дорогой.

Не используйте эту систему на скользких дорогах.



Внимание

■ При парковке

Функцию автоматического удержания автомобиля AUTO HOLD нельзя использовать для длительной парковки. Если вам нужно припарковаться на длительное время, включите электромеханический стояночный тормоз EPB. Выбор режима IG-OFF, когда автомобиль находится в режиме автоматического удержания, может отключить тормоза и привести к движению автомобиля. Когда переключатель двигателя выключен, нажмите педаль тормоза, включите электромеханический стояночный тормоз и переключите передачу на P.

Предупреждение при открытии двери

Система оценивает риск столкновения на основе относительного положения, относительной скорости и относительного ускорения этого автомобиля и автомобиля, приближающегося сбоку и сзади, а также намерения водителя и пассажиров открыть дверь.

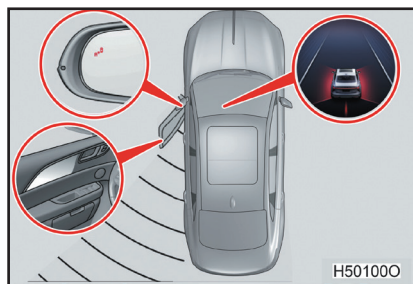

Когда передача не находится в положении R и скорость автомобиля составляет 0–3 км/ч, если другой автомобиль приближается в пределах 2 м в поперечном направлении или 20 м сзади автомобиля, загорается предупреждающий индикатор соответствующего бокового наружного зеркала заднего вида, включается подсветка соответствующей боковой двери, а на комбинации приборов отображается тревожное сообщение. В это время, когда дверь открыта, индикатор будет мигать, и пока мигает подсветка соответствующей боковой двери, система издает предупреждающий звук, чтобы напомнить водителю об опасности открывания двери. Функция отключается, когда скорость автомобиля превышает 3 км/ч.

Функция напоминания об открытии двери

В настройках информационно-развлекательной системы автомобиля можно установить включение и выключение функции напоминания об открытии двери (см. стр. 188).

■ Предупреждение об открытии двери может не вызвать тревогу или расширить диапазон тревог в следующих ситуациях:

- Рядом с радарным датчиком скопилось большое количество снега или льда.
- Рядом с автомобилем на дороге есть неподвижные препятствия (например, стены туннеля, цементные ограждения виадука, металлические рекламные щиты и т. д.).



Внимание

- При парковке будьте осторожны и избегайте ударов по заднему бамперу, иначе это может сместить или повредить датчики в бампере и, как следствие, привести к автоматическому отключению системы или повлиять на ее работу.
- Чтобы система работала должным образом, датчики в бампере должны содержаться в чистоте и не должны быть закрыты другими предметами.
- Задний бампер разрешается окрашивать только краской, одобренной нашей компанией. Распыление красок других типов может привести к ограничению функций системы или отказу системы.
- Если функция не работает нормально, немедленно выключите систему и обратитесь к официальному дилеру Hongqi для ремонта.
- После ремонта деталей, связанных с функцией напоминания об открытии двери, их необходимо откалибровать. Для получения дополнительной информации обратитесь к официальному дилеру Hongqi.
- Функция напоминания об открытии двери служит только вспомогательным напоминанием и не может полностью предотвратить столкновение автомобилей. Прежде чем открыть дверь и выйти из автомобиля, обязательно посмотрите в зеркало заднего вида и оглянитесь назад.
- Функция напоминания об открытии двери может вызывать ложные срабатывания или пропущенные срабатывания системы в особых условиях работы, например в пасмурную и влажную погоду, что является нормальным явлением.
- Когда задний радар автомобиля заблокирован, система не будет работать, и его необходимо вовремя очищать.

**Предупреждение**

■ **Функция напоминания об открытии двери – это только функция помощи при вождении, не слишком полагайтесь на эту функцию, водитель должен вести автомобиль осторожно.**

■ **Водитель является основным оператором автомобиля, а функция напоминания об открытии двери служит только вспомогательным напоминанием. Водитель должен всегда сохранять контроль над автомобилем и нести полную ответственность за автомобиль.**

■ **Выключайте систему радиолокационного наблюдения при буксировке автомобиля или установке аксессуаров сзади (например, крепления для велосипеда), иначе радиоволны, излучаемые радаром, будут заблокированы, и система не будет нормально работать.**

С помощью функции напоминания об открытии двери можно обнаруживать такие цели, как автомобили, электромобили, велосипеды и т. д. Если обнаруживаемый автомобиль имеет неправильную форму, был модифицирован и покрыт аэрозольной краской, эффект его распознавания не может быть гарантирован, так же как и распознавание пешеходов, животных или других объектов. В этом случае управляйте автомобилем с осторожностью.

9.1. Важная информация

Аварийная сигнализация	332
Устройство экстренного вызова.....	333

9.2. Действия в чрезвычайных ситуациях

Буксировка автомобиля	339
Действия при возникновении неисправности автомобиля	344
Потеря давления шине	345
Если двигатель не запускается.....	353
Если ключ потерян	354
Если интеллектуальный ключ ненормально работает	355

Если двери не закрываются должным образом	357
Если батарея 12 В разряжена	359
Если двигатель перегревается.....	363
Если автомобиль застрял	365
При движении по затопленной дороге ..	367
Если произошел прокол шины	368
В случае аварии.....	369
Аварийное открывание крышки багажника	370

9.1. Важная информация

Аварийная сигнализация

В случае поломки автомобиля припаркуйтесь на обочине дороги с включенными аварийными огнями; если автомобиль не может двигаться из-за поломки, поместите знак аварийной остановки позади автомобиля, включив аварийную сигнализацию. При необходимости наденьте светоотражающий жилет.

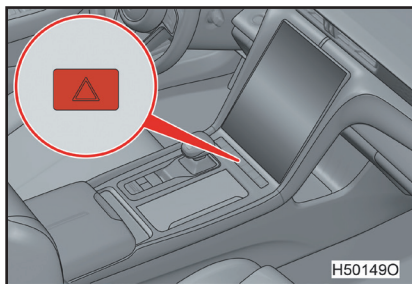

Нажмите выключатель аварийной сигнализации, и все указатели поворота замигают; нажмите еще раз, чтобы выключить аварийную сигнализацию.



Внимание

■ Предотвращение низкого уровня заряда аккумулятора

Если при неработающем двигателе не требуется использовать аварийную сигнализацию, выключите ее.

В вашем автомобиле установлено устройство экстренного вызова. Это устройство используется для сообщения об авариях или других чрезвычайных ситуациях в службы экстренной помощи.

Общие указания

■ **При экстренных вызовах используйте сеть GSM/UMTS для вызова системы экстренного реагирования «ЭРА-ГЛОНАСС».**

Вызов может осуществляться вручную, когда водитель или пассажир нажимает кнопку «Экстренный вызов», или автоматически, если встроенные в устройство датчики регистрируют аварию транспортного средства в случае дорожно-транспортного происшествия, угрожающего жизни находящихся в нем людей.

■ **Автоматический режим**

Предусмотрен экстренный вызов в автоматическом режиме при включении зажигания, а также в случае дорожно-транспортного происшествия.

■ **Ручной режим**

Экстренные вызовы в ручном режиме можно совершать при включенном и выключенном зажигании.

■ **Функция экстренного вызова**

После установления связи с системой «ЭРА-ГЛОНАСС» устройство передает набор данных, в том числе информацию о координатах местоположения автомобиля, типе транспортного средства и используемом топливе, а также другую важную информацию, необходимую для оперативного реагирования экстренных служб, чтобы помощь была оказана как можно скорее. После завершения передачи данных с системным оператором устанавливается голосовая связь, для чего в устройство встроены микрофон и динамик.

Кнопка экстренного вызова, микрофон и индикаторы состояния оборудования расположены за солнцезащитным козырьком водителя.

На потолке также есть кнопка «Дополнительные функции» для отмены экстренных вызовов и доступа к услугам.

Экстренный вызов

В случае аварии или любой чрезвычайной ситуации, требующей экстренной помощи, пожалуйста, действуйте следующим образом:

Шаг 1 Посмотрите на индикатор состояния экстренного вызова. Если индикатор мигает или горит зеленым цветом, то происшествие определено в автоматическом режиме и вызваны экстренные службы (пункт 2 пропустить).

Шаг 2 Если устройство не перешло в этот режим, нажмите кнопку «Экстренный вызов».

Внимание

■ Время нажатия кнопки должно быть не менее 2 секунд!

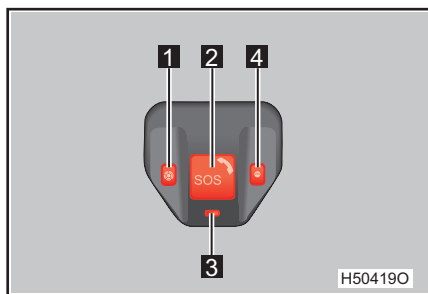

- 1** Кнопка «Дополнительные функции»
- 2** Кнопка «Экстренный вызов»
- 3** Индикатор состояния микрофона
- 4** Микрофон

Если соединение с экстренными службами не установлено и вызов был инициирован вручную, его можно отменить, нажав кнопку «Дополнительные функции».

Внимание

■ При совершении экстренного вызова запрещается вновь нажимать кнопку «Экстренный вызов», неправильный вызов вызовет повреждение инфраструктуры «ЭРА-ГЛОНАСС» и помешает нормальной работе оператора.

Шаг 3

Когда начинается экстренный вызов, воспроизводится голосовое сообщение: «Выполняется экстренный вызов». Как только будет установлен контакт со службами экстренной помощи, будет передан набор данных, содержащих информацию, необходимую для быстрой помощи. Передача информации может занять до 20 секунд. Дождитесь окончания передачи данных и установите голосовую связь с оператором службы экстренного реагирования. Для облегчения общения с оператором другие источники звука (аудиосистема) в автомобиле будут отключены. Отвечайте на вопросы оператора и пытайтесь говорить в направлении блока пользовательского интерфейса.

В случае возникновения какой-либо проблемы (например, нестабильного сигнала сети GSM) устройство сделает несколько попыток совершить экстренный вызов. Если подключение к службе экстренного реагирования по-прежнему невозможно, индикатор на блоке пользовательского интерфейса будет мигать красным, а также будет воспроизводиться голосовое сообщение: «Вызов службы экстренной помощи невозможен». В этом случае попробуйте позвонить в экстренные службы любым другим возможным способом.

Голосовые соединения со службами экстренного реагирования могут осуществляться только по инициативе оператора службы. Как только соединение будет установлено (зеленый индикатор погаснет), при необходимости вы можете повторно набрать номер экстренной службы, нажав соответствующую кнопку. После окончания экстренного вызова оператор экстренных служб может перезвонить для связи, связь с человеком в салоне установится автоматически.

Самодиагностика

Система экстренного вызова имеет функцию самодиагностики работоспособности всех своих основных компонентов. Процедура самодиагностики запускается каждый раз при включении зажигания, после чего индикатор состояния экстренного вызова загорается красным на 3–5 с. При работе также периодически включается самодиагностика. Если в процессе самодиагностики будет обнаружена неисправность, индикатор состояния будет постоянно гореть красным цветом (при включении зажигания).

Для локализации неисправности можно переключить экстренный вызов в тестовый режим. Переход в тестовый режим возможен только при включении зажигания в неподвижном автомобиле в течение 1 мин. Чтобы переключиться в тестовый режим, кратковременно нажмите кнопку «Дополнительные функции» и следуйте инструкциям, воспроизводимым устройством через динамики. Во время проверки отдельных деталей оборудование сообщит о целостности каждой детали. Переход в тестовый режим запрещен в течение 2 часов после окончания экстренного вызова.



Внимание

■ При наличии неисправности правильная работа экстренного вызова не гарантируется. Пожалуйста, обратитесь в авторизованный сервисный центр для устранения неисправностей как можно скорее.

Система экстренного вызова оснащена встроенной резервной батареей и может работать даже в случае аварии, вызывающей повреждение/выключение автомобиля.

**Внимание**

■ Если отключить зажигание, резервная батарея, встроенная в аварийный вызов, постепенно разрядится. Поэтому при последующем подключении основного аккумулятора до вызова службы экстренной помощи до полной зарядки резервной батареи экстренного вызова самодиагностика может обнаружить неисправность, что не является причиной для обращения в сервисный центр и замены системы. Резервная батарея автоматически заряжается при включении зажигания и положительной температуре батареи. При полной зарядке ее можно использовать до 10 часов.

Индикация состояния

В следующей таблице перечислены возможные варианты отображения состояния устройства и соответствующие им режимы работы.

Рабочий режим	Индикация состояния
Запуск самодиагностики при зажигании	Индикатор горит красным в течение 4 с
Режим тестирования	Индикатор мигает красным и зеленым попеременно
Обнаружена неисправность	Индикатор постоянно горит красным
Экстренный вызов: набор номера и передача данных	Индикатор мигает зеленым
Экстренный вызов: инициализация и голосовая связь с оператором	Индикатор постоянно горит зеленым
Экстренные вызовы недоступны	Индикатор мигает красным

Дополнительные услуги

В устройстве экстренного вызова, установленном в вашем автомобиле, реализованы следующие дополнительные услуги:

- Дистанционный контроль положения автомобиля и состояния подключенных датчиков.
- Контроль стиля вождения.
- Функция вызова номера программы по телефону.

Эти функции недоступны по умолчанию, но их можно активировать, если обратиться к ближайшему представителю региональной сети производителя устройства.

Если автомобиль необходимо отбуксировать, Hongqi рекомендует использовать грузовой прицеп с платформой, а буксировать автомобиль должен официальный дилер Hongqi или профессиональная компания по перевозке.

При буксировке необходимо использовать предохранительную цепь и соблюдать все правила соответствующей страны или региона.

Перед буксировкой

Если ваш автомобиль необходимо отбуксировать При возникновении следующих условий коробка передач может быть неисправна. Пожалуйста, свяжитесь с авторизованным дилером Hongqi перед буксировкой автомобиля.

- Двигатель работает нормально, но автомобиль не может двигаться.
- В коробке передач появляется ненормальный шум или вибрация.

Буксировка грузовиком с платформой без колесного подъемника строго запрещена

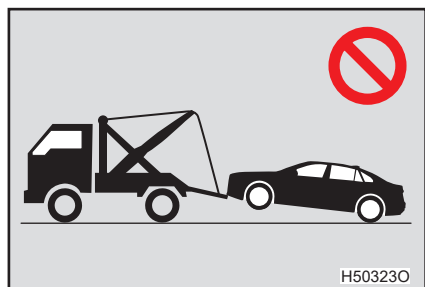

Не буксируйте с помощью грузовика без колесного подъемника, чтобы не повредить кузов автомобиля.

Буксируйте спереди грузовым прицепом с колесным подъемником

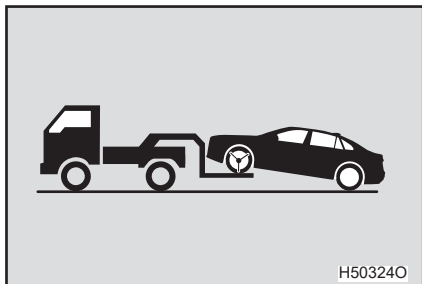

Деблокируйте стояночный тормоз.

H50324O

Буксируйте сзади грузовым прицепом с колесным подъемником

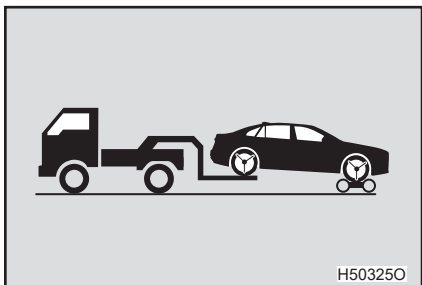

Поместите буксировочную тележку под передние колеса.

H50325O

Используйте грузовой прицеп с платформой

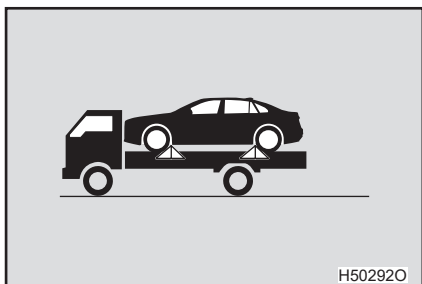

Включите электромеханический стояночный тормоз и выключите двигатель.

Используйте упоры под четырьмя колесами, чтобы предотвратить движение автомобиля.

Закрепите автомобиль, сцепив колеса с кузовом прицепа, как показано на рисунке.

H50292O

Аварийная буксировка

Если грузовой прицеп не удастся найти в аварийной ситуации, трос или цепь прицепа можно закрепить в буксировочном кольце, переключить на передачу N и временно отбуксировать автомобиль. С помощью этого метода можно двигаться только на низкой скорости и на короткие расстояния по дорогам с твердым покрытием. Водитель должен находиться внутри автомобиля, чтобы управлять рулевым колесом и педалью тормоза. Колеса, трансмиссия, рулевое колесо и тормоза должны быть в хорошем состоянии.

■ При буксировке

- Если трансмиссия не работает, усилители тормозов и рулевого управления не будут работать, что усложнит рулевое управление и торможение.
- Если передача N не может быть включена, пожалуйста, не выполняйте аварийную буксировку, иначе автомобиль может быть поврежден во время буксировки.

■ Буксировка прицепа

Hongqi рекомендует не использовать ваш автомобиль для буксировки прицепа или инвалидной коляски, скутера, велосипеда и т. д. с помощью буксировочного устройства или держателя буксировочного устройства. Ваш автомобиль не предназначен для буксировки прицепа и для установки буксировочного устройства.



Предупреждение

Пожалуйста, соблюдайте следующие меры предосторожности, в противном случае возможны серьезные травмы или даже смерть.

■ При буксировке автомобиля

При буксировке автомобиля ведущие колеса или все четыре колеса не должны касаться земли.

Если при буксировке автомобиля ведущие колеса касаются земли, трансмиссия и связанные с ней детали могут быть повреждены.

■ При буксировке

- При использовании троса для буксировки начинайте движение только тогда, когда трос натянут. Во время движения трос должен находиться в натянутом состоянии, в противном случае на буксировочном кольце и тросе будет создаваться чрезмерное натяжение, что приведет к повреждению буксировочного кольца или троса, или к телесным повреждениям.
- Не переводите выключатель питания (зажигания) в режим IG-OFF. Рулевое колесо может заблокироваться и выйти из строя.

■ Установите буксировочное кольцо на автомобиль

Убедитесь, что буксировочное кольцо надежно установлено, иначе оно может отсоединиться во время буксировки, что может привести к аварии.

**Внимание****■ Предотвращение повреждения автомобиля при буксировке грузовым прицепом с колесным подъемником**

При подъеме автомобиля убедитесь, что конец автомобиля, касающийся земли, имеет достаточный дорожный просвет для буксировки. В противном случае автомобиль может быть поврежден во время буксировки.

■ Предотвращение повреждения автомобиля при буксировке грузовым прицепом без колесного подъемника

Запрещается использовать грузовой прицеп без колесного подъемника для буксировки как спереди, так и сзади автомобиля.

■ Предотвращение повреждения автомобиля при использовании грузового прицепа с платформой

- Не наезжайте на упор, так как это может привести к повреждению шин.
- Не привязывайте автомобиль к другим частям, кроме шин (например, к подвеске).

Если наблюдается какой-либо из следующих признаков, возможно, автомобиль нуждается в регулировке или ремонте. Пожалуйста, свяжитесь с официальным дилером Hengqi как можно скорее.

■ **Видимые признаки**

- Под автомобилем обнаружена утечка жидкости.
(Это нормально, когда с кондиционера течет вода после использования, как и из дренажных отверстий на выхлопной трубе.)
- Спущенная шина или неравномерный износ шин.
- Температура охлаждающей жидкости остается ненормально высокой.

■ **Слышимые признаки**

- Звук выхлопа изменился.
- Чрезмерный шум от колес при повороте.
- Необычные шумы, связанные с системой подвески.
- Шум, связанный с двигателем.

■ **Признаки в работе**

- Двигатель пропускает зажигание, работает нестабильно или плохо.
- Мощность значительно снижается.
- Автомобиль сильно заносит при торможении.
- Автомобиль сильно заносит при движении по ровной дороге.
- Тормоза не работают, педаль тормоза мягкая или педаль почти касается пола.

Снимите спущенное колесо и замените его запасным.

■ Прежде чем поднимать автомобиль домкратом

- Припаркуйте автомобиль на твердой ровной поверхности.
- Включите электронный стояночный тормоз.
- Переключите на передачу P.
- Установите выключатель двигателя в положение OFF.
- Включите лампу аварийной сигнализации и поставьте знак аварийной остановки.

Запасное колесо и инструменты водителя

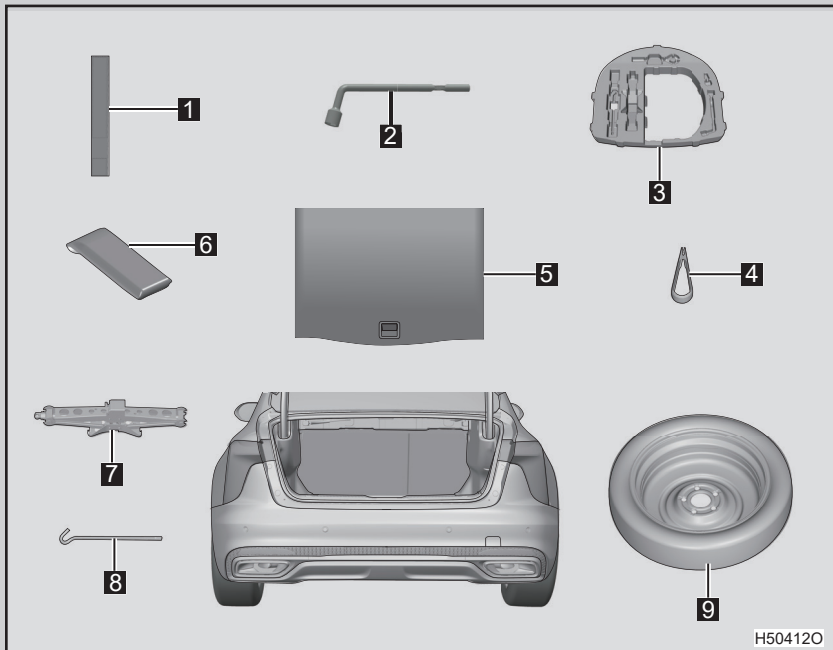

- 1** Знак аварийной остановки
- 2** Колесный ключ
- 3** Автомобильный ящик для инструментов
- 4** Инструмент для снятия колпачков колесных болтов

- 5** Коврик багажника
- 6** Светоотражающий жилет
- 7** Домкрат
- 8** Рукоятка домкрата
- 9** Запасное колесо

Снятие запасного колеса

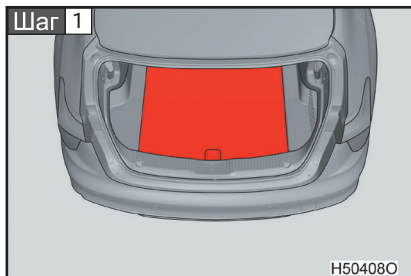

Снимите коврик багажника.

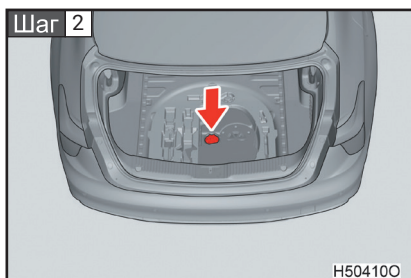

Отсоедините разъем динамика, используйте колесный ключ, чтобы ослабить и снять фиксирующую деталь, и выньте динамик и кронштейн для динамика.

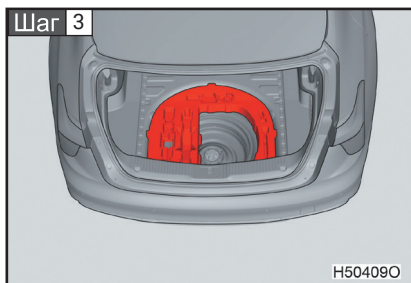

Выньте автомобильный ящик для инструментов.

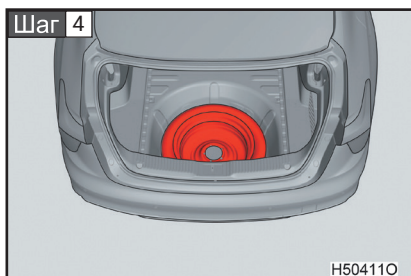

Снимите запасное колесо.

⚠ Предупреждение**■ При доступе к запасному колесу**

Будьте осторожны, чтобы пальцы или другие части тела не попали между запасным колесом и кузовом автомобиля.

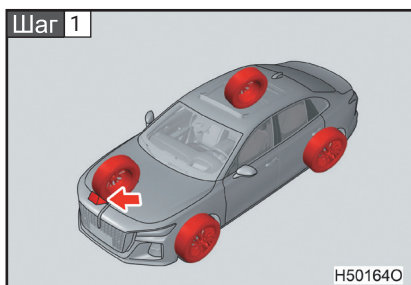
Замена спущенного колеса

Заблокируйте колесо колодками.

Спущенное колесо		Положение колодки
Передние колеса	Левая сторона	За правым задним колесом
	Правая сторона	За левым задним колесом
Задние колеса	Левая сторона	Перед правым передним колесом
	Правая сторона	Перед левым передним колесом

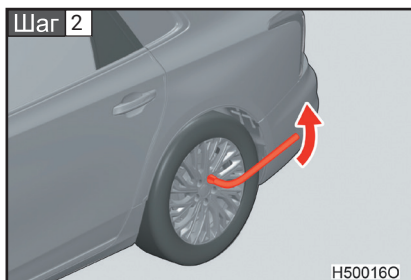

Колесным ключом немного ослабьте колесные болты (на один оборот). Колесные болты следует ослаблять только после снятия защитного колпачка болта.

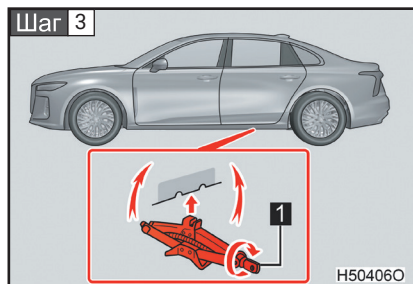

Вручную поверните выступ 1 домкрата для шиномонтажа, пока выемка домкрата не коснется точки поддомкрачивания автомобиля.

Метка положения точки поддомкрачивания расположена на нижней стороне панели порога автомобиля. Обязательно поднимайте автомобиль в точке поддомкрачивания.

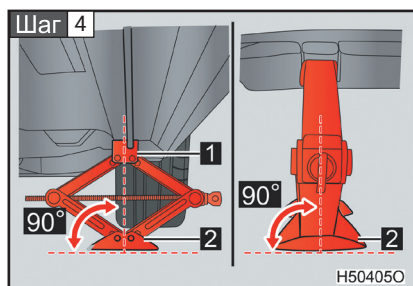

Отрегулируйте положение домкрата так, чтобы выемка 1 охватила точку поддомкрачивания, а нижняя пластина 2 ровно лежала на земле. При этом нижняя пластина 2 должна располагаться перпендикулярно вертикали от точки поддомкрачивания.

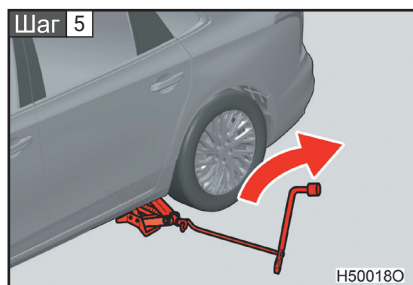

Вставьте ручку домкрата в отверстие домкрата, затем совместите ключ для колес с рукояткой домкрата, поверните его и поднимите автомобиль так, чтобы колеса немного оторвались от земли.

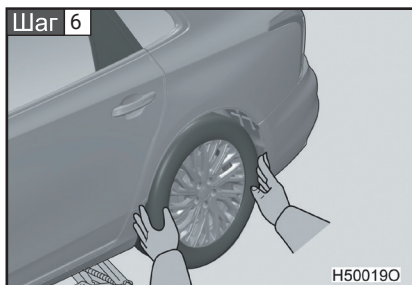

Отверните все колесные болты и снимите колесо. Ставя колесо на землю, располагайте спицы вверх, чтобы не поцарапать поверхность диска.

Предупреждение

■ Замена спущенного колеса

- Не прикасайтесь к области вокруг колес или тормозов сразу после движения автомобиля.

Область вокруг колес и тормозов может сильно нагреваться во время движения автомобиля. Прикосновение к этим областям руками, ногами или другими частями тела при замене колеса может привести к ожогам.

- Несоблюдение следующих мер предосторожности может привести к ослаблению колесных болтов и отрыву колеса, что может привести к серьезной травме или смерти:
 - После замены колеса затяните колесные болты до указанного момента с помощью динамометрического ключа.
 - Не устанавливайте сильно поврежденные колесные колпаки, так как они могут оторваться от колеса во время движения автомобиля.
 - При установке колеса используйте только колесные болты, предназначенные для этого колеса.
 - Если на колесных болтах имеются трещины или деформации, обратитесь к официальному дилеру Hongqi для проверки автомобиля.
- Обязательно правильно и надежно затяните колесные болты.

Неправильно затянутые или ослабленные колесные болты опасны. Колеса могут шататься или отваливаться. Это может привести к потере контроля над автомобилем и серьезной аварии.

Установка запасного колеса

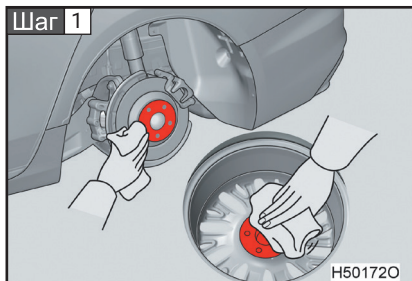

Удалите грязь или посторонние предметы с сопрягаемых поверхностей колес. Если на сопрягаемых поверхностях колес есть посторонние предметы, колесные болты могут ослабнуть во время движения автомобиля, что может привести к отрыву колес от автомобиля.

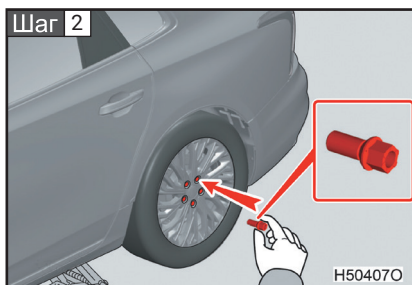

Установите колеса и равномерно затяните каждый колесный болт от руки.

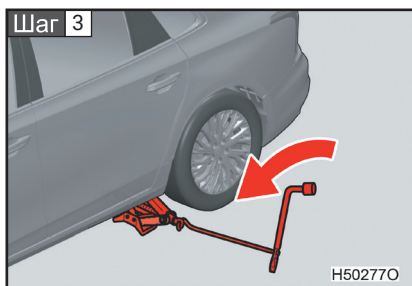

Опустите автомобиль.

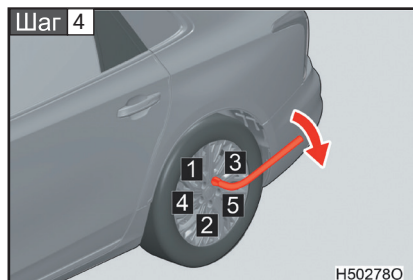

Плотно затяните колесные болты в последовательности, показанной на рисунке. Момент затяжки: 120 ± 10 Н·м

Предупреждение

■ После использования инструментов и домкрата

Перед началом движения убедитесь, что все инструменты и домкрат надежно закреплены на своих местах, чтобы снизить вероятность травм в случае столкновения или резкого торможения.

■ Очистка перед установкой колес

Если на контактной поверхности колеса есть посторонние предметы, колесные болты могут ослабнуть во время движения автомобиля, что может привести к отрыву колес от автомобиля.

■ Установка запасного колеса

- Никогда не наносите масло или смазку на колесные болты.
- Масло и смазка могут привести к перетяжке колесных болтов и повреждению их резьбы. Кроме того, масло или смазка также могут ослабить колесные болты, что может привести к отсоединению колеса, аварии и серьезной травме или смерти. Удалите масло или смазку с колесных болтов.
- После замены колес как можно скорее обратитесь к официальному дилеру Hongqi, чтобы затянуть колесные болты до стандартного значения с помощью динамометрического ключа.

Если отверстие под болт колеса повреждено или треснуло, обратитесь к официальному дилеру Hongqi для проверки и замены колеса.



Внимание

■ **Не управляйте автомобилем со спущенным колесом**

Не продолжайте движение на автомобиле со спущенным колесом.

Если вы продолжите движение даже на небольшое расстояние, это может привести к повреждению колес и автомобиля, а также к непоправимому ущербу или даже к дорожно-транспортному происшествию.

Если двигатель не запускается даже после выполнения правильной процедуры запуска (см. стр. 220), рассмотрите следующие причины.

■ Двигатель не запускается даже после выполнения правильной процедуры запуска. Причина неисправности может быть одной из следующих:

- В топливном баке автомобиля мало топлива.
- Заправьте автомобиль топливом.
- Возможна утечка масла из двигателя.
- Попробуйте снова запустить двигатель, используя обычную процедуру запуска (см. стр. 220).
- Гибридный автомобиль с низким уровнем заряда смешанной силовой батареи. Электрические неполадки (например, разрядившаяся батарея ключа или перегоревший предохранитель) могут привести к неисправности двигателя. Однако могут быть приняты экстренные меры для запуска в зависимости от характера неисправности.

Возможна неисправность в противоугонной системе (см. стр. 75).

■ Причина неисправности, проявляющаяся в виде тусклого света ламп подсветки салона и фар, невозможности воспроизведения звука из динамиков или слишком низкой громкости звука, может быть одна из следующих:

- Мощность аккумулятора 12 В недостаточна (см. стр. 359).
- Соединения клемм аккумулятора 12 В могут быть ослаблены или подвергнуться коррозии.

■ Если стартер не работает, лампы подсветки салона и фары не включаются или не звучит звуковой сигнал, причина может быть одной из следующих:

- Клеммы аккумулятора 12 В могут быть отсоединены.
- Аккумулятор 12 В может быть разряжен.

Если неисправность не может быть устранена или действия по техническому обслуживанию неясны, обратитесь к официальному дилеру Hongqi.

Если смарт-ключ потерян или украден, как можно скорее предоставьте оставшийся ключ официальному дилеру Hongqi. Утерянные или украденные ключи становятся недействительными после повторного программирования ключа. Несанкционированные модификации или использование нестандартных запасных частей могут привести к неисправности системы.

Если связь между ключом и автомобилем нарушена (см. стр. 88) или ключ нельзя использовать из-за низкого заряда элемента питания, функции интеллектуального входа и беспроводного дистанционного управления не будут работать. В это время можно использовать следующие шаги, чтобы открыть дверь или запустить двигатель.

Запирание и отпирание дверей

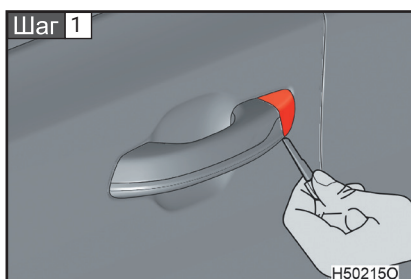

Используйте механический ключ, чтобы отсоединить крышку замочной скважины двери.

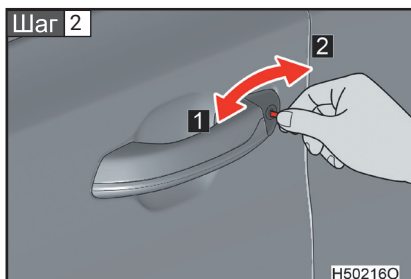

Автомобиль можно запирать и отпирать механическим ключом.

- 1 Отпирание двери
- 2 Запирание двери

Режим резервного запуска

При недостаточной мощности ключа требуется режим резервного запуска.

Шаг 1 Переключите передачу в положение Р, нажмите на педаль тормоза и нажмите кнопку запуска двигателя.

В это время на многофункциональном дисплее комбинации приборов появляется сообщение о том, что ключ не может быть распознан.

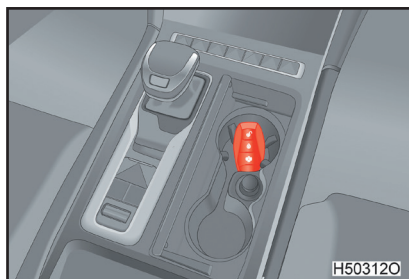

Шаг 2 Откройте передний подстаканник и поместите смарт-ключ в подстаканник.

Шаг 3 Нажмите и удерживайте педаль тормоза и нажмите кнопку запуска двигателя, чтобы запустить двигатель.

Если двигатель по-прежнему не запускается, обратитесь к официальному дилеру Hongqi.

■ Замена батарейки ключа

Если батарейка ключа разряжена, батарейку ключа следует вовремя заменить (см. стр. 414).

9.2. Действия в чрезвычайных ситуациях Если двери не закрываются должным образом

Если двери не могут запираться с помощью функций интеллектуального входа или функций беспроводного дистанционного управления из-за низкого заряда аккумулятора, в этой ситуации можно использовать следующие шаги, чтобы запереть каждую дверь.

Заприте дверь со стороны водителя

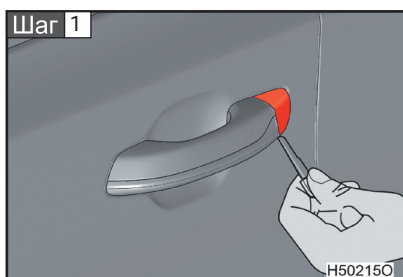

Используйте механический ключ, чтобы отсоединить крышку замочной скважины двери.

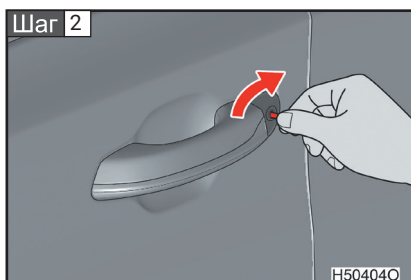

Заприте дверь механическим ключом.

Запирите дверь со стороны переднего пассажира и дверь со стороны заднего пассажира

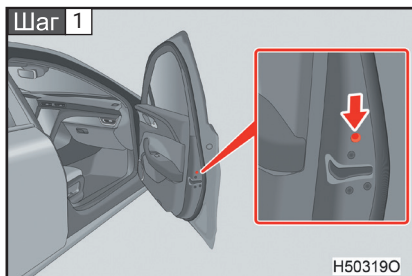

Отсоедините защитный кожух выключателя механического замка соответствующей двери.

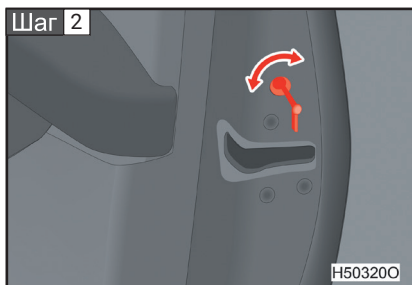

Закройте дверь после запираения ее механическим ключом.

Дверь со стороны пассажира и задняя правая дверь: поверните переключатель по часовой стрелке.

Левая задняя дверь: поверните переключатель против часовой стрелки.

Если мощность аккумулятора 12 В недостаточна, для запуска двигателя можно использовать следующие меры:

Вы можете связаться с официальным дилером Hongqi или профессиональными ремонтными мастерскими.

Если у вас есть комплект зарядных кабелей (или вспомогательных кабелей) и другой автомобиль с аккумулятором 12 В, вы можете запустить свой автомобиль от внешнего источника, выполнив следующие действия.

Шаг 1 Откройте крышку аккумулятора.

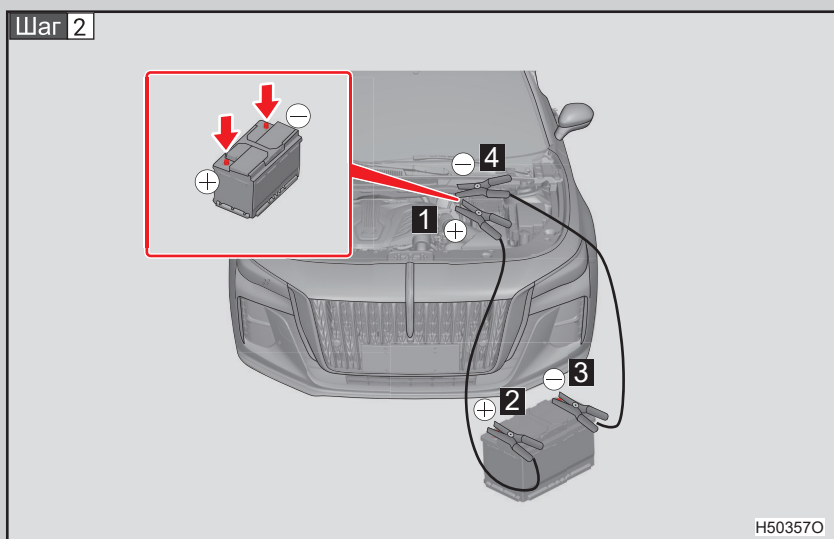

Подсоедините зарядные кабели.

- 1** Подсоедините к положительной (+) клемме вашего автомобиля.
- 2** Подсоедините к положительной (+) клемме аккумулятора другого автомобиля.
- 3** Подсоедините к отрицательной (-) клемме аккумулятора другого автомобиля.
- 4** Подсоедините к отрицательной (-) клемме вашего автомобиля.

Шаг 3 Запустите двигатель другого автомобиля. Слегка увеличьте обороты двигателя и удерживайте их около 5 минут, чтобы зарядить аккумулятор вашего автомобиля.

Шаг 4 Оставьте двигатель другого автомобиля включенным и нажмите кнопку пуска двигателя вашего автомобиля в режим IG-ON, затем запустите двигатель.

Шаг 5 После успешного запуска двигателя автомобиля снимите зарядные кабели в порядке, обратном их подключению.

Как только автомобиль заведется, как можно скорее доставьте его к официальному дилеру Hongqi для проверки.

Если автомобиль невозможно завести, подключив зарядные кабели, немедленно обратитесь к официальному дилеру Hongqi.

■ Предотвращение низкого уровня заряда аккумулятора

- После выключения двигателя фары и информационно-развлекательная система должны быть выключены перед тем, как запарковать автомобиль.
- Когда автомобиль движется на низкой скорости в течение длительного времени (например, в пробках и т. д.), выключите все ненужное электрическое оборудование.

■ Зарядка аккумулятора

- Аккумулятор постепенно разряжается, даже когда автомобиль не используется. Если автомобиль не используется в течение длительного периода времени, аккумуляторная батарея может разрядиться и двигатель может не запуститься.
- Аккумулятор можно заряжать с помощью зарядного устройства или других автомобилей. При зарядке через зарядное устройство обязательно выключите двигатель и отсоедините отрицательную (-) клемму.

■ При замене аккумулятора

- Используйте аккумуляторы, соответствующие оригинальным заводским стандартам.



Внимание

■ При обращении с зарядными кабелями

- Можно использовать только вспомогательный аккумулятор 12 В.
- При подсоединении или отсоединении кабельных перемычек следите за тем, чтобы кабели не запутались в охлаждающем вентиляторе или ремнях двигателя.



Предупреждение

■ При снятии клемм аккумулятора 12 В

- Обязательно сначала снимите отрицательную (-) клемму. Если при снятии положительной (+) клеммы она ударится о какой-либо металл в окружающей зоне, это может вызвать искру, которая может вызвать пожар или поражение электрическим током, что может привести к серьезной травме или смерти.



Предупреждение

■ После завершения зарядки, как только автомобиль заведется, как можно скорее доставьте автомобиль к официальному дилеру Hougqi для проверки.

Избегайте возгорания или взрыва аккумулятора 12 В

Аккумулятор может выделять легковоспламеняющиеся газы; во избежание случайного воспламенения соблюдайте следующие меры предосторожности:

- Убедитесь, что каждый зарядный кабель подключен к правильной клемме и не может случайно коснуться клеммы, отличной от правильной.
- Не допускайте, чтобы другой конец зарядного кабеля, подключенного к клемме «+», касался каких-либо других частей или металлических поверхностей в этой области, таких как кронштейны или неокрашенный металл.
- Не допускайте соприкосновения зажимов «+» и «-» зарядных кабелей друг с другом.
- Никогда не разжигайте открытый огонь, не курите и не пользуйтесь спичками или зажигалками вблизи аккумулятора 12 В.

■ Меры предосторожности для аккумулятора

Аккумуляторы содержат кислотные электролиты, которые являются токсичными и вызывают коррозию. Поэтому обязательно соблюдайте следующие меры предосторожности при обращении с аккумуляторами:

- Всегда надевайте защитные очки и следите за тем, чтобы электролит аккумулятора не попал на кожу, одежду или кузов автомобиля при обращении с аккумуляторами.
- Никогда не наклоняйтесь над аккумулятором.
- Если электролит аккумулятора попал на кожу или в глаза, немедленно промойте их водой и обратитесь за медицинской помощью. Перед посещением врача пораженный участок следует прикрыть влажной губкой или тканью.
- Всегда мойте руки после работы с кронштейнами, клеммами и другими деталями аккумулятора.

Не подпускайте детей к аккумулятору.

Следующие условия могут сигнализировать о перегреве двигателя:

- Высокая температура охлаждающей жидкости или ощущается падение мощности.
- Пар выходит из-под капота.

Решения

Шаг 1 Припаркуйте автомобиль в безопасном месте и выключите систему кондиционирования воздуха.

Шаг 2 Проверьте наличие пара из-под капота.

Если выходит пар

Выключите двигатель. Осторожно поднимите капот после того, как пар рассеется, и перезапустите двигатель.

Если пар не выходит

Запустите двигатель и осторожно поднимите капот.

Шаг 3 Проверьте, работает ли охлаждающий вентилятор.

Если вентилятор работает

Подождите, пока температура охлаждающей жидкости не начнет падать, затем выключите двигатель.

Если вентилятор не работает

Выключите двигатель, а затем обратитесь к официальному дилеру Hongqi.

Шаг 4 Как только система достаточно остынет, проверьте уровень охлаждающей жидкости, а затем проверьте радиатор на наличие утечек.

Шаг 5 При необходимости добавьте охлаждающую жидкость (см. стр. 393).

Если в аварийной ситуации отсутствует охлаждающая жидкость, обратитесь к официальному дилеру Hongqi.



Предупреждение

■ Меры предосторожности во время осмотра

Открывая капот автомобиля для осмотра, обязательно соблюдайте следующие меры предосторожности, чтобы избежать несчастных случаев или травм.

- Если вы видите, что из-под капота идет пар, не открывайте капот до тех пор, пока пар не рассеется. Двигатель может быть очень горячим, что может привести к серьезным травмам, таким как ожоги.
- Держитесь подальше от вентилятора и ремня двигателя при работающем двигателе.

Никогда не снимайте крышку бачка охлаждающей жидкости, когда двигатель и радиатор горячие. В противном случае горячая охлаждающая жидкость и пар могут выбрасываться под давлением, что приведет к серьезным ожогам и другим несчастным случаям.



Внимание

■ При добавлении охлаждающей жидкости

Медленно добавляйте охлаждающую жидкость после того, как двигатель достаточно остынет. Слишком быстрое добавление холодной охлаждающей жидкости при горячем двигателе может повредить двигатель.

■ Предотвратить повреждение системы охлаждения

Соблюдайте следующие меры предосторожности:

- Избегайте попадания в охлаждающую жидкость посторонних предметов (например, песка, пыли и т. д.).

Не используйте какие-либо присадки к охлаждающей жидкости.

Если колеса пробуксовывают или автомобиль застрял в грязи или снегу, выполните следующие действия.

Шаг 1 Включите электромеханический стояночный тормоз и переключитесь на передачу Р. Выключите двигатель.

Шаг 2 Удалить грязь, снег или песок вокруг колес.

Шаг 3 Поместите деревянные блоки, камни или другие предметы под каждое колесо, чтобы увеличить сцепление с дорогой.

Шаг 4 Перезапустите двигатель.

Шаг 5 Переключите передачу на D или R и осторожно нажмите на педаль акселератора, чтобы освободить автомобиль из ловушки.

Аварийная буксировка

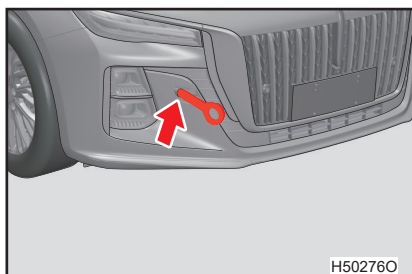

- Когда автомобиль застрял или неподвижен, буксировочное кольцо можно использовать для крепления буксирного троса или буксировочной цепи к другим автомобилям для буксировки автомобиля в экстренной ситуации.
- Подробную информацию о буксировке см. в разделе «Если автомобиль застрял» в этой главе (см. стр. 365).

Не рекомендуется использовать этот автомобиль для буксировки других автомобилей.



Предупреждение

■ При попытке выбраться из состояния застревания

При движении назад и вперед, чтобы вывести автомобиль из канавы, убедитесь, что окружающее пространство свободно, чтобы не задеть другие автомобили, предметы или людей. Когда автомобиль собирается выехать из канавы, он может внезапно рвануть вперед или назад, поэтому будьте особенно осторожны.

■ При работе с рычагом переключения передач

Пожалуйста, не нажимайте по ошибке на педаль акселератора при переключении передач, иначе автомобиль может резко ускориться, что приведет к серьезным авариям.



Внимание

■ Избегайте повреждения коробки передач и других компонентов.

- Избегайте пробуксовки колес и не держите высокие обороты двигателя.

Если автомобиль не может выбраться самостоятельно, вам понадобится другой автомобиль для буксировки.

В случае необходимости вождения по затопленным дорогам и попадания воды в салон обратитесь к официальному дилеру Hongqi для проверки следующих пунктов:

- Эффективность работы тормозов.
- Количество и качество масла в двигателе, коробке передач, редукторе и т. д. (когда смазочное масло мутное, это означает, что оно было смешано с водой и подлежит замене).
- Смазку вала передачи, каждого подшипника, каждого шарнира и других деталей.

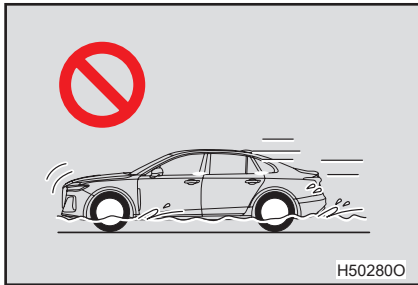

Движение по затопленным дорогам может легко привести к тому, что двигатель заглохнет, к короткому замыканию электрических компонентов, попаданию воды и т.д. Пожалуйста, не пытайтесь запустить двигатель после того, как он заглох, иначе это может привести к серьезному повреждению двигателя.

9.2. Действия в чрезвычайных ситуациях Если произошел прокол шины

Если во время движения возникает повреждение или разрыв шины, пожалуйста, сохраняйте спокойствие.

Крепко держите рулевое колесо и медленно нажимайте педаль тормоза, чтобы замедлить движение автомобиля. В случае аварийного торможения или резкого вращения руля автомобиль может легко выйти из-под контроля.

Признаками разрыва шины могут быть:

- Вибрация рулевого колеса.
- Ненормальная вибрация автомобиля.
- Ненормальный наклон автомобиля.

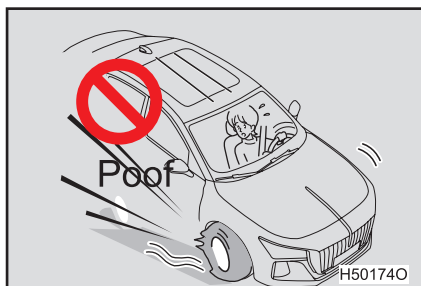

Пожалуйста, не продолжайте движение со спущенной шиной.

Продолжение движения со спущенной шиной очень опасно и легко может привести к несчастным случаям. Кроме того, это приведет к повреждению шин, дисков, подвески и кузова. В этом случае немедленно замените шины или обратитесь к официальному дилеру Hongqi.

Не паникуйте, сделайте следующее:

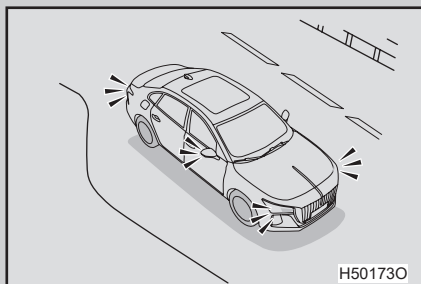

Предотвратите возможные несчастные случаи.

Переместите автомобиль в безопасное место, чтобы не мешать движению, а затем выключите двигатель.

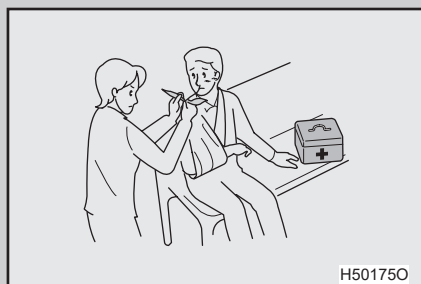

Если кто-нибудь получил травму, необходимо принять экстренные меры для оказания помощи.

Постарайтесь принять экстренные меры, пока не придут врачи и машины скорой помощи. Если травма головы серьезная, постарайтесь сохранить исходную позу как можно более неподвижной. Если вы опасаетесь дальнейших несчастных случаев, вам нужно переместиться в безопасное место.



Вызовите полицию.

Определите ответственную сторону и запишите сведения о ней (имя, адрес, номер телефона и т. д.).

Свяжитесь с официальным дилером Hongqi и страховыми компаниями.

9.2. Действия в чрезвычайных ситуациях

Аварийное открывание крышки багажника

Следующие шаги можно использовать в качестве экстренной меры, чтобы аварийно открыть крышку багажника.

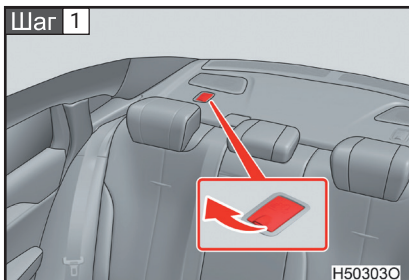

Откройте крышку правой анкерной опоры вверх.

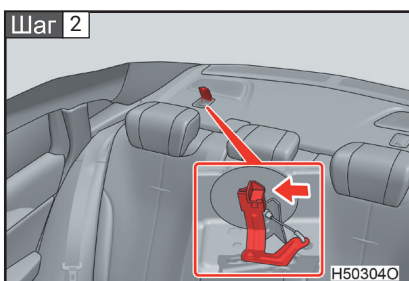

Нажмите на фиксатор спинки правого заднего сиденья, сложите спинку правого заднего сиденья (при необходимости снимите узел крышки анкерной опоры).

Шаг 3 Доступ в багажное отделение осуществляется через отверстие в спинке правого заднего сиденья.

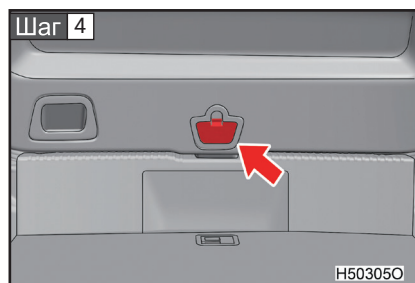

Откройте люк аварийной разблокировки на крышке багажника.

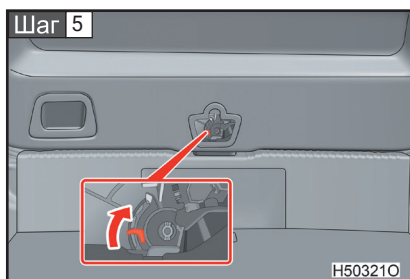

Нажмите на фиксатор замка крышки багажника и откройте крышку багажника.

Предупреждение

■ Будьте осторожны, открывая или закрывая крышку багажника вручную в аварийной ситуации, чтобы не получить травму.

- Не позволяйте детям или лицам, нуждающимся в помощи, оставаться одним в автомобиле. В чрезвычайной ситуации дети и лица, нуждающиеся в помощи, могут быть зажаты в автомобиле или в багажнике и не смогут безопасно эвакуироваться или спастись.
- В зависимости от времени года температура внутри запечатого автомобиля может быть очень высокой или очень низкой, что делает пассажиров, и особенно маленьких детей, уязвимыми для травм, болезней и даже смерти.

Соблюдайте осторожность при открывании или закрывании крышки багажника, чтобы убедиться, что никто не находится между крышкой багажника и кузовом автомобиля.

Внимание

■ Предотвращение повреждения автомобиля

Открывая или закрывая крышку багажника в аварийной ситуации, будьте осторожны при разборке и сборке деталей, чтобы не повредить автомобиль.

**10.1. Уход и техническое
обслуживание**

Мойка и защита кузова	374
Чистка и защита салона автомобиля	377

10.2. Техническое обслуживание

Инструкции по техническому обслуживанию	381
---	-----

**10.3. Самостоятельное
обслуживание**

Меры предосторожности при самостоятельном обслуживании	384
Капот	387
Моторный отсек	388
Аккумулятор 12 В	399
Шины	404
Давление в шинах	407
Колесный диск	410
Фильтр кондиционера...	412
Замена батарейки ключа	414
Проверка и замена предохранителей	416

10.4. Спецификация автомобиля

Данные по техническому обслуживанию	420
Информация о топливе	434

Соблюдение следующих правил поможет защитить кузов вашего автомобиля и сохранить его в отличном состоянии:

- Промойте кузов, диски колес и днище автомобиля большим количеством воды, чтобы удалить грязь и пыль.
- Используйте губку или мягкую ткань (например, замшу), чтобы вытереть кузов.
- Трудноудаляемые пятна устраните с помощью автомойки и тщательно промойте водой.
- Вытрите воду.
- В случае старения водоотталкивающего покрытия, покройте автомобиль воском.
- Перед нанесением воска помойте поверхность кузова и протрите насухо.

■ Автоматическая мойка автомобилей

- Перед мойкой автомобиля необходимо сложить наружные зеркала заднего вида. Начинайте мойку с передней части автомобиля. Перед началом движения обязательно разверните наружные зеркала заднего вида.
- Щетки, используемые на автоматических мойках, могут поцарапать поверхность автомобиля и повредить лакокрасочное покрытие.

■ Автомойка высокого давления

- Не размещайте насадку для мойки автомобилей слишком близко к окну.
- Прежде чем мыть автомобиль, убедитесь, что заливная горловина вашего автомобиля закрыта должным образом.

■ Алюминиевые диски колес

- Немедленно удалите грязь нейтральным моющим средством. Никогда не используйте жесткие щетки или абразивные чистящие средства. Никогда не используйте агрессивные химические чистящие средства.
- Не мойте колеса моющим средством, когда они горячие (например, после длительных поездок в жаркую погоду).
- После мытья колес моющим средством его следует сразу же смыть.

■ Бампер

- Никогда не трите абразивными чистящими средствами.



Предупреждение

■ При мойке автомобиля

Не мойте внутреннюю часть моторного отсека водой. Невыполнение этого требования может привести к короткому замыканию электрических компонентов, что может привести к возгоранию.

■ Примечания по выхлопной трубе

Выхлопные газы могут сильно нагреть выхлопную трубу. Во время мойки автомобиля не прикасайтесь к выхлопной трубе, пока она не остынет, иначе можно обжечься.



Внимание

■ Предотвращение старения кузова и лакокрасочного покрытия кузова, коррозии кузова и деталей (алюминиевые диски колес и т. д.)

- Автомобиль следует мыть сразу после возникновения следующих ситуаций:
 - После движения по морской воде.
 - После движения по соляно-щелочным дорогам.
 - Если на поверхность краски попала каменноугольная или древесная смола.
 - Если на поверхности краски есть мертвые насекомые, помет насекомых или птичий помет.
 - После движения автомобиля по местности, загрязненной сажой, шахтной пылью, железным порошком или химическими веществами.
 - Когда автомобиль сильно запылен или покрыт грязью.
 - Когда жидкости, такие как бензол и бензин, пролиты на поверхность краски. Если краска отслоилась или поцарапалась, немедленно отремонтируйте ее.

Во избежание коррозии дисков колес при хранении удаляйте грязь и храните в месте с низкой влажностью.

■ При чистке эмблемы

Для протирки эмблемы на капоте используйте чистую воду или нейтральное моющее средство. Запрещается использовать для очистки спирт или спиртосодержащие жидкости, фенол, анизол и другие органические растворители, иначе легко образуются трещины.

■ При мойке фар

- Следует соблюдать осторожность при мойке. Не используйте для очистки органические чистящие средства или жесткие щетки, так как это может повредить поверхность фары.

Не наносите воск на поверхность фары, так как воск может повлиять на яркость свечения фары.

■ **Соблюдение следующих правил поможет защитить салон вашего автомобиля и сохранить его в отличном состоянии:**

Защита салона

Используйте вакуумный пылесос для удаления грязи и пыли. Смочите тряпку теплой водой и протрите загрязненные поверхности.

■ **Очистка кожаных частей**

- Используйте вакуумный пылесос для удаления грязи и пыли.
- Удалите оставшуюся грязь и пыль мягкой тканью, смоченной разбавленным моющим средством. Пожалуйста, используйте нейтральный раствор моющего средства для шерсти с концентрацией около 5 %.
- Выжмите влажную ткань и тщательно вытрите остатки моющего средства.
- Вытрите остатки влаги с поверхности сухой мягкой тканью, затем дайте коже высохнуть в прохладном и проветриваемом месте.

■ **Очистка искусственной кожи**

- Используйте вакуумный пылесос для удаления пыли.
- Нанесите на искусственную кожу мягкий мыльный раствор.
- Дайте мылу впитаться в течение нескольких минут, затем сотрите грязь и мыло чистой влажной тканью.

■ **Очистка деревянных частей**

- Если на поверхности деревянного шпона скопилась пыль, ее можно очистить и аккуратно протереть хлопчатобумажной салфеткой.
- Грязь на поверхности деревянного шпона можно аккуратно протереть ватной салфеткой, смоченной в небольшом количестве нейтрального мыла.

■ Уход за кожными частями

Рекомендуется проводить чистку салона автомобиля не реже двух раз в год, чтобы сохранить качество салона.

■ Уход за деревянными частями

Рекомендуется выполнять чистку поверхности деревянного шпона в любое время в зависимости от состояния поверхности деревянного шпона.

■ Чистка ковров

Для чистки ковров используйте подходящее доступное в продаже пенное чистящее средство. Нанесите пену губкой или щеткой, протрите ковры круговыми движениями внахлест, не добавляйте воду и держите ковры как можно более сухими для достижения наилучших результатов.

■ Ремни безопасности

Очистите тканью или губкой, смоченной мягким моющим средством и теплой водой. Регулярно проверяйте ремни безопасности на наличие чрезмерного износа, потертостей или зазубрин.

**Предупреждение****■ Гидроизоляция внутри автомобиля**

- Не проливайте жидкости внутри автомобиля, так как это может привести к неисправности электрических деталей и т. д. или стать причиной возгорания.
- Не допускайте намокания компонентов подушки безопасности или проводов в автомобиле. Неисправность электрооборудования может привести к неожиданному срабатыванию или неправильной работе подушек безопасности, что может привести к серьезной травме или смерти.
- Приклеивая пленку на ветровое стекло или очищая салон, следите за тем, чтобы вода не попала внутрь приборной панели, иначе можно легко повредить электронные компоненты на приборной панели, что приведет к выходу автомобиля из строя.

■ Очистка салона (особенно приборной панели)

Не используйте воск или чистящее средство для полировки. Приборная панель может отражать свет на ветровое стекло, мешая обзору водителя и вызывая аварию с серьезными травмами или смертью.



Предупреждение

■ Очищающее средство

- Не используйте чистящие средства следующих типов, так как они могут обесцветить салон автомобиля, привести к образованию полос или повреждению лакокрасочного покрытия: органические вещества, такие как бензол или бензин, щелочные или кислотные растворы, красители и отбеливатели.

Не используйте воск или чистящие средства для полировки, так как они могут повредить отделку приборной панели или других деталей в салоне.

■ Предупреждение повреждения поверхности кожи

Во избежание повреждения и старения поверхности кожи соблюдайте следующие меры предосторожности:

- Своевременно вытирайте грязь с поверхности кожи.
- Автомобиль не должен подвергаться воздействию прямых солнечных лучей в течение длительного времени. Пожалуйста, ставьте его в затененном месте, особенно летом.
- Не кладите на кожаную отделку полиэтиленовые, пластмассовые или вощеные предметы, так как они могут прилипнуть к поверхности кожи при значительном повышении температуры внутри салона.
- Если на поверхности сиденья останется слишком много влаги, это приведет к затвердеванию, усадке и деформации кожи.

■ Гидроизоляция пола

Не мойте пол автомобиля водой.

Если электрические компоненты под полом автомобиля вступят в контакт с водой, это может повредить электрическую систему и, возможно, вызвать ржавчину на кузове.

■ Очистите внутреннюю часть заднего стекла

- Не используйте средство для мытья стекол для очистки заднего стекла, иначе это может привести к повреждению нагревательного провода обогревателя заднего стекла. Смочите тряпку теплой водой и аккуратно протрите в направлении, параллельном нагревательному проводу.
- Будьте осторожны, чтобы не поцарапать и не повредить нагревательный провод.

Для обеспечения безопасного и экономичного вождения очень важны ежедневный уход и регулярное техническое обслуживание. Hongqi рекомендует принимать следующие меры по техническому обслуживанию:

■ **Регулярное техническое обслуживание**

- Пожалуйста, проводите регулярное техническое обслуживание автомобиля в соответствии с графиком.

Интервалы обслуживания могут быть основаны на пробеге или времени в графике, в зависимости от того, что наступит раньше.

Для элементов обслуживания, у которых истек последний интервал, также рекомендуется выполнять обслуживание в пределах того же интервала.

- Куда обращаться за техническим обслуживанием?

Для проведения технического обслуживания рекомендуется обращаться к официальному дилеру Hongqi.

Официальные дилеры Hongqi располагают передовыми инструментами для технического обслуживания, оборудованием и оригинальными запасными частями, необходимыми для технического обслуживания и ремонта вашего автомобиля, а весь персонал отдела послепродажного обслуживания прошел профессиональное обучение и техническую подготовку, чтобы обеспечить быстрое и эффективное техническое обслуживание и ремонт автомобилей, гарантируя, что ваши автомобили всегда будут иметь хорошие технические характеристики.

Официальные дилеры Hongqi вложили значительные средства в специальные инструменты и оборудование для технического обслуживания. Это помогает предоставить вам лучший сервис. Официальные дилеры Hongqi придерживаются концепции обслуживания с высокой эффективностью, разумностью и ценностью и полностью выполняют все пункты технического обслуживания автомобилей.

Резиновые шланги (для систем охлаждения и отопления, тормозных систем и топливных систем) должны осматриваться профессионалами в строгом соответствии с графиком технического обслуживания.

Резиновые шланги со временем разрушаются, что приводит к набуханию, износу или разрыву. Поэтому, если на шланге есть какие-либо признаки износа или повреждения, немедленно обратитесь к официальному дилеру Hongqi для замены.

■ Инструкции по самостоятельному обслуживанию

Может ли автомобиль обслуживаться самостоятельно?

Если вы обладаете хорошими базовыми знаниями о конструкции, осмотре и техническом обслуживании автомобилей, а также имеете некоторые основные инструменты, вы можете выполнять ежедневный осмотр и техническое обслуживание самостоятельно. В этом разделе представлены простые инструкции о том, как обслуживать автомобиль самостоятельно.

Следует напомнить, что для некоторых работ по техническому обслуживанию требуется специальное оборудование для обслуживания и профессиональные навыки, поэтому лучше всего, чтобы они выполнялись квалифицированными специалистами. Даже если вы являетесь опытным техническим специалистом, мы все равно рекомендуем вам обратиться к официальным дилерам Hongqi для проведения стандартного ремонта и технического обслуживания. Они запишут информацию о техническом обслуживании вашего автомобиля и помогут вам подать заявку на гарантийное обслуживание.

■ Нуждается ли ваш автомобиль в ремонте

Будьте внимательны к изменениям в работе и звукам автомобиля, а также к другим визуальным предупреждениям о том, что вашему автомобилю требуется обслуживание. Вот несколько важных признаков:

- Происходят пропуски зажигания в двигателе, двигатель работает нестабильно или издает дребезжащий звук.
- Мощность значительно снижается.
- Ненормальный звук двигателя
- Под автомобилем обнаружена утечка жидкости. (Некоторое количество воды после использования кондиционера или у сливного отверстия после охлаждения выхлопной трубы – нормальное явление.)
- Звук выхлопа изменился. (Это указывает на потенциально опасную утечку угарного газа. Необходимо открыть окна и немедленно проверить выхлопную систему.)
- Спущенные шины, чрезмерный шум колес при прохождении поворотов, неравномерный износ шин.

- Автомобиль отклоняется в сторону при движении прямо по ровной дороге.
- Ненормальные шумы, связанные с элементами подвески.

■ **Отказ тормозов; при нажатии на педаль тормоза ощущение мягкости; педаль почти касается пола; при торможении автомобиль заносит.**

- Температура охлаждающей жидкости растет.

Если вы обнаружите какие-либо из вышеперечисленных признаков, как можно скорее свяжитесь с официальным дилером Hongqi, возможно, автомобиль нуждается в регулировке или ремонте.



Предупреждение

■ **Если автомобиль не обслуживается должным образом**

Серьезное повреждение автомобиля может привести к серьезной травме или смерти.

■ **Меры предосторожности при обращении с аккумуляторами**

Зажимы, клеммы и сопутствующие аксессуары аккумулятора содержат свинец и соединения свинца, которые могут вызвать повреждение головного мозга. Обязательно мойте руки после обработки.

■ **Старое моторное масло**

Согласно исследованиям, химические вещества в старом моторном масле вызывают рак у лабораторных животных. Пожалуйста, избегайте контактов с таким маслом в течение длительного времени. Чтобы защитить кожу, обязательно тщательно промойте ее водой с мылом.

Если вы выполняете техническое обслуживание самостоятельно, обязательно следуйте правильной процедуре, описанной ниже.

Показатель	Детали и инструменты
Состояние аккумулятора (см. стр. 399)	Теплая вода. Двууглекислая сода. Смазка. Обычный ключ (для клеммных болтов)
Уровень охлаждающей жидкости (см. стр. 393)	Охлаждающая жидкость для автомобилей. Воронка (только для добавления охлаждающей жидкости)
Уровень моторного масла (см. стр. 389)	Оригинальное моторное масло Hongqi или эквивалентное. Салфетка или бумажное полотенце, воронка (только для добавления машинного масла)
Уровень тормозной жидкости (см. стр. 396)	Оригинальная тормозная жидкость Hongqi. Салфетка или бумажное полотенце, воронка (только для добавления тормозной жидкости)
Предохранители (см. стр. 416)	Предохранитель с тем же номиналом силы тока, что и оригинал
Радиатор, конденсатор, промежуточный охладитель (см. стр. 394)	—
Давление в шинах (см. стр. 407)	Манометр для шин. Источник сжатого воздуха
Омывающая жидкость (см. стр. 398)	Омывающая жидкость незамерзающая (для использования зимой). Воронка

**Предупреждение**

В моторном отсеке есть множество механизмов, которые могут внезапно включиться, нагреться или оказаться под напряжением. Во избежание серьезных травм обратите внимание на следующее.

■ При проведении работ в моторном отсеке

- При работе под капотом, если вам необходимо запустить двигатель, обязательно снимите все украшения (особенно кольца, браслеты, часы и ожерелья), а также галстуки, шарфы и т. п., прежде чем приближаться к двигателю или электрическим вентиляторам, которые могут начать работать в любой момент.
- Будьте осторожны, не прикасайтесь к двигателю, радиатору, выпускному коллектору и т. д. сразу после поездки, так как они могут быть горячими. Моторное масло и другие жидкости также могут быть горячими.
- Перед открытием капота обязательно выключите двигатель, включите электромеханический стояночный тормоз, установите передачу в положение Р, возьмите с собой ключ и подождите, пока двигатель не остынет.
- Держите руки, одежду и инструменты подальше от вращающихся вентиляторов и приводных ремней двигателя.
- Никогда не оставляйте никаких вещей в моторном отсеке.
- После завершения осмотра или технического обслуживания в моторном отсеке никогда не оставляйте в нем такие предметы, как инструменты или ткани, иначе это может привести к повреждению двигателя или возгоранию, а также стать причиной несчастного случая.
- Не курите, не допускайте искр и открытого огня вблизи топлива или аккумулятора.
- Будьте особенно осторожны при обращении с аккумуляторами 12 В. Аккумуляторы содержат токсичную и коррозионную серную кислоту.
- Будьте осторожны при обращении с тормозной жидкостью, так как она может повредить руки или глаза и повредить лакокрасочное покрытие. Если тормозная жидкость попала на руки или в глаза, немедленно промойте место попадания чистой водой. Если вы все еще плохо себя чувствуете, немедленно обратитесь за медицинской помощью.



Предупреждение

■ Рядом с электрическим вентилятором или решеткой радиатора

Убедитесь, что двигатель выключен. При работающем двигателе, если кондиционер включен или температура охлаждающей жидкости высокая, электрический вентилятор охлаждения может работать автоматически.

■ Защитные очки

Наденьте защитные очки, чтобы предотвратить попадание предметов или жидкости в глаза.



Внимание

■ Если воздушный фильтр снят

Если автомобиль движется со снятым воздушным фильтром, грязь из воздуха может вызвать чрезмерный износ двигателя. В то же время это может также вызвать пожар в моторном отсеке.

■ Если уровень тормозной жидкости слишком низкий или слишком высокий

Небольшое снижение уровня тормозной жидкости при износе тормозных колодок или высоком уровне жидкости в бачке тормозной жидкости является нормальным явлением. Если необходимо часто доливать тормозную жидкость, это может означать серьезную неисправность, обратитесь к официальному дилеру Hongo для проверки автомобиля.

Разблокируйте изнутри автомобиля, чтобы открыть капот.

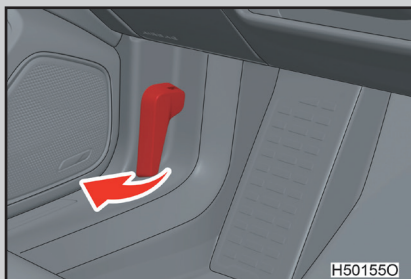

Потяните внутренний рычаг открывания капота 2 раза, чтобы открыть капот.

⚠ Предупреждение

■ Проверка перед вождением

Убедитесь, что капот полностью закрыт и заблокирован. Если капот не заблокирован должным образом, он может открыться во время движения автомобиля и стать причиной аварии и серьезной травмы.

⚠ Внимание

■ При закрытии капота

- Не прилагайте чрезмерных усилий, иначе капот может быть поврежден.
- Прежде чем закрыть капот, убедитесь, что в моторном отсеке не осталось инструментов, предметов и т. п.

10.3. Самостоятельное обслуживание Моторный отсек

Из-за различных конфигураций автомобилей рисунок является только схематичным.

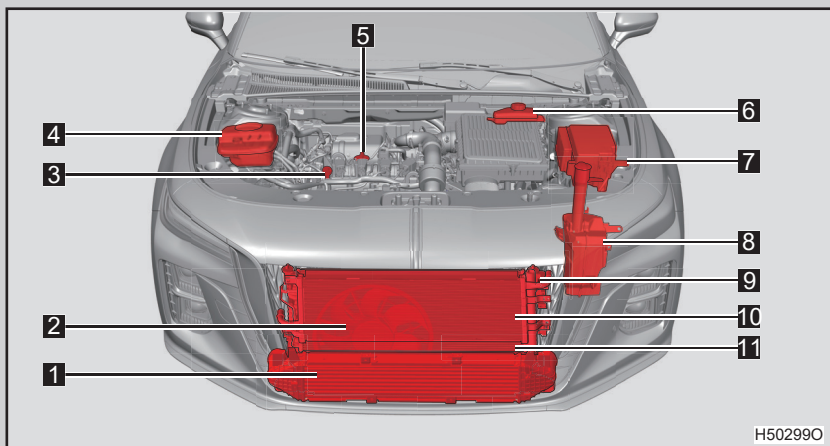

- 1 Промежуточный охладитель
- 2 Охлаждающий вентилятор
- 3 Масляный щуп
- 4 Бачок для охлаждающей жидкости
- 5 Крышка маслозаливной горловины
- 6 Бачок для тормозной жидкости
- 7 Блок предохранителей
- 8 Бачок для омывающей жидкости
- 9 Радиатор
- 10 Конденсор

Моторное масло

Проверьте уровень масла, когда двигатель находится при рабочей температуре и двигатель выключен.

■ Проверьте моторное масло

Шаг 1 Припаркуйте автомобиль на ровной поверхности. Подождите более 5 минут после выключения двигателя, чтобы моторное масло могло стечь обратно в нижнюю часть двигателя.

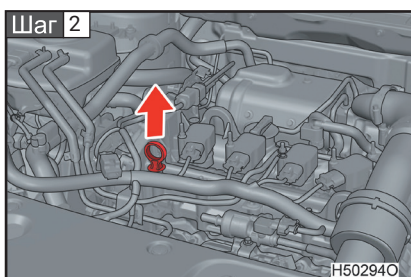

Поместите чистую ткань под конец щупа и вытащите щуп.

Шаг 3 Протрите масляный щуп начисто.

Шаг 4 Полностью вставьте масляный щуп.

Шаг 5 Поместите чистую ткань под конец щупа, вытащите щуп и проверьте уровень масла.

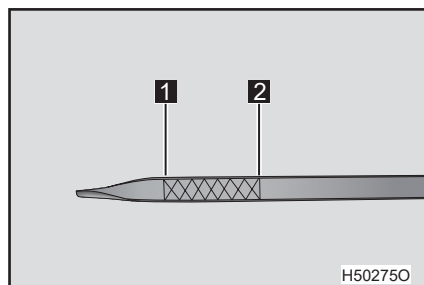

1 Низкий уровень масла

2 Полный уровень масла

Уровень масла в двигателе должен быть между нижним и полным уровнем масла. Если масла слишком много или слишком мало, нужно предпринять соответствующие меры.

Шаг 6 Перед установкой щупа протрите его начисто.

■ Заправка масла

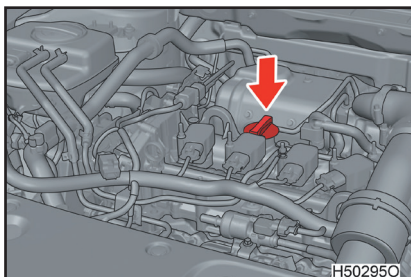

Если уровень масла ниже или близок к нижней отметке, долейте масло того же типа, что и в двигателе.

Перед заливкой моторного масла обязательно определите тип моторного масла и подготовьте необходимые детали.

Шаг 1 Открутите крышку маслозаливной горловины, повернув ее против часовой стрелки.

Шаг 2 Медленно добавляйте масло и проверяйте уровень по щупу.

Шаг 3 Установите крышку маслозаливной горловины и поверните по часовой стрелке до упора.

■ Рекомендуемый тип масла

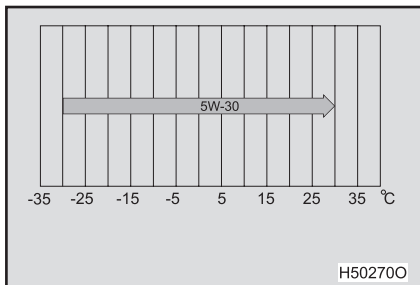

Никогда не используйте моторное масло с высокой вязкостью при очень низких температурах, в противном случае запуск двигателя может быть затруднен. Используйте моторное масло рекомендуемого типа в соответствии с потребностями вашего автомобиля.

Для получения более подробной информации обратитесь к официальному дилеру Hongqi.

■ Как читать этикетки на контейнерах с маслом

На некоторых канистрах с маслом есть одна или две регистрационные маркировки API, помогающие выбрать правильное масло.

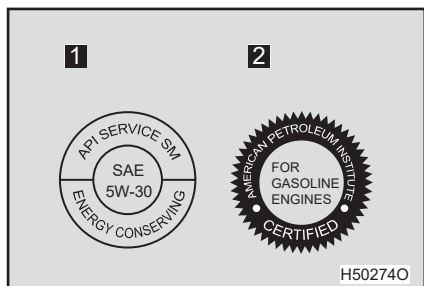

1 Знак обслуживания

Верхняя часть	Знаки качества масла API (Американский институт нефти), например SM
Средняя часть	Классы вязкости SAE, такие как SAE 5W-30
Нижняя часть	Energy-Conserving означает, что масло обладает топливно-экономическим свойством

2 Символ сертификации ILSAC (Международный комитет по стандартизации и одобрению смазочных материалов).

■ Расход масла

Во время движения расходуется определенное количество моторного масла. В следующих случаях расход масла увеличится, и может потребоваться долив моторного масла во время межсервисного интервала:

- Если двигатель новый, например, когда автомобиль только куплен или после замены двигателя.
- Если используется моторное масло низкого качества или масло несоответствующей вязкости.
- Когда двигатель работает на высокой скорости или при движении с большой нагрузкой, или при движении с частым ускорением или замедлением.
- При длительной работе двигателя на холостом ходу или при частом движении в пробках.



Предупреждение

■ Меры предосторожности при обращении с отработанным моторным маслом

- Отработанное моторное масло содержит потенциально вредные вещества, которые могут вызывать такие заболевания, как дерматит и рак кожи, поэтому следует избегать длительного или частого контакта с моторным маслом. Тщательно смойте прилипшее к коже масло водой с мылом.
- Отработанное моторное масло и фильтры необходимо утилизировать безопасным способом и в соответствии с экологическими нормами. Не выбрасывайте отработанное моторное масло и фильтры вместе с бытовыми отходами в канализацию или на землю. Для получения информации о переработке или утилизации масла обратитесь к официальному дилеру Hengqi.

Не оставляйте отработанное моторное масло в доступном для детей месте.



Внимание

■ Предотвращение серьезных повреждений двигателя

Регулярно проверяйте уровень моторного масла.

■ Меры предосторожности при замене моторного масла

- Будьте осторожны, чтобы не пролить моторное масло на детали автомобиля.
- Избегайте перелива масла – это может повредить двигатель.
- Уровень масла на щупе следует проверять каждый раз, когда вы доливаете моторное масло в автомобиль.

Убедитесь, что крышка заправочной горловины плотно затянута.

Охлаждающая жидкость

Если уровень охлаждающей жидкости в бачке находится между отметками MAX (максимум) и MIN (минимум), значит уровень в норме.

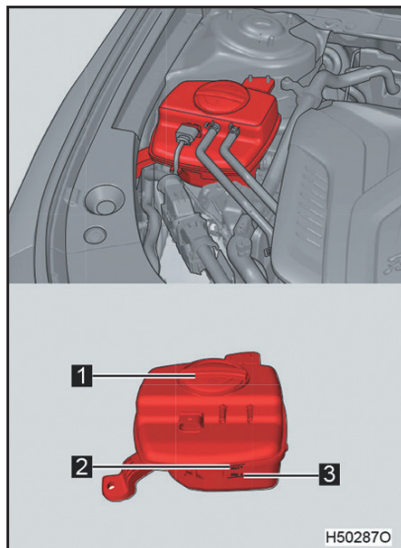

1 Крышка резервуара для охлаждающей жидкости

2 MAX (максимум)

3 MIN (минимум)

Если уровень жидкости ниже отметки MIN – долейте охлаждающую жидкость до нормального уровня.

■ Если уровень охлаждающей жидкости падает вскоре после доливки охлаждающей жидкости, такие компоненты, как радиаторы, резервуары, охлаждающие трубопроводы и т. д., необходимо осматривать визуально.

Если утечки не обнаружено, обратитесь к официальному дилеру Hongqi для проверки системы охлаждения.

■ **Выбор охлаждающей жидкости**

Используйте охлаждающую жидкость с увеличенным сроком службы для автомобилей в течение всего года.

Для получения более подробной информации об охлаждающей жидкости обратитесь к официальному дилеру Hongqi.

Предупреждение

■ Когда температура охлаждающей жидкости очень высокая или радиатор/конденсор очень горячий

- Не добавляйте охлаждающую жидкость, горячая охлаждающая жидкость опасна и может вызвать ожоги.
- Не снимайте крышку бачка охлаждающей жидкости.

Система охлаждения может находиться под давлением, и горячая охлаждающая жидкость может разбрызгиваться при снятии крышки бачка охлаждающей жидкости, что может привести к ожогам или другим травмам.

Внимание

■ При добавлении охлаждающей жидкости

Во избежание несчастных случаев необходимо соблюдать следующие меры предосторожности.

Для обеспечения нормального смазывания, защиты от коррозии и эффективности охлаждения необходимо добавлять охлаждающую жидкость того типа, который рекомендован производителем. Пожалуйста, прочитайте инструкции на этикетке для охлаждающей жидкости.

■ Если охлаждающая жидкость случайно пролилась

Тщательно промойте водой это место, чтобы не повредить детали или лакокрасочное покрытие.

Радиатор, конденсор, промежуточный охладитель

Проверьте радиатор, конденсор, промежуточный охладитель и удалите все посторонние предметы. Если радиатор, конденсор и промежуточный охладитель сильно загрязнены или неисправны, обратитесь к официальному дилеру Hongqi для проверки автомобиля.

**Предупреждение****■ Когда двигатель находится в горячем состоянии**

Не прикасайтесь к радиатору, конденсору, промежуточному охладителю, так как это может привести к ожогам.

Двигатель с турбонаддувом

- Осмотр, разборку и замену турбокомпрессора необходимо производить после остановки двигателя и охлаждения турбокомпрессора.
- Не капайте масло на горячие поверхности турбокомпрессора, так как это может привести к возгоранию.
- Не охлаждайте турбокомпрессор, разбрызгивая воду на его горячую поверхность, иначе он может быть поврежден.
- После запуска двигателя с турбонаддувом рекомендуется дать ему поработать на холостом ходу в течение 3 мин, чтобы обеспечить хорошую его смазку.

Тормозная жидкость

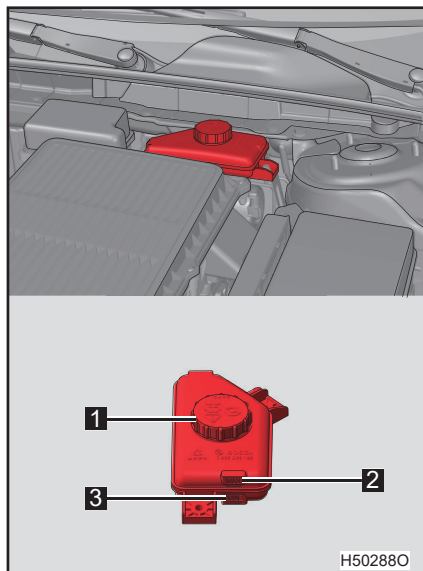

1 Крышка бачка для тормозной жидкости

2 MAX (максимум)

3 MIN (минимум)

Если уровень жидкости ниже отметки MIN – долейте тормозную жидкость до нормального уровня.

**Предупреждение****■ Меры предосторожности при добавлении тормозной жидкости**

- Разбрызганная тормозная жидкость очень опасна. При попадании тормозной жидкости в глаза немедленно промойте их большим количеством воды и как можно скорее обратитесь за медицинской помощью.
- Не распыляйте тормозную жидкость на кузов или электрические компоненты в моторном отсеке, иначе это может привести к травме или возгоранию.

■ Слишком низкий уровень тормозной жидкости

- Низкий уровень тормозной жидкости очень опасен. Низкий уровень жидкости может указывать на износ тормозных накладок или утечку в тормозной системе. Тормоза могут выйти из строя, что приведет к серьезной аварии. Если вы обнаружите, что уровень жидкости слишком низкий, проверьте тормоза.

Если уровень слишком низкий, долейте тормозную жидкость до тех пор, пока уровень не поднимется до отметки MAX. Перед добавлением тормозной жидкости тщательно очистите область вокруг крышки бачка для жидкости.

Омывающая жидкость

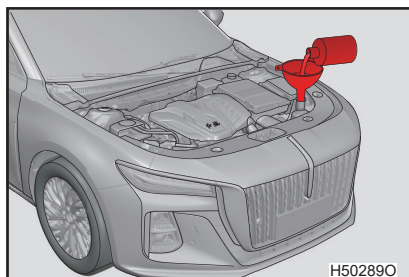

Если какой-либо омыватель не работает или на многофункциональном дисплее комбинации приборов появляется аварийное сообщение, возможно, бачок для омывающей жидкости пуст; своевременно доливайте омывающую жидкость.

Предупреждение

■ При добавлении омывающей жидкости

Не добавляйте омывающую жидкость, когда двигатель горячий или работает. В противном случае, если омывающая жидкость прольется на двигатель, это может привести к пожару из-за спирта в омывающей жидкости.

Внимание

■ Не используйте другие жидкости, кроме омывающей жидкости.

Не используйте мыльную воду или охлаждающую жидкость вместо омывающей жидкости, так как это может привести к порче краски автомобиля.

■ Разбавленная омывающая жидкость

При необходимости разбавьте омывающую жидкость водой. Смотрите температуру замерзания, указанную на этикетке канистры омывающей жидкости.

■ Аккумулятор 12 В расположен в моторном отсеке перед водителем.

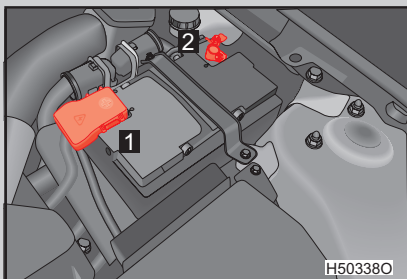

Убедитесь, что клеммы аккумулятора не подверглись коррозии, крепление аккумулятора не ослаблено, на внешней стороне нет трещин и зажимы не ослаблены.

- 1 Положительный зажим
- 2 Отрицательный зажим

■ При установке

- При подключении аккумулятора следите за тем, чтобы клеммные кабели не перепутались, иначе это может привести к повреждению электрооборудования в автомобиле.
- При хранении, транспортировке и установке аккумулятора следите за тем, чтобы положительный и отрицательный полюсы не соприкасались. Если металлическим ключом легко задеть положительные и отрицательные полюса одновременно, это может привести к прямому выходу из строя из-за короткого замыкания в аккумуляторе.
- Поскольку аккумулятор имеет небольшие отверстия, не кладите аккумулятор набок или вверх дном во время хранения, транспортировки и установки, чтобы предотвратить утечку жидкости.
- При замене аккумулятора замените на аккумулятор той же модели, что и оригинальный.
- При замене аккумулятора, если зажимы проводки окислены или загрязнены, необходимо использовать наждачную бумагу для удаления оксидного слоя или грязи, а затем нанести вазелин на зажимы проводов и клеммы аккумулятора перед присоединением.
- При установке сначала следует подключить положительную клемму, а затем отрицательную. При разборке сначала следует снять отрицательную клемму, а затем положительную клемму, чтобы избежать риска короткого замыкания.

■ Перед зарядкой аккумулятора

Перед зарядкой обратите внимание на следующие пункты:

- При зарядке аккумулятора, установленного в автомобиле, обязательно выключите двигатель и отсоедините провод заземления. При подсоединении и отсоединении кабеля зарядного устройства от аккумулятора убедитесь, что выключатель питания на зарядном устройстве выключен.

■ При использовании аккумулятора

- Чтобы предотвратить засорение вентиляционного отверстия аккумулятора, обратите внимание на очистку вентиляционного отверстия.
- Аккумулятор необходимо заряжать в следующих случаях:
 - Часто используете автомобиль в течение короткого времени и часто заводите автомобиль.
 - Автомобиль часто ездит по загруженным дорогам.
 - В автомобиле используется слишком много электроприборов.
 - Автомобиль больше ездит ночью.
 - Когда автомобиль долгое время не используется.
 - Забыли выключить фары после парковки.
 - Во время парковки дверь не была плотно закрыта.
 - Включено много электроприборов на длительное время без запуска двигателя.
- Если автомобиль не используется более 30 дней, для поддержания нормального состояния заряда аккумулятора необходимо выполнить следующее:
 - Отсоедините отрицательный провод заземления аккумулятора, чтобы предотвратить разрядку аккумулятора из-за дополнительного разряда.
 - Заряжайте аккумулятор каждые 20–45 дней.
 - Перед началом нормальной эксплуатации автомобиля необходимо подключить весь автомобиль к источнику питания и оставить его на некоторое время, чтобы убедиться, что функция запуска/остановки на холостом ходу работает правильно.

Система управления питанием

- При низком уровне заряда аккумулятора, чтобы обеспечить пусковые характеристики автомобиля, система ограничивает некоторые комфортные функции, в это время она не будет работать в соответствии с рабочим состоянием, установленным пользователем. Когда зарядка аккумулятора восстановится до безопасного уровня, ограниченные комфортные функции автоматически возвратятся в состояние, установленное пользователем.
- Оптимальное зарядное напряжение может должным образом снизить расход топлива, улучшая при этом динамику автомобиля.



Предупреждение

■ Химические вещества в аккумуляторах

Аккумулятор содержит токсичную и коррозионную серную кислоту и может выделять горючий и взрывоопасный водород. Чтобы снизить вероятность серьезной травмы, соблюдайте следующие меры предосторожности при обращении с аккумуляторами или работе рядом с ними:

- Не прикасайтесь инструментом к клеммам аккумулятора во избежание искрения.
- Не курите и не пользуйтесь открытым огнем рядом с аккумулятором.
- Избегайте попадания брызг электролита в глаза, на кожу или одежду.
- Не вдыхайте и не глотайте электролит.
- При работе вблизи аккумуляторов следует надевать защитные очки.
- Не подпускайте детей к аккумулятору.

■ Безопасное место для зарядки аккумулятора

Зарядку следует производить на открытом месте. Никогда не заряжайте аккумулятор в плохо проветриваемом гараже или закрытом помещении.

**Предупреждение****■ Экстренные меры по обращению с электролитом**

- Если электролит случайно попал в глаза
- Промывайте глаза водой в течение не менее 15 минут и немедленно обратитесь за медицинской помощью. По возможности продолжайте промывать глаза впитывающей губкой или тканью по пути к врачу.
- Если электролит попал на кожу
- Тщательно вымойте эту часть. В случае жгучей боли немедленно обратитесь за медицинской помощью.
- Если электролит пролился на одежду
- Он может проникнуть через одежду и попасть на кожу. Немедленно снимите одежду и при необходимости выполните описанные выше действия.
- При случайном проглатывании электролита

Выпейте много воды или молока, затем примите магнезиальное молоко, взбитые сырые яйца или растительное масло и немедленно обратитесь за медицинской помощью.

■ Не отсоединяйте отрицательную (-) клемму со стороны кузова

Отсоединенная отрицательная (-) клемма может соприкоснуться с положительной (+) клеммой, что приведет к короткому замыканию, которое может привести к серьезной травме или смерти.

**Внимание****■ Меры предосторожности при зарядке аккумулятора**

Никогда не заряжайте аккумулятор, когда автомобиль запущен. Обязательно выключите все аксессуары.

В зависимости от степени износа протектора шины замените шину или выполните перестановку шин.

■ Проверка шин

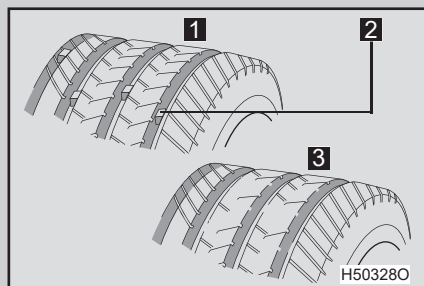

- 1** Новый протектор
- 2** Отметка износа протектора
- 3** Изношенный протектор

Когда шина изношена до отметки износа, ее необходимо заменить (рисунок является только схематичным).

■ Перестановка шин

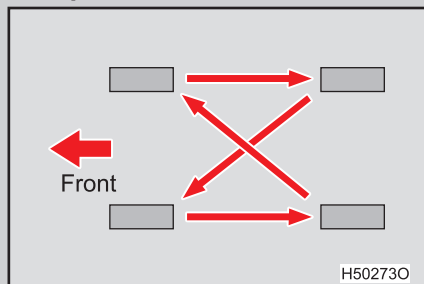

Выполните перестановку шин в указанном порядке.

Для равномерного износа шин и продления срока их службы рекомендуется переставлять шины через каждые 8000–10 000 км.

Примечание: систему контроля давления в шинах необходимо настроить после перестановки колес. При необходимости обратитесь к официальному дилеру Hongqi.

■ Предотвращение повреждения шины

- При наезде на бордюр или подобное препятствие автомобиль должен двигаться как можно медленнее в направлении, перпендикулярном препятствию.
- Следите за тем, чтобы шины не соприкасались со смазкой, маслом и топливом.
- Регулярно проверяйте состояние повреждений шин (таких, как порезы, трещины, выпуклости и т. д.) и удаляйте посторонние предметы, застрявший в протекторе шины.

■ Инструкции по хранению шин

- Прежде чем снять шину, пометьте ее, чтобы указать направление вращения шины. При установке ставьте шину по метке, чтобы направление вращения и состояние динамической балансировки колеса остались неизменными.
- Снятые колеса и шины следует хранить в прохладном сухом месте, желательно в темном месте без доступа солнечного света.

■ Скрытое повреждение

- Повреждение шин и диска часто нелегко обнаружить. Если во время движения обнаруживается ненормальная вибрация или отклонение автомобиля, это указывает на неисправность определенного колеса. В этом случае следует проверить колеса у авторизованного дилера Hongqi как можно скорее.

■ Когда менять шины

Шины подлежат замене в следующих случаях:

- При наличии порезов, разрывов, глубоких трещин.
- Когда шина часто спускается или не может быть отремонтирована из-за других повреждений.

■ Срок службы шин

По возможности избегайте использования шин старше шести лет, а если необходимо, ведите автомобиль с особой осторожностью и на низких скоростях.

■ Инструкции по движению по снегу

Если протектор зимней шины изношен на 4 мм или более, противоскользкие характеристики зимней шины будут значительно снижены.



Предупреждение

■ Меры предосторожности при осмотре или замене шин

Во избежание повреждения деталей трансмиссии и снижения управляемости автомобиля необходимо соблюдать следующие меры предосторожности:

- Не применяйте одновременно шины, отличающиеся по марке, модели, рисунку протектора или степени износа протектора.
- Не используйте шины, не рекомендованные HONGQI.
- Не применяйте одновременно шины разной конструкции, такие как радиальные или диагональные.
- Не применяйте одновременно летнюю, всесезонную и зимнюю шину.

Не используйте шины, которые были использованы на других автомобилях.



Внимание

■ Езда по неровным дорогам

При движении по мягким и неровным покрытиям надо быть предельно осторожным.

Такие дорожные покрытия могут привести к ударной нагрузке на шины и в конечном итоге к их разрушению.

■ Если давление в шинах падает во время движения

Не продолжайте движение, так как это может привести к полному повреждению шин и/или колес.

Обязательно поддерживайте надлежащее давление в шинах. Проверьте давление в шинах не реже одного раза в месяц.

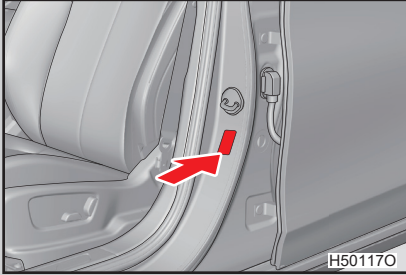

Под замком стойки В со стороны водителя наклеивается этикетка давления в шинах.

■ **Последствия неправильного давления в шинах**

Давление в шине слишком низкое:

- Увеличивается сопротивление качению и увеличивается расход топлива.
- Снижается управляемость и устойчивость автомобиля.
- Это может привести к повреждению шины или диска колеса.
- Вызывает частичный износ с обеих сторон шины.

Давление в шине слишком высокое:

- В результате снижается комфорт в автомобиле.
- Вызывает чрезмерный износ центральной части шины.
- При слишком высоком давлении в шине может возникнуть внутренняя трещина, и шина может лопнуть.

■ Руководство по проверке давления в шинах

Даже если ваш автомобиль оснащен системой контроля давления в шинах, которая может вовремя напомнить вам о состоянии давления в шинах, своевременно проверяйте давление в шинах.

При проверке давления в шинах обратите внимание на следующее:

- Проверяйте шины после того, как они остынут.
- Если автомобиль был припаркован не менее 3 часов или проехал не более 1,5 км, проверьте, чтобы получить точные показания давления в шинах в это время.
- Всегда используйте манометр для шин.
- Внешний вид шин иногда может вводить в заблуждение. Кроме того, даже незначительное понижение давления в шинах может снизить комфорт при езде и управляемость.
- Не сбрасывайте давление в шинах после вождения. Повышение давления в шинах после движения является нормальным явлением.
- Никогда не перегружайте автомобиль.

Пассажиры и багаж должны быть равномерно распределены, чтобы автомобиль был сбалансирован.

**Предупреждение****■ Правильное давление является ключом к защите шины**

Важно поддерживать надлежащее давление в шинах, в противном случае могут возникнуть следующие последствия:

- Чрезмерный износ.
- Неравномерный износ.
- Плохая управляемость.
- Разрыв шины после перегрева.
- Снижение герметичности борта шины.
- Деформация диска или отрыв шины от диска.
- Шины более подвержены повреждениям из-за плохих дорожных условий.

■ Не допускается управление транспортным средством при неподходящем давлении воздуха в шинах

Опасно управлять автомобилем с неправильным давлением в шинах. Неправильное давление в шинах может повлиять на управляемость и привести к аварии. Проверая нормальное давление в шинах, проверьте также и давление в запасной шине.

**Внимание****■ Меры предосторожности при проверке и регулировке давления в шинах**

Обязательно установите колпачок на ниппель.

Без колпачка на ниппеле грязь или влага могут попасть в него и вызвать утечку воздуха, что может привести к аварии.

Если колпачок на ниппеле отсутствует, как можно скорее установите новый колпачок.

Если колесный диск погнут, треснул или подвергся сильной коррозии, его следует заменить.

В противном случае шина может отделиться от диска и привести к потере контроля над автомобилем.

■ **Выбор колесного диска**

При замене колесного диска необходимо следить за тем, чтобы новый диск имел ту же грузоподъемность, диаметр, ширину обода и вылет обода, что и оригинальный колесный диск.

Колесные диски можно приобрести у официальных дилеров HONGQI. HONGQI не рекомендует использовать следующие колесные диски:

- Колесные диски разного размера или типа.
- Старые колесные диски.
- Погнутые колесные диски, которые были выпрямлены.

■ **Меры предосторожности при использовании алюминиевых колесных дисков**

- Всегда используйте колесные болты и ключи, предназначенные для данного алюминиевого колесного диска.
- При перемещении, ремонте или замене колесного диска проверьте и определите затяжку колесных болтов.
- При использовании цепей противоскольжения будьте осторожны, чтобы не повредить алюминиевые колесные диски.
- При балансировке колес используйте только балансировочные грузы или аналогичные изделия, указанные HONGQI.

**Предупреждение****■ При смене колесных дисков**

Не используйте колесные диски другой модели для данного автомобиля, иначе это может привести к потере контроля над автомобилем.

■ При установке колесных болтов/гаек

- Закрепите болты/гайки колес до соприкосновения их в конусной части.
- Никогда не наносите масло или смазку на колесные болты/гайки.
- Масло и смазка могут привести к перетяжке и повреждению резьбы колесных болтов. Кроме того, масло или смазка могут также ослабить колесные болты, что может привести к отсоединению колеса, аварии и серьезной травме или смерти. Удалите масло или смазку с колесных болтов.

■ Дефектные колесные диски запрещены

Не используйте сломанные или деформированные колеса. Иначе может произойти утечка воздуха шин во время движения, что приведет к аварии.

10.3. Самостоятельное обслуживание Фильтр кондиционера

Фильтр кондиционера необходимо регулярно заменять для поддержания производительности кондиционера.

■ Замена фильтра кондиционера

Шаг 1 Выключите двигатель.

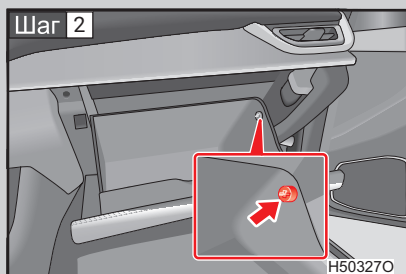

Откройте перчаточный ящик. Снимите пластиковые крепежные болты с левой и правой сторон ящика для перчаток, отсоедините ограничитель. Полностью опустите вниз перчаточный ящик, пока не увидите фильтр.

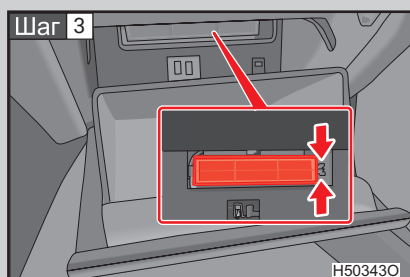

Снимите крышку фильтра кондиционера и фильтр и замените его новым.

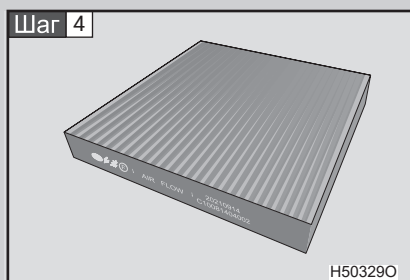

Замените на новый фильтр кондиционера той же модели. Стрелка на фильтре должна быть направлена вниз автомобиля.

■ Интервалы замены фильтра кондиционера

В районах с сильной пылью или интенсивным движением интервал замены, возможно, потребуется сократить.

■ Если поток воздуха из вентиляционных решеток значительно уменьшен

Фильтр может быть забит. Проверьте фильтр и при необходимости замените.

■ Фильтр кондиционера

Если вам необходимо очистить или заменить фильтр, обратитесь к официальному дилеру Hongqi

**Внимание****■ При использовании системы кондиционирования воздуха**

Убедитесь, что фильтр установлен.

Использование системы кондиционирования воздуха без установленного фильтра может привести к повреждению системы.

■ При снятии фильтра

Запрещается заменять фильтр кондиционера во время работы вентилятора, иначе это может привести к травме.

10.3. Самостоятельное обслуживание

Замена батарейки ключа

Если батарейка смарт-ключа разряжена, замените ее новой.

■ **Требуются следующие предметы:**

- Литиевая батарейка.

■ **Замена батарейки смарт-ключа**

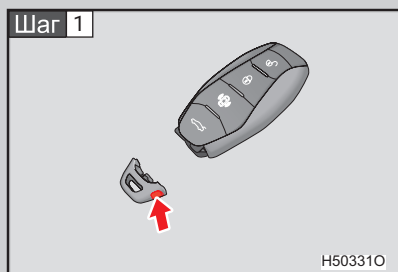

Нажмите кнопку разблокировки, чтобы отсоединить крышку ключа.

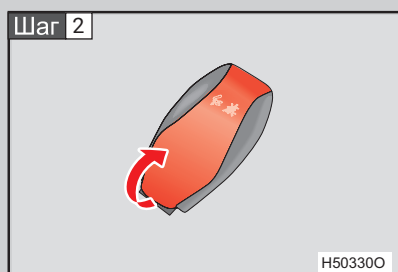

Снимите заднюю крышку ключа.

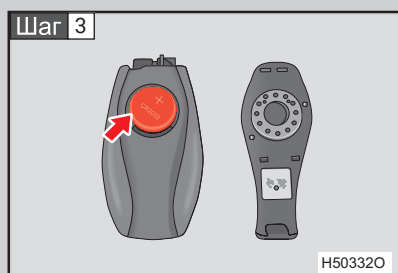

1 Выньте старую батарейку. Вставьте новую батарейку так, чтобы полюс «+» был направлен вверх. Установите обратно заднюю крышку ключа и торцевую крышку ключа.

■ Если батарейка смарт-ключа разряжена, могут возникнуть следующие ситуации:

- Функция беспроводного дистанционного управления не будет работать.
- Функция интеллектуального доступа не работает.
- Функция интеллектуального пуска двигателя не работает.

■ Используйте литиевую батарейку CR2032

- Рекомендуется заменить ее таким же или эквивалентным продуктом, рекомендованным официальным дилером Hongqi.

Старую батарейку необходимо утилизировать в соответствии с местным законодательством.

**Предупреждение****■ Замененные батарейки и другие детали**

Хранить в безопасном месте, недоступном для детей!

Эти детали имеют маленькие размеры и могут привести к удушью, если ребенок случайно проглотит их.

**Внимание****■ Обеспечение нормальной работы дистанционного ключа после замены батарейки**

Во избежание несчастных случаев необходимо соблюдать следующие меры предосторожности:

- При работе руки должны быть сухими, иначе это может привести к окислению батарейки.
- Не прикасайтесь и не перемещайте какие-либо другие части внутри дистанционного ключа.
- Не сгибайте клеммы батарейки.

10.3. Самостоятельное обслуживание

Проверка и замена предохранителей

При отказе какого-либо компонента электрооборудования проверьте исправность соответствующих предохранителей.

Шаг 1 Выключите двигатель.

Шаг 2 Проверьте предохранители в соответствии со следующими инструкциями.

■ Моторный отсек (тип А)

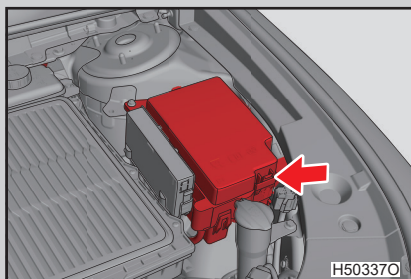

Нажмите на фиксатор, а затем откройте крышку.

■ Моторный отсек (тип В)

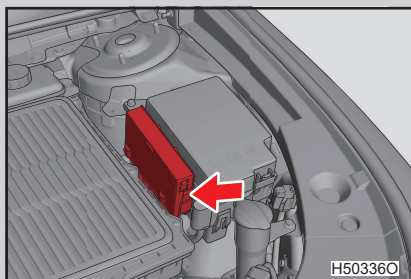

Нажмите на фиксатор, а затем откройте крышку.

■ Приборная панель со стороны водителя

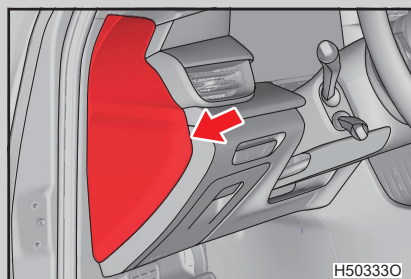

Снимите левую крышку приборной панели.

■ Накладка для порога передней правой двери

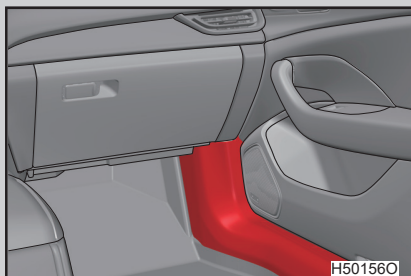

Снимите накладку для порога передней правой двери. Для замены предохранителя рекомендуется обратиться на сервисную станцию официального дилера Hongqi.

Шаг 3 Если новый предохранитель также перегорел, то обратитесь на сервисную станцию официального дилера Hongqi для проверки и ремонта электрооборудования автомобиля.

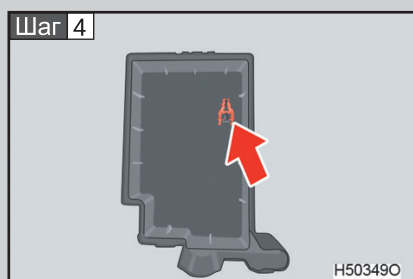

Извлеките предохранитель с помощью вспомогательного инструмента для извлечения.

Шаг 5 Проверьте, не перегорел ли предохранитель

• Тип А

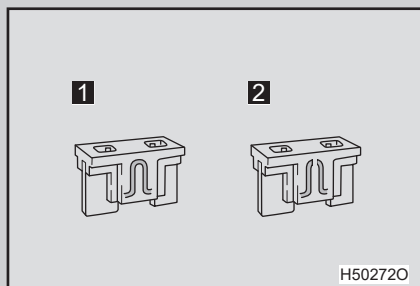

1 Нормальный предохранитель

2 Перегоревший предохранитель

• Тип В

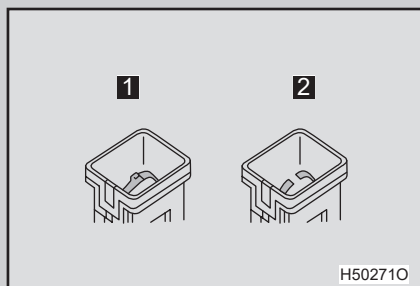

1 Нормальный предохранитель

2 Перегоревший предохранитель

Замените предохранителем с номинальным значением, рекомендованным производителем.

■ Распределение предохранителей и их номинальный ток

Для получения подтверждения о распределении и номинальном токе предохранителя обратитесь к официальному дилеру Hongqi.

■ После замены предохранителя

- Если электрическая функция по-прежнему не работает должным образом после замены предохранителя, может потребоваться дальнейший осмотр. Свяжитесь с официальным дилером Hongqi.
- Если замененный предохранитель снова перегорает, обратитесь к официальному дилеру Hongqi для проверки автомобиля.

■ Если цепь перегружена

Предохранитель может сильно нагреться, что может повредить весь жгут проводов.



Предупреждение

■ Предотвращение неисправностей и возгораний автомобиля

Пожалуйста, соблюдайте следующие меры предосторожности, в противном случае это может привести к повреждению автомобиля, возгоранию или травмам.

- Всегда используйте тот же или эквивалентный продукт, рекомендованный официальным дилером Hongqi.
- Никогда не заменяйте предохранитель проводом, даже временно, так как это может привести к серьезному повреждению или даже возгоранию.

Не модифицируйте предохранители или блоки предохранителей.



Внимание

■ Перед заменой предохранителя

Обратитесь к официальному дилеру Hongqi, чтобы определить причину чрезмерной электрической нагрузки и выполнить ремонт.

10.4. Спецификация автомобиля

Данные по техническому обслуживанию

Размер

■ Номер модели: CA7151HA6T, CA7201HA6T

Общая длина	4985 мм	
Общая ширина	1865 мм	
Общая высота	1465 мм	
Передний свес	960 мм	
Задний свес	1108 мм	
Колесная база	2920 мм	
Ширина колеи	Спереди	1615 мм
	Сзади	1607 мм
Угол въезда (без нагрузки)	14,7°	
Угол съезда (без нагрузки)	17,9°	

Количество пассажиров

Количество пассажиров	5
-----------------------	---

Тип привода

■ Номер модели: CA7151HA6T, CA7201HA6T

Тип привода	Передний привод
-------------	-----------------

Общая масса автомобиля

■ Номер модели: CA7151HA6T

Снаряженная масса		1565 кг
Максимальная допустимая общая масса		2015 кг
Нагрузка на ось при полной нагрузке	Спереди	1050 кг
	Сзади	965 кг

■ Номер модели: CA7201HA6T

Снаряженная масса		1565 кг
Максимальная допустимая общая масса		2085 кг
Нагрузка на ось при полной нагрузке	Спереди	1100 кг
	Сзади	985 кг

Стандарт выбросов

■ Номер модели: CA7151HA6T, CA7201HA6T

Стандарт выбросов	Китай VI B
-------------------	------------

Расход топлива в указанных условиях испытаний

■ Номер модели: CA7151HA6T

Модель двигателя	CA4GB15TD-30
Общий расход топлива (л/100 км)	6,2*

■ Номер модели: CA7201HA6T

Модель двигателя	CA4GC20TD-33
Общий расход топлива (л/100 км)	6,4*

* Значение указанного параметра определялось в лабораторных условиях. Вследствие воздействия таких факторов, как манера вождения, дорожные условия, температура, использование электропотребителей, расход топлива может увеличиться

Характеристики автомобиля

■ Номер модели: CA7151HA6T

Максимальная полезная мощность / частота вращения	118 кВт/5500 об/мин
Номинальная мощность/частота вращения	124 кВт/5500 об/мин
Максимальный выходной крутящий момент/скорость	258 Н·м / (1500–4350) об/мин
Максимальный преодолеваемый подъем	30 %
Максимальная скорость	215 км/ч

■ Номер модели: CA7201HA6T

Максимальная полезная мощность / частота вращения	160 кВт / (4500–5000) об/мин
Номинальная мощность/частота вращения	165 кВт / (4500–5500) об/мин
Максимальный выходной крутящий момент/скорость	340 Н·м / (1650–4000) об/мин
Максимальный преодолеваемый подъем	30 %
Максимальная скорость	230 км/ч

Регулировка передних колес (без нагрузки)

■ Номер модели: CA7151HA6T, CA7201HA6T

Развал передних колес	$-18' \pm 30'$
Продольный угол наклона шкворня	$7'8' \pm 30'$
Поперечный угол наклона шкворня	$14^{\circ}35' \pm 45'$
Схождение передних колес	$\beta = 5' \pm 5' \quad 2\beta = 10' \pm 10'$

Регулировка задних колес (без нагрузки)

■ Номер модели: CA7151HA6T, CA7201HA6T

Развал задних колес	$-1^{\circ}2' \pm 30'$
Схождение задних колес	$\beta = 5' \pm 5' \quad 2\beta = 10' \pm 10'$

Подвеска

Передняя подвеска	Тип		Независимая подвеска McPherson
	Тип пружины		Винтовая пружина
	Тип амортизатора		Двухцилиндровый гидравлический газонаполненный амортизатор
	Стабилизатор	Тип	Полый стабилизатор
Диаметр		$\varnothing 28$ мм	
Задняя подвеска	Тип		Многорычажная независимая подвеска
	Тип пружины		Винтовая пружина
	Тип амортизатора		Двухцилиндровый гидравлический газонаполненный амортизатор
	Стабилизатор	Тип	Полый стабилизатор
Диаметр		$\varnothing 21,4$ мм	

Технические условия обкатки нового автомобиля

Пробег в период обкатки нового автомобиля составляет 1500 км, при этом не допускается превышение частоты вращения двигателя более 3/4 номинальной скорости при движении в пределах 1000 км; в пределах 1000–1500 км частота вращения двигателя может быть увеличена до номинальной скорости в зависимости от дорожных условий.

Идентификация автомобиля

■ Табличка производителя

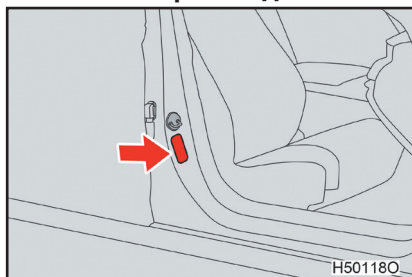

Как показано на рисунке, заводская табличка размещена на правой средней стойке.

В состав паспортной таблички производителя входят следующие пункты: страна-производитель, наименование производителя, идентификационный номер транспортного средства, марка, модель автомобиля, тип автомобиля, дата выпуска.

■ Идентификационный номер транспортного средства

Идентификационный номер транспортного средства (VIN) является юридическим идентификатором автомобиля. Это основной идентификационный номер автомобиля, который используется для регистрации владельца.

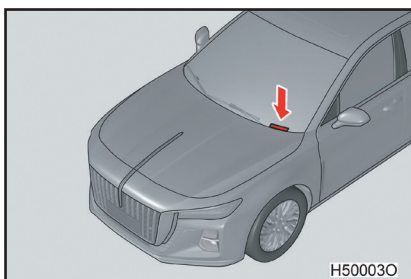

- Верхняя левая часть приборной панели

Прикрепляется под ветровым стеклом слева вверху приборной панели.

- Под пассажирским сиденьем

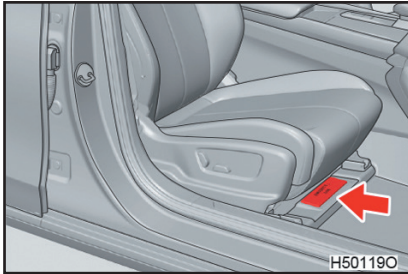

Нанесен под сиденьем переднего пассажира.

■ Модель двигателя и заводской номер

- Двигатель CA4GB15TD-30

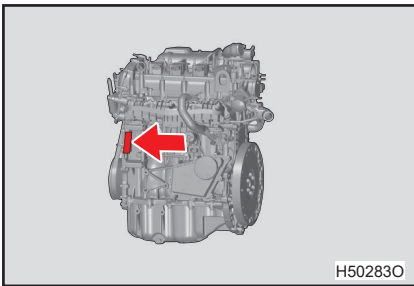

Номер двигателя нанесен на блоке цилиндров, как показано на рисунке.

- Двигатель CA4GC20TD-33

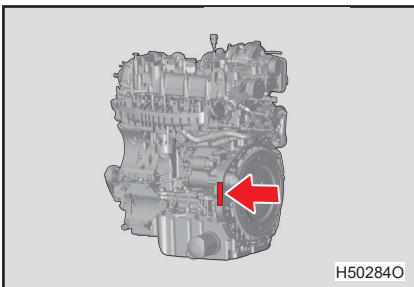

Номер двигателя нанесен на блоке цилиндров, как показано на рисунке.

10.4. Спецификация автомобиля

Двигатель

Модель	CA4GB15TD-30, CA4GC20TD-33
Тип	Рядный четырехцилиндровый, четырехтактный, с водяным охлаждением, двойным верхним распределительным валом, 16 клапанами, VCT на впуске и выпуске, непосредственный впрыск в цилиндр, бензиновый двигатель с наддувом
Диаметр цилиндра и ход	<ul style="list-style-type: none">• Двигатель CA4GB15TD-30 76,5×81,5 мм• Двигатель CA4GC20TD-33 82,5×93,0 мм
Литраж	<ul style="list-style-type: none">• Двигатель CA4GB15TD-30 1,498 л• Двигатель CA4GC20TD-33 1,989 л

Топливо

■ Номер модели: CA7151HA6T, CA7201HA6T

Тип топлива	Бензин
Октановое число	95 и выше
Объем топливного бака (справочный)	58 л

Система смазки

■ Двигатель CA4GB15TD-30

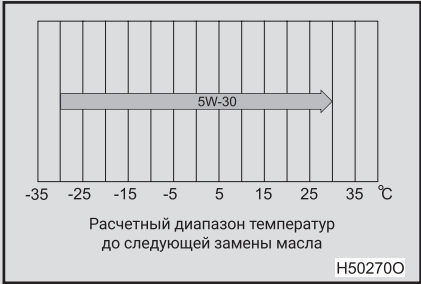
Объем моторного масла (полный объем)	5,2 л
Заправочный объем после замены моторного масла и масляного фильтра	4,8 л
Заправочный объем после замены моторного масла	4,5 л
Класс качества масла	Специальное масло для двигателя с турбонаддувом
Класс вязкости масла	5W-30
Выберите класс вязкости масла в соответствии с температурой р	 <p>Расчетный диапазон температур до следующей замены масла</p> <p>H502700</p>

Система охлаждения

■ Номер модели: CA7151HA6T

Объем	7,7±0,2 л
Тип охлаждающей жидкости	Используйте охлаждающую жидкость с увеличенным сроком службы для автомобилей в течение всего года (G30-91)

■ Номер модели: CA7201HA6T

Объем	8,2±0,2 л
Тип охлаждающей жидкости	Используйте охлаждающую жидкость с увеличенным сроком службы для автомобилей в течение всего года (G30-91)

Система зажигания

■ Двигатель CA4GB15TD-30

Свеча зажигания	3707010A27L
Зазор свечи зажигания	0,6–0,7 мм

■ Двигатель CA4GC20TD-33

Свеча зажигания	3707010-27L-A
Зазор свечи зажигания	0,6–0,7 мм

Электрическая система

■ Номер модели: CA7151HA6T, CA7201HA6T

Аккумулятор	Необслуживаемый аккумулятор 12 В, 70 Ач
-------------	---

Хладагент кондиционера

■ Номер модели: CA7151HA6T, CA7201HA6T

Объем хладагента для кондиционера	500±15 г
Спецификация хладагента для кондиционера	R134a

Коробка передач

■ Номер модели: CA7151HA6T

Тип коробки передачи	DCT
Объем трансмиссионного масла	5,7 л
Тип трансмиссионного масла	Кастрол BOT351 C4

**Внимание**

■ Масло для автоматических трансмиссий с двойным сцеплением

Использование масла для автоматических трансмиссий, отличного от указанного типа, повлияет на управление гидравлической системой трансмиссии, а также на эффективность охлаждения и смазки, что приведет к повреждению узла трансмиссии.

■ Номер модели: CA7201HA6T

Тип коробки передачи	8AT
Объем трансмиссионного масла	6,3 л
Тип трансмиссионного масла	AW-1



Внимание

■ Масло для автоматических трансмиссий

- Использование масла для автоматических трансмиссий, отличного от указанного, ухудшит эффект переключения или приведет к сгоранию внутреннего диска сцепления трансмиссии.
- Меняйте масло для автоматических трансмиссий только в случае необходимости.

Тормозная система

■ Номер модели: CA7151HA6T, CA7201HA6T

Свободный ход педали тормоза	≤ 7,8 мм
Ход педали тормоза	119,6 мм
Объем тормозной жидкости	0,74±0,05 л
Тип тормозной жидкости (в соответствии с GB 12981-2012)	DOT4

Пределы допустимого использования тормозной фрикционной пары
--

- Передняя

Толщина тормозной колодки	Стандартная толщина	Внутренняя	Общая толщина 18,3 мм	Толщина фрикционного материала 11,2 мм
		Внешняя	Общая толщина 17,9 мм	
	Минимальная толщина	Внутренняя	Общая толщина 9,1мм	Толщина фрикционного материала 2 мм
		Внешняя	Общая толщина 8,7 мм	
Толщина тормозного диска	Стандартная толщина		28 мм	
	Минимальная толщина		26 мм	

- Задняя

Толщина тормозной колодки	Стандартная толщина	Общая толщина 18,52 мм	Толщина фрикционного материала 11 мм
	Минимальная толщина	Общая толщина 9,52 мм	Толщина фрикционного материала 2 мм
Толщина тормозного диска	Стандартная толщина	10 мм	
	Минимальная толщина	8 мм	

10.4. Спецификация автомобиля

Окно микроволнового датчика

Окно микроволнового датчика
Рекомендуемое место
(На рисунке показан вид изнутри кабины)

Модели без многофункциональной камеры

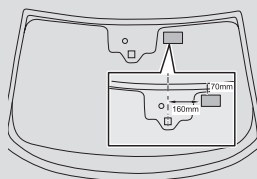

Модели с многофункциональной камерой

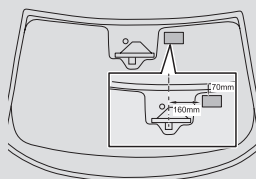

Шины и колеса

Спецификации шин		225/R17	225/50R18	
Размер колеса		17×7J18×7J	18×7J18×7J	
Давление в шинах, кПа (бар)		3 чел.	ECO	Полная загрузка
	Спереди	230 (2,3)	270 (2,7)	260 (2,6)
	Сзади	230 (2,3)	270 (2,7)	320 (3,2)
Момент затяжки колесных болтов	120±10 Н·м			
Требования к динамической балансировке колес	Остаток несбалансированного количества: ≤ 8 г			
Спецификации запасного колеса	T125/70R17			
Давление в запасной шине, кПа (бар)	420 (4,2)			

Сиденье (когда подушка сиденья опущена)

Передние сиденья	Переднее и заднее положения (от заднего крайнего положения направляющей до переднего)	240 мм
	Угол наклона спинки	$25^{\circ} \pm 2^{\circ}$
Задние сиденья	Переднее и заднее положение	Нерегулируемый
	Угол наклона спинки	$26^{\circ} \pm 2^{\circ}$

Нормальное использование спинки сиденья: спинка предназначена для нормального использования в любом фиксируемом положении в пределах регулируемого хода.

В данном автомобиле может использоваться только неэтилированный бензин.

Для оптимальной работы двигателя обязательно используйте неэтилированный бензин с октановым числом 95 или выше.

Для обеспечения характеристик выпуска отработавших газов и возможности диагностики отказов рекомендуется использовать бензин в соответствии с национальными или региональными стандартами.

■ Специальная горловина для заправки топливных баков бензином для автомобилей

Чтобы предотвратить неправильную заправку, заливная горловина топливного бака автомобиля может вмещать только специальный заправочный пистолет топливной колонки.

■ Если двигатель работает с детонацией

- Свяжитесь с официальным дилером Hongqi.
- Иногда слышен короткий легкий стук при ускорении или подъеме в гору. Это нормально и не о чем беспокоиться.



Внимание

■ Рекомендации по качеству топлива

- Не используйте неподходящее топливо. Использование неподходящего топлива может привести к повреждению двигателя.
- Использование неподходящего топлива может привести к неисправности двигателя или системы контроля выхлопных газов.

После добавления неподходящего топлива обязательно тщательно промойте топливную систему и проверьте двигатель. Свяжитесь с официальным дилером Hongqi.

Дополнительная информация

Перечень принятых сокращений	436
Регистратор данных	437
Алфавитный указатель	440

Перечень принятых сокращений

Сокращения	Описание
ABP	Автоматическая подготовка к торможению
ABS	Антиблокировочная тормозная система
ACC	Адаптивный круиз-контроль
AEB	Автономное экстренное торможение
AQS	Система мониторинга качества воздуха
BBF	Функция усиления тормозов
BSD	Контроль слепых зон
CDD-S	Система активного круиз-контроля с функцией Stop&Go
CDP	Замедление, контролируемое стояночным тормозом
CO	Угарный газ
DSM	Контроль состояния водителя
EBD	Электронная система распределения тормозного усилия
ECU	Электронный блок управления
EDR	Автомобильный регистратор данных о событиях
ELR	Втягивающее устройство аварийной блокировки
EMS	Система управления двигателем
EPB	Электромеханический стояночный тормоз
EPS	Электрический усилитель рулевого управления
ESC	Электронная система контроля устойчивости
ESS	Оповещение об экстренном торможении
FCW	Предупреждение о возможном столкновении
HBA	Гидравлическая система помощи при торможении
HBB	Гидравлический усилитель тормозов
HHC	Система помощи при трогании на подъеме
IHC	Интеллектуальное управление дальним светом
LDW	Система предупреждения о сходе с полосы движения
LED	Светодиод
LKA	Помощь в удержании полосы движения
MAX	Максимум
MIN	Минимум
OBD	Автомобильная система диагностики
TCS	Система регулирования тягового усилия
TPMS	Система контроля давления в шинах
USB	Универсальная последовательная шина (подключение USB)
VIN	Идентификационный номер транспортного средства

Автомобиль оснащен регистратором данных о событиях EDR. Основная роль EDR заключается в записи данных во время определенных аварийных или предаварийных ситуаций, таких как срабатывание подушки безопасности или столкновение, чтобы помочь понять, как работают системы автомобиля. EDR предназначен для записи данных, связанных с системами динамического контроля и безопасности автомобиля, в течение короткого периода времени. Однако в зависимости от серьезности и типа аварии данные могут не записываться.

Содержание данных, записанных в EDR вашего автомобиля, источники и использование этих данных показаны в следующей таблице:

№	Данные	Описание	Источник
1	Продольное ускорение	Изменения продольной скорости автомобиля	Контроллер подушки безопасности
2	Максимальное зарегистрированное продольное ускорение	Максимальное значение суммарного изменения скорости автомобиля в направлении оси X, записанное EDR	Контроллер подушки безопасности
3	Время достижения максимального зарегистрированного продольного ускорения	В направлении оси X время, прошедшее с нулевого момента до максимального значения суммарного изменения скорости, зарегистрированное EDR	Контроллер подушки безопасности
4	Знак ограничения	Указывает момент времени, когда ускорение сбора данных EDR (горизонтальное, вертикальное) впервые достигает диапазона датчика	Контроллер подушки безопасности
5	Скорость автомобиля	Линейная скорость обода колеса или скорость автомобиля, полученная другими способами	Антиблокировочная система (ABS)

№	Данные	Описание	Источник
6	Рабочий тормоз, вкл. или выкл.	Используется для определения того, нажимает ли водитель педаль тормоза	Блок управления двигателем
7	Состояние ремня безопасности для водителя	Состояние переключателя блокировки ремней безопасности для водителя	Контроллер подушки безопасности
8	Положение педали газа	Процент фактического положения педали акселератора к полностью нажатому водителем положению	Блок управления двигателем
9	Обороты в минуту	Число оборотов в минуту коленчатого вала двигателя автомобиля	Блок управления двигателем
10	Цикл включения в событие	Количество циклов включения питания ECU, записывающих данные EDR, с момента первого использования ECU, записывающего данные EDR, до момента возникновения события	Контроллер подушки безопасности
11	Цикл включения во время чтения	Количество циклов питания ECU, записывающем данные EDR, с момента первого использования ECU, записывающего данные EDR, до момента их считывания	Контроллер подушки безопасности
12	Статус завершения записи данных о событии	Флаг состояния, указывающий, полностью ли записаны данные о событии и сохранены ли они в ECU, записывающем данные EDR	Контроллер подушки безопасности
13	Интервал времени между этим событием и предыдущим событием	Если два события происходят в течение 5 с, то время — это время, прошедшее между началом события X и началом события X – 1	Контроллер подушки безопасности
14	Идентификационный номер транспортного средства	Идентификационный номер транспортного средства (VIN), присвоенный производителем автомобиля	Контроллер подушки безопасности
15	Аппаратный номер ECU, который записывает данные EDR	ECU для записи EDR в автомобиле	Контроллер подушки безопасности

№	Данные	Описание	Источник
16	Серийный номер ECU, записывающий данные EDR	ECU для записи EDR в автомобиле	Контроллер подушки безопасности
17	Номер программного обеспечения ECU, который записывает данные EDR	ECU для записи EDR в автомобиле	Контроллер подушки безопасности

Эти данные используются для анализа, помогая лучше понять, что произошло в случае аварии и травм.

Примечание: данные EDR будут записываться только тогда, когда автомобиль участвует в столкновении определенного уровня, EDR не будет записывать данные во время обычного движения и не будет записывать личные данные (такие, как имя, пол, возраст и место столкновения). Заблокированные события могут переопределять незаблокированные события, а незаблокированные события не могут переопределять заблокированные события. Для чтения данных, записанных EDR, требуется специальное устройство производителя автомобиля и доступ к EDR автомобиля. Помимо производителя автомобиля, третьи лица со специализированным оборудованием, такие как правоохранительные органы, также могут считывать информацию, если у них есть доступ к автомобилю или EDR.

Для ознакомления с ESC/ABS/ACC и другими функциями обратитесь к соответствующим главам настоящего руководства.

На основании установленных законом обязательств, связанных с мониторингом продукта, компания может использовать данные для экологического мониторинга и исследований, а также для улучшения качества систем безопасности автомобилей. Исходя из потребностей в исследованиях, компания может предоставлять данные в анонимной форме соответствующим сторонам, т. е. данные не включают личную информацию об автомобиле, владельце или арендаторе.

А

Аварийная сигнализация 332

Аварийное открывание крышки багажника 370

Автоматическая система кондиционирования воздуха 143

Автоматическое удержание автомобиля AUTO HOLD 324

Автомобиль 184

Автомобильная беспроводная зарядка * 159

Аккумулятор 12 В 399

Б

Безопасное управление автомобилем 24

В

В случае аварии 369

Внутреннее зеркало заднего вида 128

Выключатель противотуманных фар 240

Д

Давление в шинах 407

Данные по техническому обслуживанию 420

Двери автомобиля 93

Действия при возникновении неисправности автомобиля 344

Детское кресло 52

Е

Если автомобиль застрял 365

Если батарея 12 В разряжена 359

Если двигатель перегревается 363

Если двери не закрываются должным образом 357

Если двигатель не запускается 353

Если интеллектуальный ключ ненормально работает 355

Если ключ потерян 354

Если произошел прокол шины 368

З

Замена батарейки ключа 414

Запуск двигателя 220

И

Инструкции по техническому обслуживанию 381

Интеллектуальная система доступа и запуска 103

Интеллектуальная система управления дальним светом ИНС * 236

Интерфейс данных 182

Информация на многофункциональном дисплее комбинации приборов 206

Информация о топливе 434



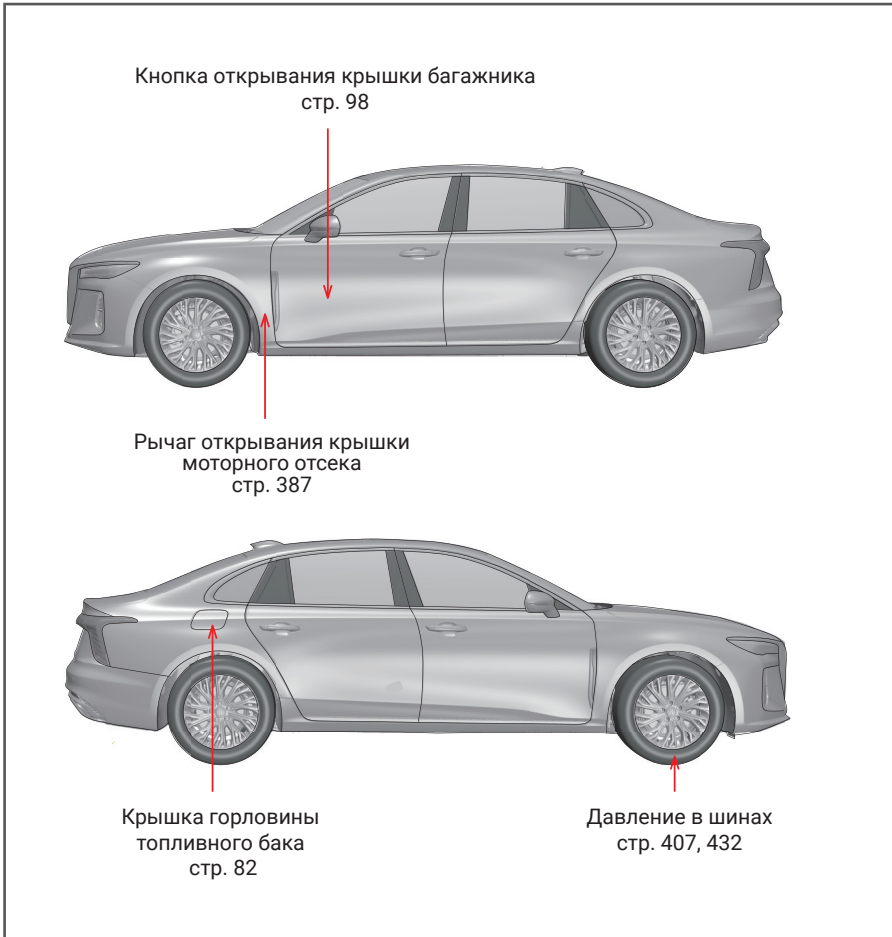

Использование внутреннего освещения 162

Использование прочего внутреннего оборудования автомобиля.....	172	Панорамный люк *	138
К		Перевозка груза в багажнике.	109
Капот.....	387	Передний и задний парковочные радары	302
Ключи.....	88	Переключатель фар	232
Колесный диск.....	410	Перечень принятых сокращений	436
Комбинация приборов.....	204	Подголовники.....	119
Круиз-контроль *.....	246	Подушка безопасности.....	34
Крышка багажника.....	98	Потеря давления в шине	345
М		Предупреждение при открытии двери.....	326
Меры предосторожности в отношении выхлопных газов	63	При движении по затопленной дороге	367
Меры предосторожности при перевозке детей.....	50	Проверка и замена предохранителей	416
Меры предосторожности при самостоятельном обслуживании	384	Проверка перед началом движения.....	78
Мойка и защита кузова	374	Противоугонная система	75
Моторный отсек.....	388	Р	
Мультимедийный экран.....	178	Радио/музыка	194
Н		Регистратор данных о событиях	438
Наружные зеркала заднего вида.....	130	Режимы вождения	229
О		Ремень безопасности	26
Обогрев заднего стекла.....	158	Розетка электропитания *	161
Обогрев сиденья *	123	Рулевое колесо	126
Открытие крышки горловины бензобака.....	82	Рычаг переключения указателей поворота.....	235
П		С	
Память сиденья *.....	121	Световые индикаторы	64
		Сервис.....	197

Сигнальные лампы	66	Т	Телефон	195
Сиденье заднего ряда.....	116	У	Управление автомобилем.....	209
Сиденье переднего ряда	112	Управление переключением	передач.....	222
Система автономного экстренного торможения АЕВ *.....	276	Установка детских кресел	58	
Система «старт-стоп»	288	Устройство экстренного вызова	333	
Система громкой связи.....	199	Ф	Фильтр кондиционера.....	412
Система иммобилайзера двигателя	74	Функция адаптивного круиз-контроля АСС *.....	250	
Система камеры заднего вида *.....	309	Функция зеркального отображения телефона.....	198	
Система контроля давления в шинах TPMS	263	Ч	Чистка и защита салона автомобиля.....	377
Система контроля состояния водителя DSM *.....	269	Ш	Шины.....	404
Система контроля слепых зон BSD *.....	281	Э	Эксплуатация автомобиля в зимнее время	79
Система кругового обзора *....	314	Электромеханический стояночный тормоз EPB	322	
Система предупреждения увода с полосы движения/система удержания в полосе движения LDW/LKA *.....	265			
Система предупреждения возможного столкновения FCW.....	271			
Система помощи при вождении	295			
Список и расположение вещевых отсеков	166			
Стеклоочистители и стеклоомыватели ветрового стекла	241			
Стеклоподъемники.....	134			

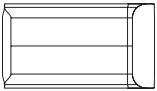
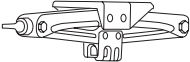

Емкость топливного бака (справочная)	См. стр. 246
Тип топлива	Неэтилированный бензин (см. стр. 426)
Давление в шинах	См. стр. 432
Объем моторного масла	См. стр. 427
Сорт моторного масла	См. стр. 427

Комплектация	Название	Количество
	Знак аварийной остановки	1
	Инструмент для снятия колпачков для колесных болтов	1
	Светоотражающий жилет	1
	Домкрат	1
	Рукоятка домкрата	1
	Шинный ключ	1