



HONGQI
— since 1958 —

РУКОВОДСТВО ПО ЭКСПЛУАТАЦИИ



H9

Предисловие

Благодарим вас за выбор Hongqi H9!

Автомобили Hongqi соответствуют самым высоким стандартам качества, что подтверждено сертификатами безопасности.

Hongqi H9 — это современный, комфортный, безопасный автомобиль, построенный на современной платформе и оснащенный инновационными решениями.

Настоящее руководство по эксплуатации описывает устройство, функциональное оборудование и системы безопасности для комфортного и безопасного управления автомобилем.

Руководство по эксплуатации включает описание всех вариантов комплектации автомобилей, выпускаемые маркой Hongqi. В связи с этим часть описаний опций, представленных в данном руководстве, возможно, не относится к вашему автомобилю.

Кроме информации об устройстве, системах и оборудовании автомобиля, в руководстве по эксплуатации приведены советы по безопасному вождению автомобиля. Представлены рекомендации по техническому обслуживанию автомобиля, мерам безопасности при эксплуатации высоковольтного оборудования автомобиля и действиям в случае непредвиденных ситуаций.

Руководство по эксплуатации содержит описание всех конструктивных особенностей, систем и опций автомобиля на момент публикации. Производитель оставляет за собой право вносить изменения в конструкцию и комплектацию автомобиля без предварительного уведомления. За более подробной информацией, пожалуйста, обращайтесь к официальным дилерам марки Hongqi. Дилеры марки будут рады предоставить дополнительную информацию.

Желаем вам приятного путешествия и удовольствия за рулем!

Содержание

Иллюстрации	Поиск по иллюстрациям
1 Общие рекомендации по безопасности	Обязательно внимательно прочитайте рекомендации по безопасности
2 Приборная панель	Комбинация приборов, световые индикаторы
3 Вход и выход из автомобиля	Замки и другие механизмы автомобиля
4 Подготовка к движению	Управление автомобилем и безопасное вождение
5 Информационно-развлекательная система	Описание и управление мультимедийной системы
6 Внутреннее оснащение автомобиля	Использование внутреннего оборудования автомобиля и т. д.
7 Уход и техническое обслуживание	Рекомендации по уходу и техническому обслуживанию автомобиля
8 В случае неисправности	Самостоятельные действия в случае неисправности
9 Спецификация автомобиля	Подробная информация о спецификации автомобиля
Дополнительная информация	Сокращения и дополнительная информация

1 Общие рекомендации по безопасности**1.1. Рекомендации по безопасности**

Безопасное вождение	26
Ремень безопасности	28
Подушка безопасности	36
Меры предосторожности при перевозке детей	52
Детское кресло	54
Отравление выхлопными газами, меры предосторожности	62

1.2. Противоугонная система

Противоугонная система автомобиля	64
Система сигнализации о проникновении в салон	65

2 Приборная панель**2. Приборная панель**

Комбинация приборов	68
Сигнальные лампы	70
Индикаторы	73
Информация многофункционального дисплея	75
Проекционный дисплей	79

3 Вход и выход из автомобиля**3.1. Информация о ключах**

Ключи	84
-------------	----

3.2. Отпирание, запираение дверей и крышки багажника

Двери автомобиля	88
Крышка багажника	94
Система интеллектуального доступа и запуска	100

3.3. Регулировка сиденья

Сиденье переднего ряда ...	106
Сиденье заднего ряда	110
Подголовник	112
Память сиденья	115

3.4. Регулировка рулевого колеса и зеркал заднего вида

Рулевое колесо	118
Зеркало заднего вида с функцией защиты от ослепления водителя	119
Наружные зеркала заднего вида	121

3.5. Открытие и закрытие окон

Стеклоподъемник	125
Панорамный люк	130

4 Подготовка к движению**4.1. Перед вождением**

Вождение автомобиля	138
Груз и багаж	147
Буксировка прицепа	149

4.2. Системы управления автомобилем

Кнопка запуска/остановки двигателя	152
Коробка переключения передач	153
Режимы вождения	161
Переключатель управления указателями поворота	164
Электромеханический парковочный тормоз	165
Автоматическое удержание автомобиля AUTO HOLD	168

4.3. Управление фарами и стеклоочистителем

Переключатель передних фар	170
Интеллектуальная система управления дальним светом ADB	174
Переключатель противотуманных фар	177
Стеклоочиститель и омыватель ветрового стекла	178

4.4. Заправка топливом

Крышка топливного бака	183
------------------------------	-----

4.5. Вспомогательные системы

Функция адаптивного круиз-контроля ACC*	186
Расширенная функция круиз-контроля SACC*	198
Передний и задний парковочные радары	211
Система панорамного обзора 360°	218
Система контроля давления в шинах TPMS	225
Система удержания автомобиля в полосе движения LDW/LKA*	227
Система предупреждения о фронтальном столкновении FCW	234
Активная система экстренного торможения AEB*	238
Система контроля слепых зон BSD*	244
Система распознавания дорожных знаков TSR*	252
Система «старт-стоп»	255
Система автоматической парковки*	261

Автомобильный видеореги­стратор*	270
Системы помощи при вождении	273
Основы зимнего вождения	279

5

Информационно-развлекательная система**5.1. Основные функции**

Мультимедийный дисплей	284
Клавиши выбора функций информационно-развлекательной системы	290
Интерфейс данных USB	291

5.2. Использование информационно-развлекательных систем

Настройка системы	293
Настройка автомобиля	297
Настройка автомобильного видеореги­стратора*	302
Кнопка «Развлечение»	304
Bluetooth-телефон	305

5.3. Использование системы громкой связи

Система громкой связи	307
-----------------------------	-----

6

Внутреннее оснащение автомобиля**6.1. Использование системы кондиционирования**

Полностью автоматическая система кондиционирования воздуха	312
Автоматическая система кондиционирования воздуха для переднего ряда	313
Автоматическая система кондиционирования воздуха для заднего ряда*	327
Обогрев заднего стекла	333

6.2. Освещение салона

Перечень плафонов освещения салона	334
--	-----

6.3. Отсеки для хранения

Перечень отсеков хранения	337
Багажник	343

6.4. Прочее оборудование салона

Беспроводная зарядка в автомобиле*	344
Солнцезащитный козырек	346
Держатель документов	347
Косметическое зеркало	348
Прикуриватель	349
Розетки электропитания 5/12 В	350
Розетка 220 В	352
Контроль температуры сиденья*	354
Функция массажа*	356
Задний центральный подлокотник	358
Потолочный поручень	359
Крючки для одежды	360

7 Уход и техническое обслуживание**7.1. Уход и техническое обслуживание**

Чистка и защита экстерьера автомобиля	362
Чистка и защита внутренней отделки автомобиля	365

7.2. Уход и обслуживание

Инструкции по уходу	368
Меры предосторожности при самостоятельном обслуживании	371

7.3. Методы обслуживания основных систем

При работе в подкапотном пространстве	372
Фильтр GPF *	374
Капот	376
Моторный отсек	377
Моторное масло	378
Охлаждающая жидкость двигателя	382

Жидкость гидропривода тормозов	385
Жидкость стеклоомывателя	386
Аккумуляторные батареи 12 В и 48 В	387
Шина	392
Давление воздуха в шине	396
Колесо	398
Фильтр салона	400
Замена батарейки в ключе	402
Проверка и замена предохранителей	404

8 В случае неисправности**8.1. Важные сведения**

Сигнальные лампы	410
Устройство экстренного вызова	411

8.2. Меры в чрезвычайных ситуациях

Буксировка автомобиля ...	417
Действия при возникновении неисправности автомобиля	423
Если загорается сигнальная лампа или звучит предупредительный сигнал	424
Потеря давления в шинах	432
Если двигатель не запускается	440
Если ключ потерян	441
Если ключ ненормально работает	442
Если дверь не закрывается должным образом	444
Если батарея 12 В разряжена	446
Если автомобиль перегревается	450
Если автомобиль застрял	452
При движении по затопленным дорогам	454
В случае аварии	456

9 Спецификация автомобиля**9. Спецификация**

Информация о техническом обслуживании	460
Информация о топливе	469

Дополнительная информация

Сокращения	472
------------------	-----

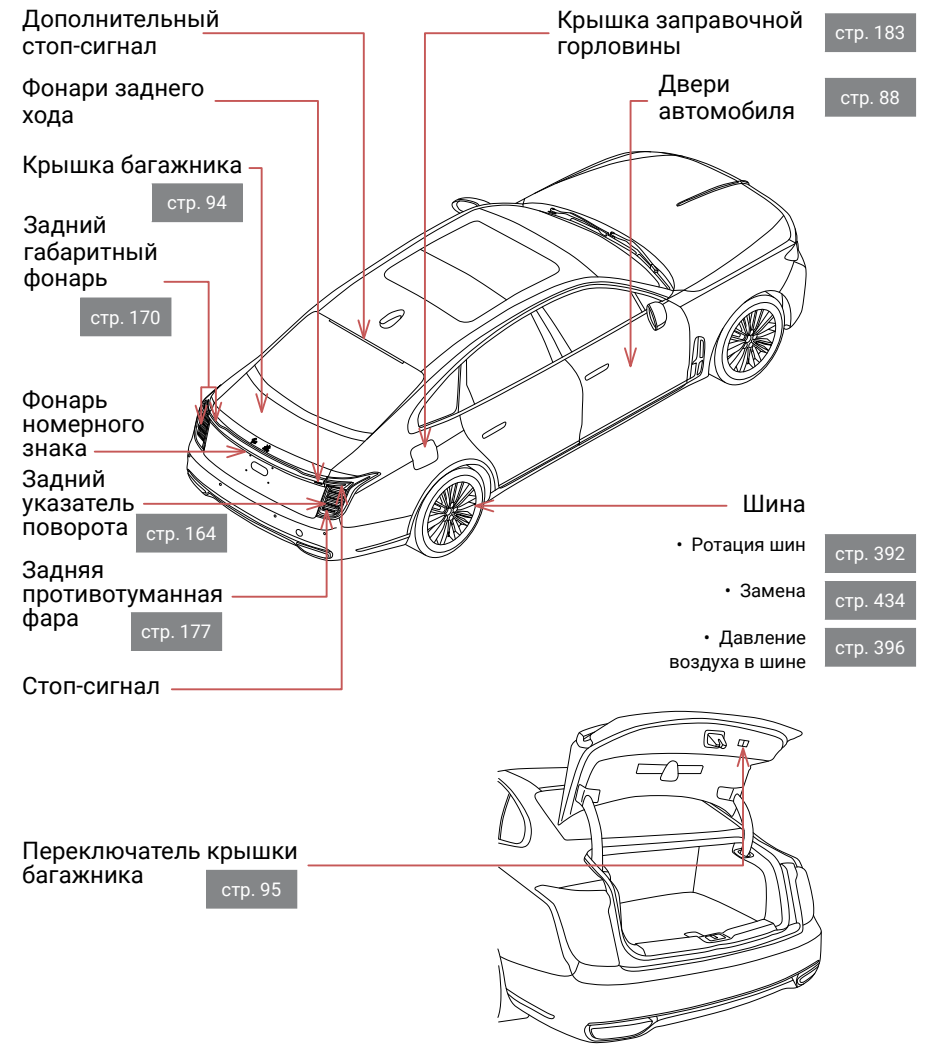
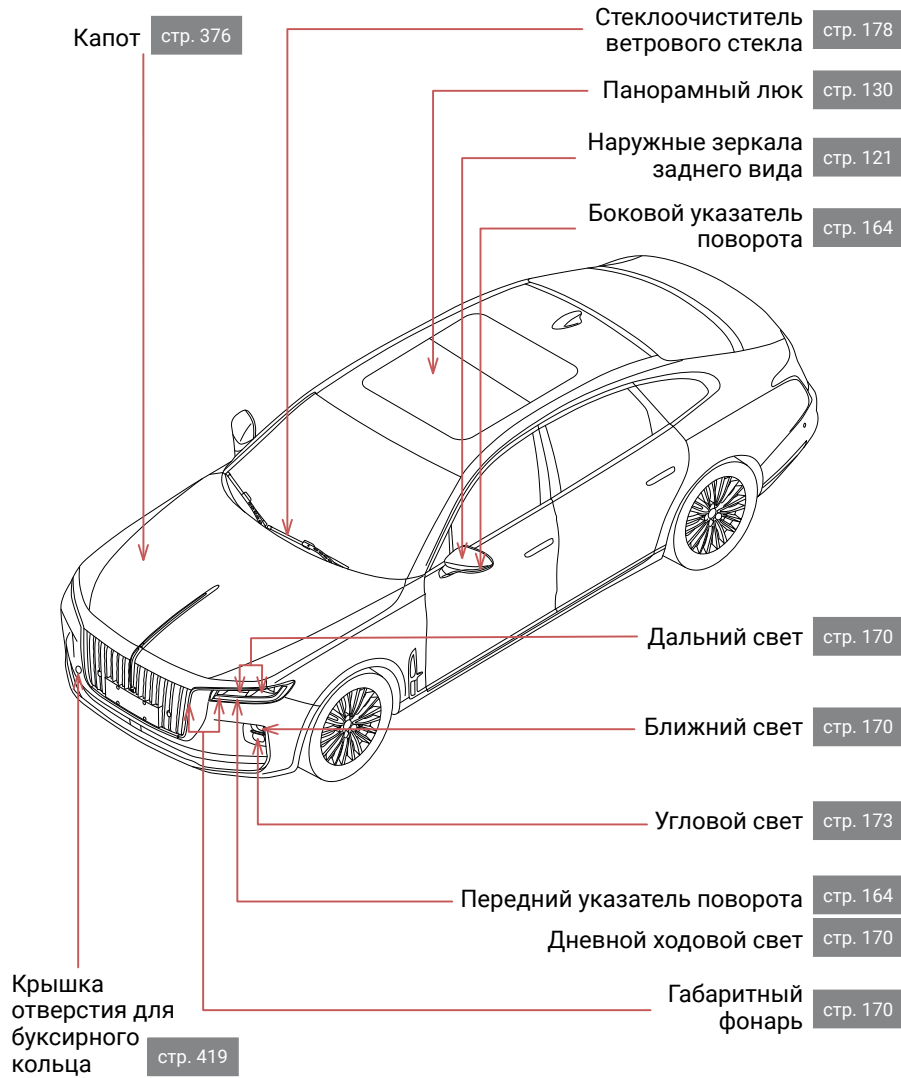

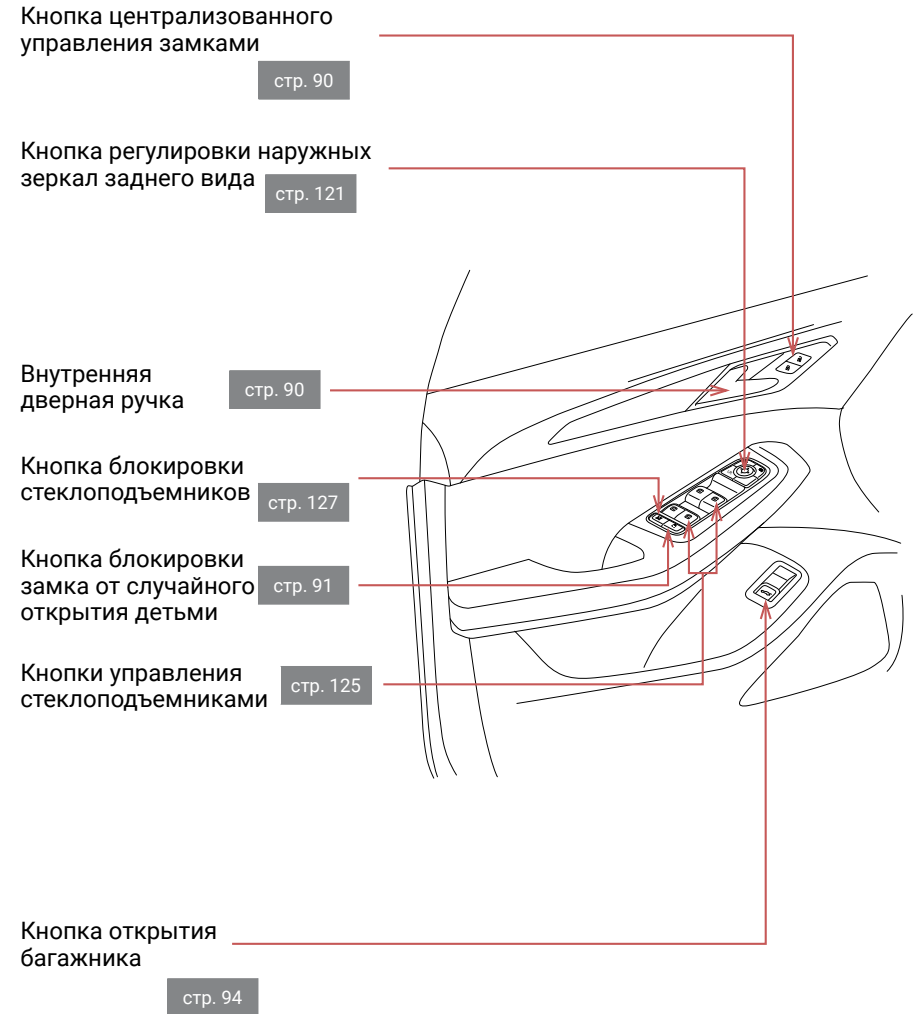
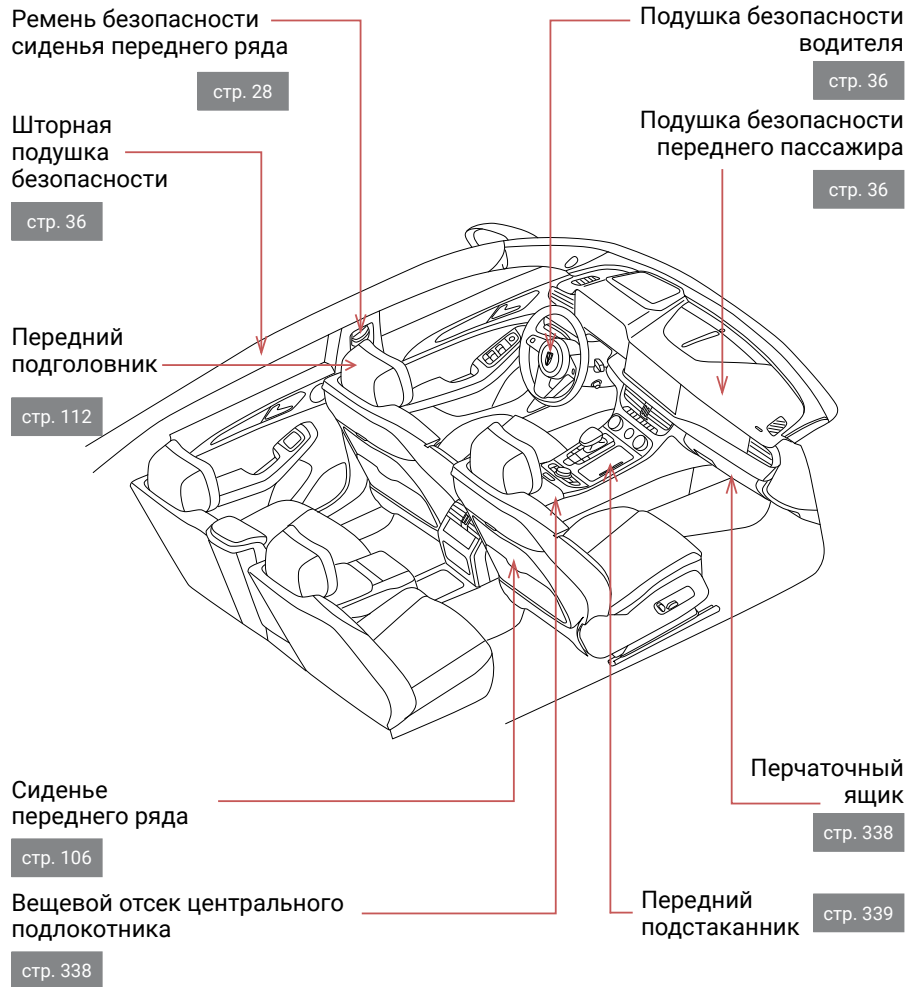

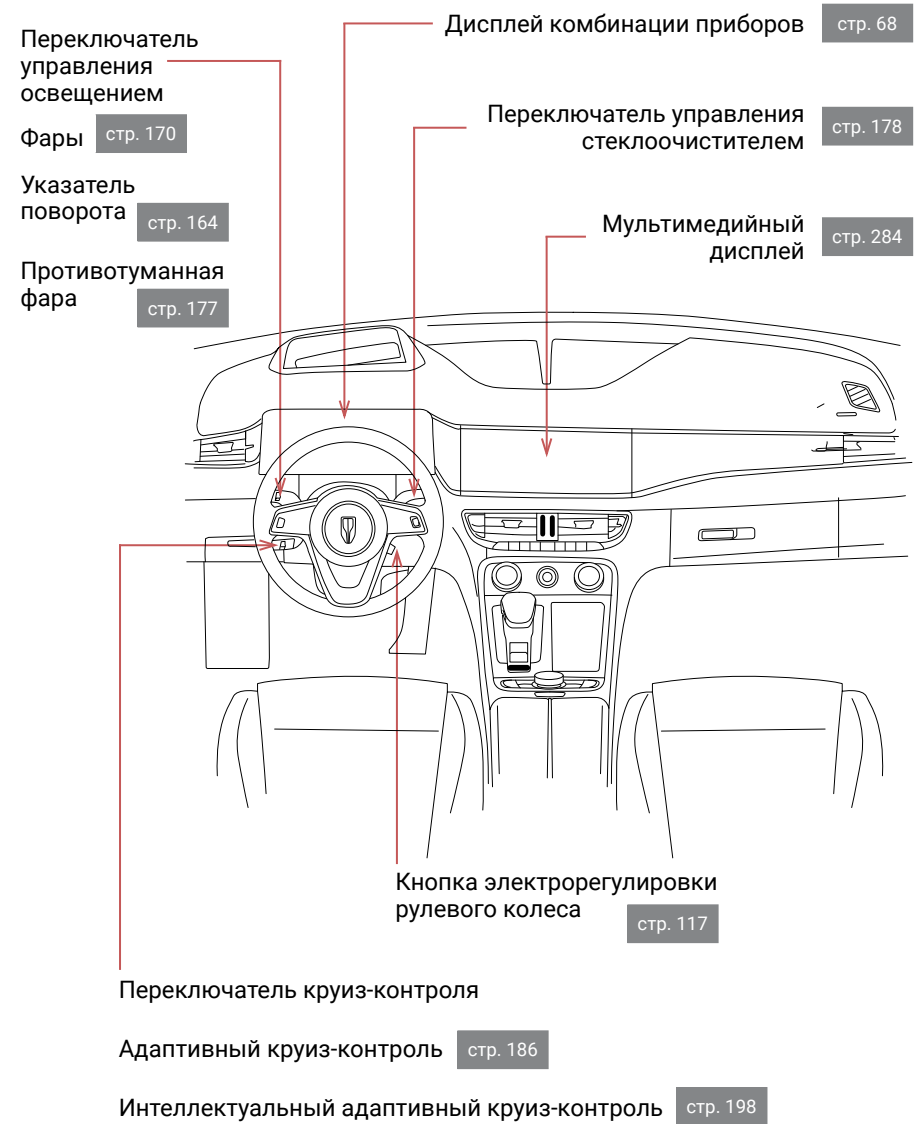
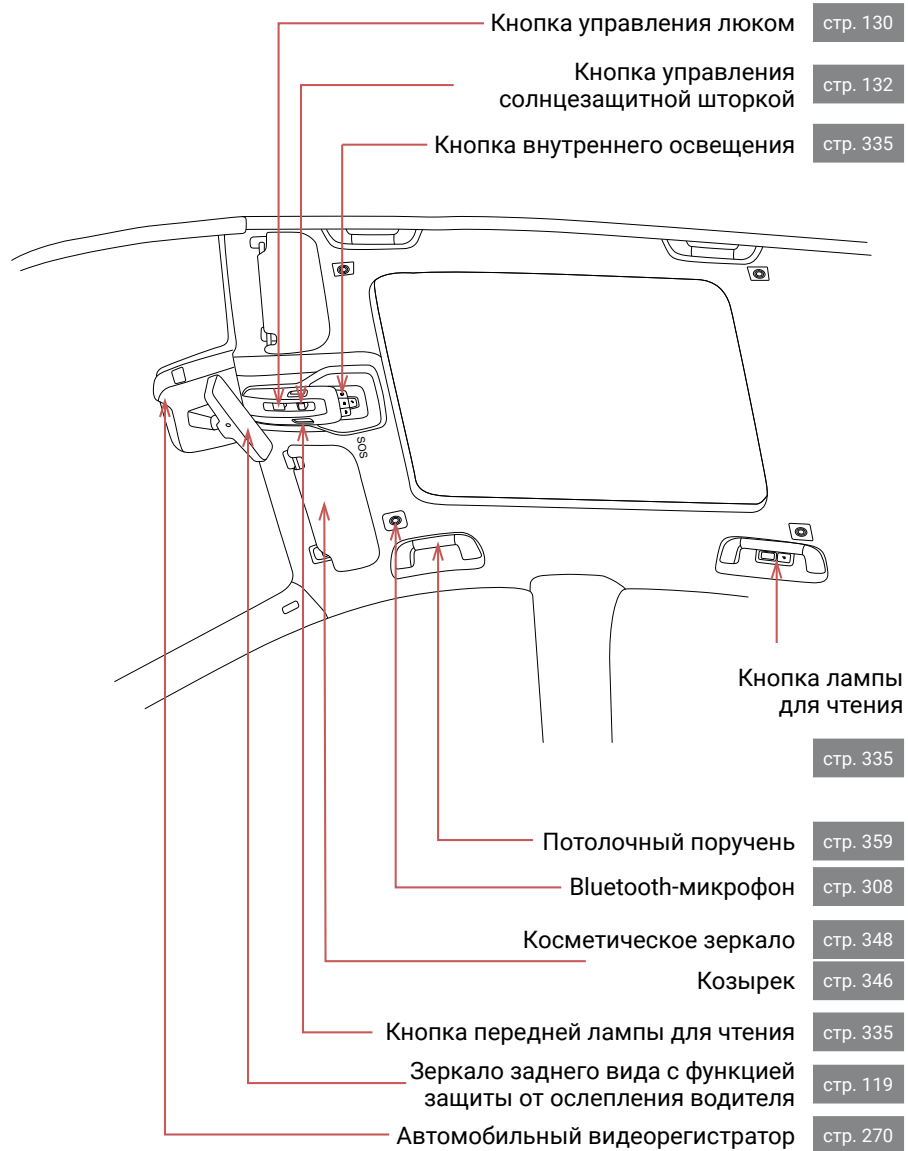

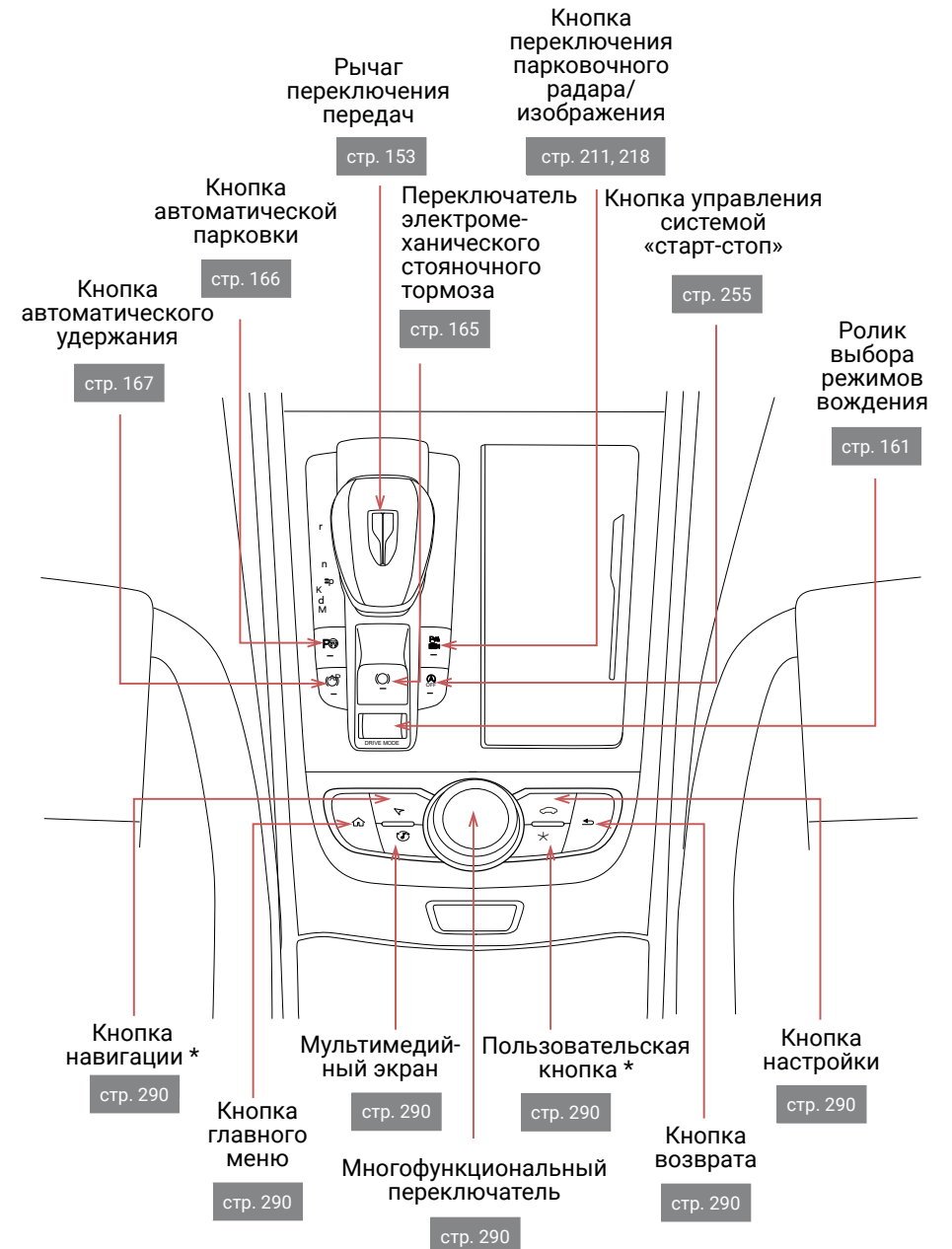
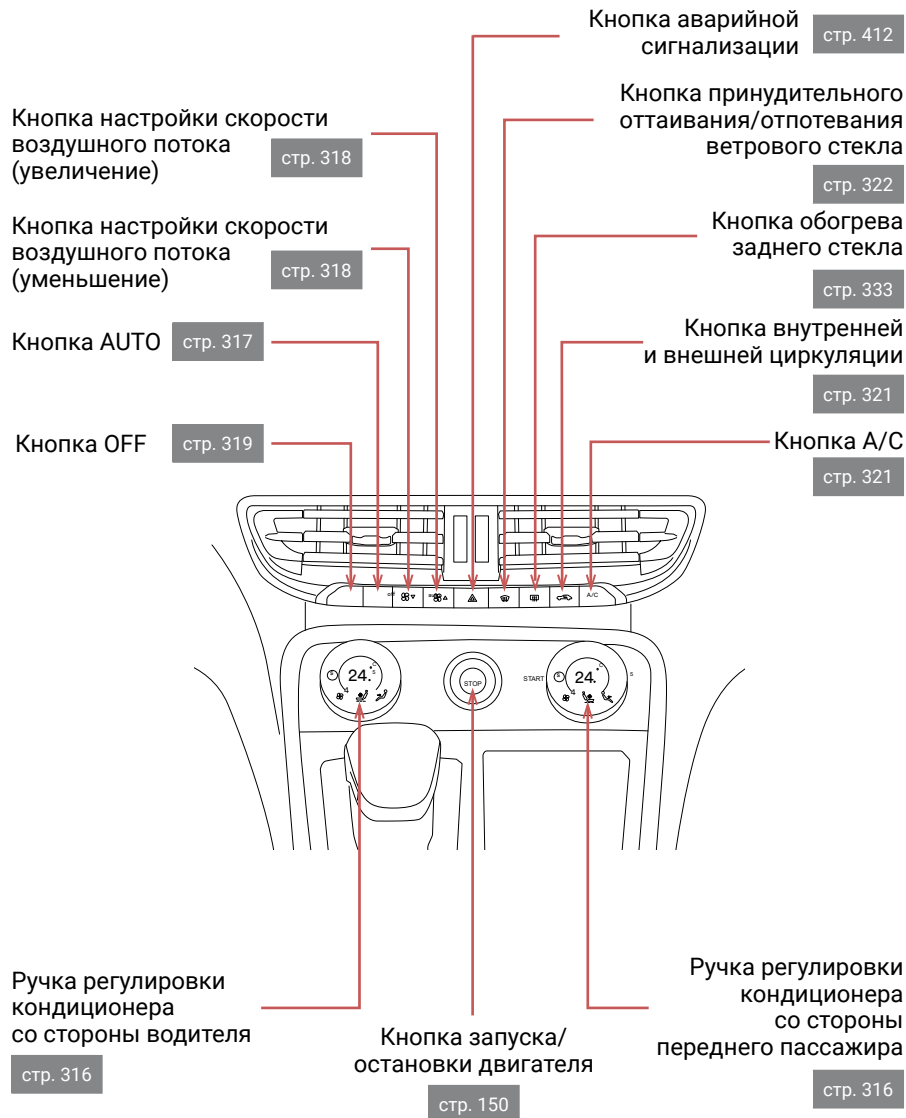

* – функция может частично или полностью отсутствовать в комплектации автомобиля

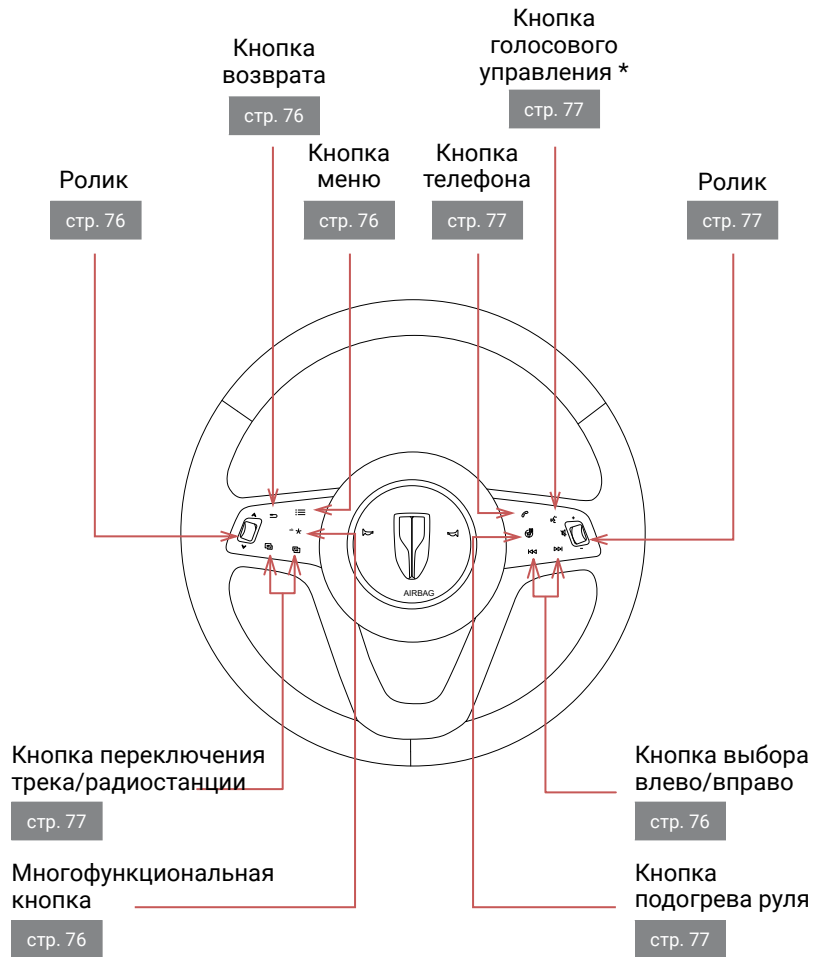

* – функция может частично или полностью отсутствовать в комплектации автомобиля

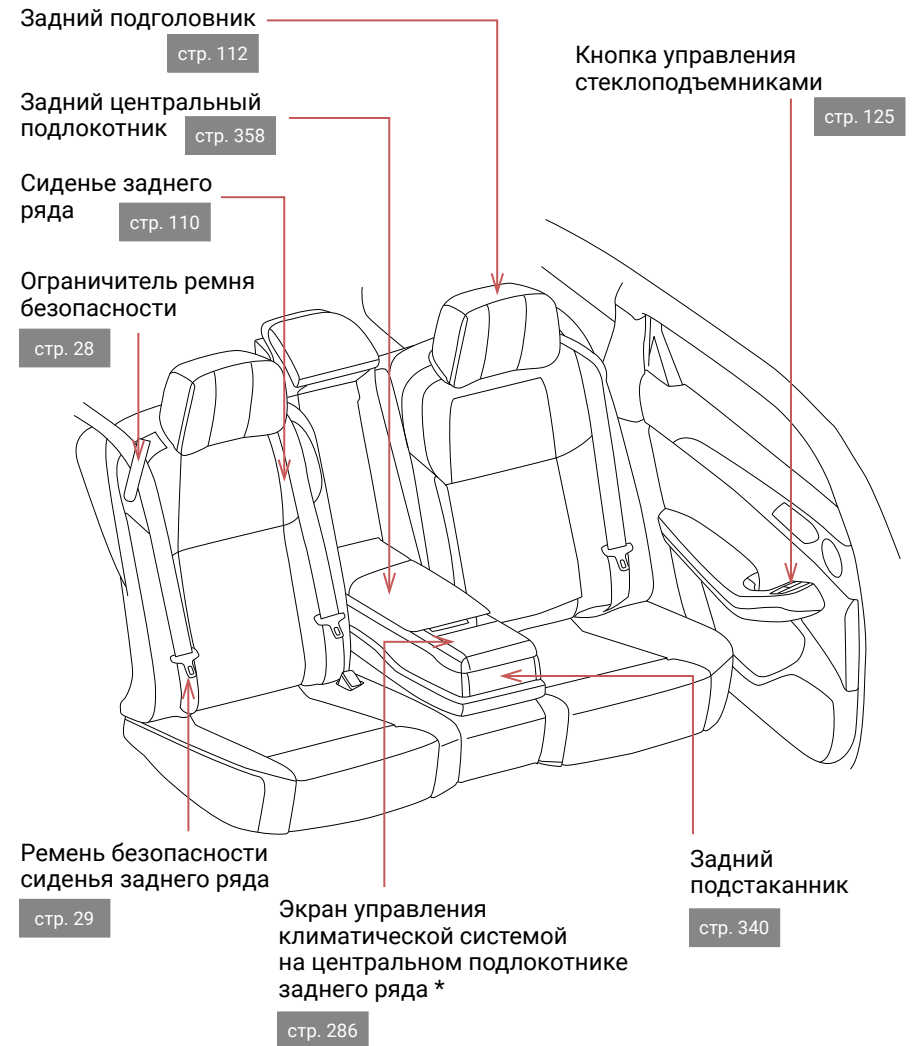

* – функция может частично или полностью отсутствовать в комплектации автомобиля

Справочная информация

Инструкции в руководстве пользователя

Управлять автомобилем по дорогам общего пользования могут только лица, допущенные к управлению автомобилями и владеющие действующим водительским удостоверением установленного образца. Цель данного руководства — предоставить информацию о функциях оборудования для комфортной и безопасной эксплуатации автомобиля.

Настоящее руководство описывает все спецификации автомобилей Н9, в связи с этим некоторые элементы оборудования помечены соответствующим знаком (*). Это означает, что оборудование может быть недоступно и в зависимости от спецификации конкретного автомобиля может не входить в состав комплектации. Для уточнения информации о доступности конкретного оборудования, пожалуйста, уточните спецификацию автомобиля.

Иллюстрации и схемы в руководстве по эксплуатации приведены для большей наглядности, в зависимости от спецификации автомобиля могут не полностью отражать комплектацию конкретного автомобиля.

Информация, изображения и схемы, представленные в данном руководстве, соответствуют состоянию продукции на дату публикации. Компания Hongqi оставляет за собой право вносить изменения в конструкцию и/или в технические характеристики автомобилей без предварительного уведомления и без каких-либо обязательств со своей стороны.

Для уточнения информации о характеристиках, оборудовании и всей необходимой информации в отношении автомобиля, пожалуйста, обращайтесь к официальному дилеру марки Hongqi.

Аксессуары, запчасти и модификации автомобиля

У официальных дилеров Hongqi имеются современные инструменты, оборудование и оригинальные запасные части, необходимые для ремонта и обслуживания вашего автомобиля. Настоятельно рекомендуем использовать только оригинальные запчасти и аксессуары компании Hongqi, соответствующие требованиям к настоящему автомобилю.

Компания Hongqi не берет на себя никакой ответственности и не несет никаких гарантийных обязательств в отношении любых неоригинальных запасных частей и аксессуаров, произведенных не корпорацией Hongqi, использованных для замены или установки. Кроме того, повреждение автомобиля и эксплуатационные проблемы, вызванные использованием запасных частей или аксессуаров, которые не представляют собой оригинальные запасные части и аксессуары Hongqi, не покрываются гарантией.

Не используйте запасные части и аксессуары, не одобренные компанией Hongqi, для ремонта или установки на автомобиль, в противном случае это повлияет на управляемость, безопасность и долговечность автомобиля, а также нарушит положения законодательства. Кроме того, любые проблемы, вызванные внесением изменений и установкой дополнительного оборудования, не покрываются гарантией.

Сканирование идентификационного номера автомобиля (VIN)

Используйте диагностический прибор для подключения к разъему OBD автомобиля. При сканировании информации ECU можно считать VIN-код автомобиля. Инструменты для чтения можно приобрести на рынке, и они должны соответствовать стандартам ISO14229, ISO15765, ISO15031, ISO11898.

Перед управлением транспортным средством

Перед поездкой рекомендуется проверить следующее:

- Давление в шинах
- Работу освещения
- Наличие препятствий вокруг автомобиля
- Проверить уровень заправочных жидкостей автомобиля.

Пожалуйста, соблюдайте положения законодательства и установленные правила дорожного движения и всегда помните о безопасном вождении.

Установка радиочастотных систем

Установка радиочастотных систем на автомобиле может повлиять на такие электронные системы, как:

- Антиблокировочная система
- Системы круиз-контроля
- Система подушек безопасности
- Система преднатяжения ремней безопасности

Перед установкой радиочастотных систем проконсультируйтесь с официальным дилером Hongqi.

Утилизация автомобиля

Подушки безопасности и преднатяжители ремней безопасности в автомобиле содержат взрывоопасные химические вещества. Если автомобиль будет утилизирован без снятия подушек безопасности и преднатяжителей ремней безопасности, это может привести к травмам персонала. Перед утилизацией автомобиля обязательно обратитесь в квалифицированную компанию или учреждение для демонтажа и утилизации подушек безопасности и преднатяжителей ремней безопасности. Официальные дилеры HONGQI знакомы с соответствующими законами и правилами и могут предоставить вам консультационные услуги.

Защита окружающей среды

Бывшие в употреблении детали и отработанное масло:

- Надлежащим образом утилизируйте использованные детали и отработанное масло
- Неправильное обращение может привести к загрязнению окружающей среды
- При сдаче автомобиля на утилизацию, проконсультируйтесь с дилером, у которого был приобретен автомобиль.

Аккуратное вождение способствует защите окружающей среды:

- Избегайте ненужной работы двигателя на холостом ходу и чрезмерного нажатия на педаль акселератора. Соблюдайте установленное законом ограничение скорости и управляйте автомобилем безопасно.

Регистратор событий

Автомобиль оснащен системой регистрации событий (EDR). Система EDR предназначена для записи данных в случае дорожно-транспортных происшествий и других непредвиденных ситуаций, таких как срабатывание подушки безопасности или наезд на препятствие, чтобы оценить работу систем автомобиля. EDR предназначена для записи данных, связанных с системами контроля динамики и безопасности автомобиля, за короткий промежуток времени. Однако, в зависимости от тяжести и типа столкновения, данные могут быть не записаны.

В EDR записываются следующие данные:

- Состояние ремней безопасности водителя и пассажира
- Насколько сильно водитель нажимает на педали тормоза и акселератора
- Рабочее состояние систем автомобиля
- Скорость

Эти данные помогают лучше понять обстоятельства дорожно-транспортного происшествия.

Примечание: автомобиль записывает данные EDR только в некоторых случаях; EDR не записывает данные во время обычного вождения и не записывает личные данные (например, имя, пол, возраст и место столкновения). Для считывания данных, записанных EDR, требуется специальное устройство производителя автомобиля и доступ к EDR автомобиля. Помимо производителя автомобиля, третьи стороны со специальным оборудованием (например, правоохранительные органы) также могут считывать информацию, если у них есть доступ к автомобилю или EDR.

На основании юридических обязательств, связанных с мониторингом продукции, компания может использовать данные для экологического мониторинга и исследований, а также для повышения качества систем безопасности автомобиля. Исходя из потребностей в исследованиях, компания может предоставлять данные в анонимной форме соответствующим сторонам, то есть данные, не включающие в себя личную информацию об автомобиле, владельце или арендаторе автомобиля.

Код типа автомобиля

В настоящем руководстве описываются модели CA7205.

Предупреждение

■ Меры предосторожности при вождении

В процессе вождения водитель должен быть внимательным, осмотрительным, в трезвом состоянии.

- Трезвое вождение: никогда не садитесь за руль в состоянии алкогольного опьянения или после приема лекарственных препаратов. Алкоголь и некоторые лекарственные препараты могут увеличить время реакции, ухудшить способность к принятию решений и координацию, а также могут привести к серьезным травмам или смерти.
- Осторожное вождение: соблюдайте осторожность при вождении. Всегда обращайте внимание на движение других автомобилей и пешеходов, чтобы своевременно принимать решения и предотвращать несчастные случаи.
- Внимательное вождение: всегда будьте предельно внимательны во время вождения. Все, что отвлекает водителя, например регулировка при помощи кнопок управления, телефонный звонок или чтение, может привести к аварии и серьезной травме или смерти.

■ Примечания по безопасности детей

- Никогда не оставляйте детей одних в автомобиле.
- Не позволяйте детям носить или использовать ключ, так как дети могут завести автомобиль или нажать на рычаг переключения передач, что создает угрозу безопасности.
- Никогда не позволяйте детям играть с дверьми, окнами или другим оборудованием автомобиля во избежание травм.
- Убедитесь, что температура внутри автомобиля соответствует требованиям: слишком высокая или слишком низкая температура могут быть смертельно опасными для детей.

Ознакомьтесь с настоящим руководством

Предупреждение

Этим заголовком выделены предупреждения, несоблюдение которых может привести к серьезной травме или даже смерти.

Внимание

Этим заголовком выделены меры предосторожности, несоблюдение которых может привести к повреждению или неисправности автомобиля.

Шаг 1 Указывает операцию или рабочие шаги, которые выполняются в порядке следования номеров.

 Обозначает действия (продвинуть, повернуть, нажать и т. д.), используемые для управления переключателями и другими устройствами.

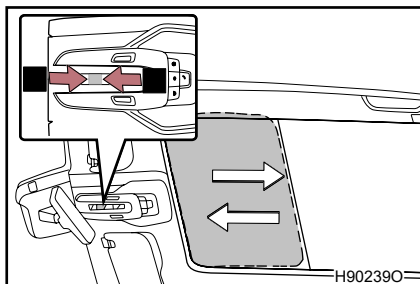

 Указывает результат операции (например, открытие крышки).

 Означает «не допускайте», «не делайте этого» или «избегайте этого».

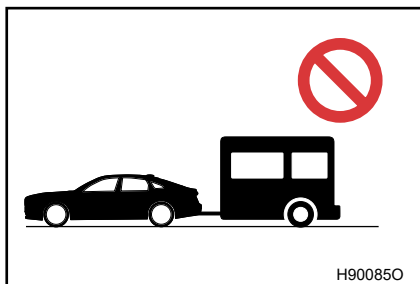

Общие рекомендации по безопасности

1

1.1. Рекомендации по безопасности

Безопасное вождение26

Ремень безопасности.....28

Подушка безопасности.....36

Меры предосторожности при перевозке детей52

Детское кресло54

Отравление выхлопными газами, меры предосторожности ..62

1.2. Противоугонная система

Противоугонная система автомобиля64

Система сигнализации о проникновении в салон65

Перед началом движения установите сиденье, рулевое колесо и зеркала в правильное положение для безопасного управления.

■ Правильная посадка за рулем

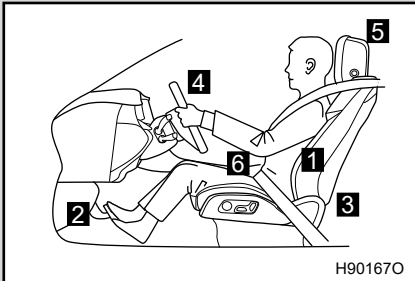

1 Сядьте прямо и надлежащим образом обопритесь на спинку сиденья.

2 Отрегулируйте положение сиденья вперед и назад, чтобы обеспечить свободное перемещение педалей в нужное положение.

3 Отрегулируйте спинку сиденья для удобного управления различными переключателями.

4 Отрегулируйте угол наклона рулевого колеса так, чтобы подушка безопасности была обращена к груди водителя.

5 Отрегулируйте и зафиксируйте подголовник так, чтобы его центр находился на одном уровне с верхней частью уха.

6 Правильно пристегните ремень безопасности.

■ Правильно используйте ремень безопасности:

Перед началом движения убедитесь, что водитель и все пассажиры пристегнуты ремнями безопасности.

Дети должны использовать подходящие детские кресла, пока не достигнут возраста, при котором они в соответствии с законодательством имеют право пристегиваться только ремнями безопасности в автомобиле.

■ Отрегулируйте зеркала заднего вида:

Отрегулируйте внутреннее и наружное зеркала заднего вида, чтобы обеспечить четкий обзор того, что находится позади вас.

⚠ Предупреждение

■ Меры предосторожности при движении

- Не регулируйте положение сиденья водителя во время движения, так как это может привести к потере контроля над автомобилем.
- Не кладите подушку между телом и спинкой сиденья, иначе она не поможет сохранить правильную осанку и снизит эффективность ремня безопасности и подголовника.
- Никогда не размещайте предметы под передними сиденьями, так как это может привести к их защемлению между направляющими сиденья.
- Перед поездкой на дальние расстояния отдохните.
- Если вы чувствуете усталость или сонливость во время вождения, не заставляйте себя продолжать движение, немедленно сделайте остановку для отдыха.

■ Регулировка положения сиденья

- Положение сиденья должно быть отрегулировано таким образом, чтобы гарантировать, что его перемещение не наносит травмы другим пассажирам.
- Никогда не кладите руки под сиденье или рядом с движущимися частями при регулировке сиденья, иначе регулирующее устройство сиденья может прищемить ваши пальцы.

Перед началом движения убедитесь, что водитель и все пассажиры пристегнуты ремнями безопасности.

Правильное использование ремней безопасности

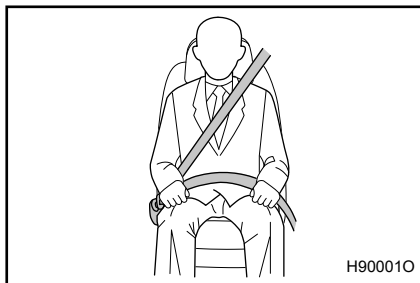

- Натяните плечевой ремень так, чтобы он охватывал все плечо, не касался шеи и не соскальзывал с плеча.
- Расположите поясной ремень как можно ниже на бедрах.
- Отрегулируйте положение спинки сиденья так, чтобы сидеть прямо, опираясь на спинку сиденья.
- Не перекручивайте ремень безопасности.

Пристегивание и отстегивание ремней безопасности

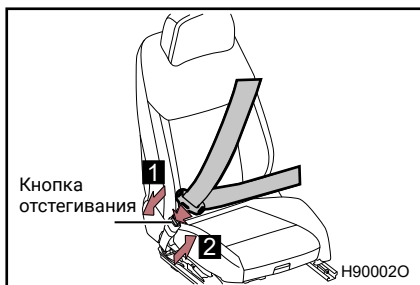

- 1** Пристегивание ремней безопасности
Вставьте язычок в защелку, пока не услышите щелчок.
- 2** Отстегивание ремней безопасности
Нажмите кнопку отстегивания ремня безопасности.

⚠ Внимание

Если водитель и пассажир не пристегнуты ремнями безопасности, то при достижении автомобилем определенной скорости на комбинации приборов включится индикатор.

⚠ Предупреждение

При использовании ремней безопасности с обеих сторон заднего ряда их необходимо продеть в направляющие ремней безопасности, чтобы избежать затягивания вокруг шеи во время использования.

Регулировка высоты ремней безопасности (для передних сидений)



- 1** Вверх
- 2** Вниз

Нажмите и удерживайте кнопку регулировки и перемещайте регулятор высоты вверх или вниз по желанию, пока не услышите щелчок.

Ремень безопасности центрального сиденья второго ряда *

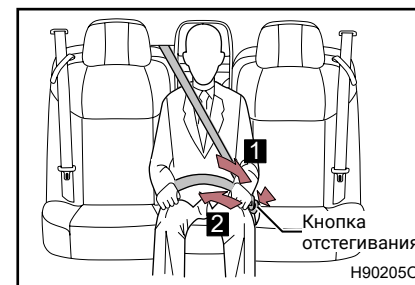

- 1** Пристегивание ремней безопасности
Вставьте язычок в защелку, пока не услышите щелчок.
- 2** Отстегивание ремней безопасности
Нажмите кнопку отстегивания ремня безопасности.

* – функция может частично или полностью отсутствовать в комплектации автомобиля

Преднатяжители ремней безопасности

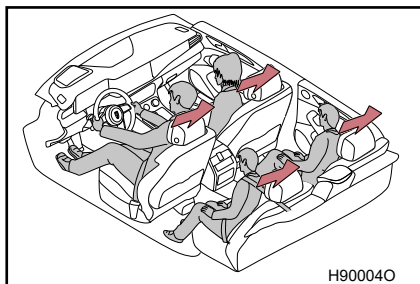

При лобовом столкновении срабатывают преднатяжители, натягивая ремни безопасности, и удерживая тело водителя и пассажира для лучшей защиты. Однако преднатяжитель не срабатывает в случае незначительного лобового, бокового или заднего столкновения.

■ Втягивающее устройство аварийной блокировки (ELR)

Втягивающее устройство блокирует ремни безопасности при резком торможении или столкновении. Ремень также блокируется, если вы наклоняетесь вперед слишком быстро. Медленное и плавное движение удлинит ремень безопасности и позволит вам двигаться свободно.

■ Использование ремня безопасности для детского кресла

Ремни безопасности в автомобиле в первую очередь предназначены для взрослых.

- Дети должны использовать подходящее детское кресло, пока не достигнут возраста, при котором они в соответствии с законодательством имеют право пристегиваться только ремнями безопасности в автомобиле.
- Когда ребенок достаточно вырастет, чтобы пристегиваться ремнем безопасности в автомобиле, следуйте инструкциям по использованию ремня безопасности для взрослых (см. стр. 28).

■ Замените ремни безопасности после срабатывания преднатяжителей

- Преднатяжитель ремня безопасности можно активировать только один раз; если автомобиль участвует в нескольких столкновениях, преднатяжитель ремня безопасности не будет активирован снова после однократного срабатывания.
- Если преднатяжитель ремня безопасности срабатывает при столкновении, обратитесь к официальному дилеру для своевременной замены ремня безопасности.

■ Соответствующие правила для ремней безопасности

- Если в вашей стране или регионе действуют особые правила в отношении ремней безопасности, обратитесь к официальному

⚠ Предупреждение

Чтобы снизить риск получения травмы в случае экстренного торможения, экстренного поворота или аварии, соблюдайте следующие меры предосторожности, иначе это может привести к серьезной травме или даже смерти.

■ Пристегните ремень безопасности

- Убедитесь, что водитель и все пассажиры пристегнуты ремнями безопасности.
- Обязательно всегда правильно пристегивайте ремень безопасности.
- Не наклоняйте сиденье слишком сильно. Ремни безопасности обеспечивают максимальную защиту только тогда, когда водитель или пассажир сидят прямо, опираясь на спинку сиденья.
- При использовании плечевого ремня не размещайте ремень под руками.
- Всегда располагайте ремень безопасности как можно ниже на бедрах.

■ Информация для беременных

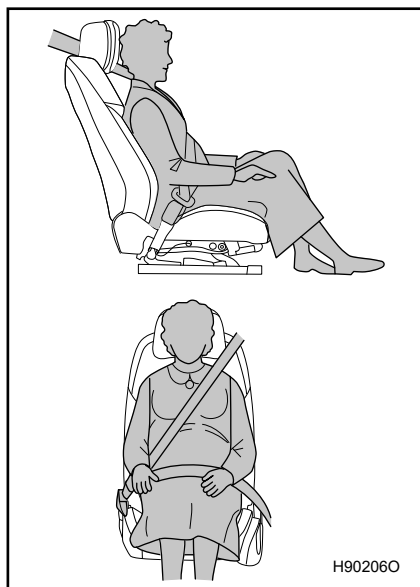

- Пожалуйста, правильно пристегните ремень безопасности в соответствии с указаниями врача.
- Беременные женщины, как и другие пассажиры, также должны располагать поясной ремень безопасности как можно ниже на бедрах. Плечевой ремень должен проходить по диагонали через плечи и грудь. Ремень не должен касаться приподнятого живота.
- Если ремень безопасности не пристегнут должным образом, беременная женщина и плод могут получить серьезные травмы или даже погибнуть в случае резкого торможения или столкновения.

⚠ Предупреждение

■ Пациент

Пожалуйста, правильно пристегните ремень безопасности в соответствии с указаниями врача.

■ Когда дети находятся в автомобиле

Не позволяйте детям играть с ремнями безопасности. Обматывание ремня безопасности вокруг шеи ребенка может привести к удушью или другим серьезным травмам со смертельным исходом.

Если это произошло и замок не открывается, перережьте ремень безопасности ножницами.

Чтобы снизить вероятность травм во время экстренного торможения или аварии, а также избежать серьезных травм или даже смерти, соблюдайте следующие меры предосторожности.

■ Пристегивайтесь ремнями безопасности правильно

- Для водителя очень опасно сидеть в неправильном положении или неправильно пристегиваться ремнем безопасности. Преднатяжители и системы ограничения усилия не обеспечивают должной защиты из-за неправильного ношения ремней безопасности, что может привести к серьезным травмам.
- Если ремни безопасности не пристегнуты, это очень опасно. Во время столкновения пассажиры, не пристегнутые ремнями безопасности, могут столкнуться с другими людьми или предметами в автомобиле, а также могут быть выброшены из автомобиля, что приведет к серьезной травме или даже смерти. При таком же столкновении пассажиры, пристегнутые ремнями безопасности, будут в большей безопасности.

■ Не пристегивайтесь перекрученными ремнями безопасности

Перекрученный ремень безопасности очень опасен. Во время столкновения ремень безопасности не сможет полностью использовать всю ширину для поглощения силы удара, поэтому под ремнем безопасности на кости будет воздействовать больше силы, что может привести к серьезным травмам или даже смерти.

 **Предупреждение**

■ **Не используйте общий ремень безопасности с несколькими пассажирами одновременно**

Очень опасно, если несколько пассажиров (включая детей) пристегнуты одним ремнем безопасности. Поскольку ремни безопасности не распределяют должным образом нагрузку при ударе, пассажиры могут столкнуться друг с другом, что приведет к серьезным травмам или даже смерти.

■ **Регулируемые плечевые крепления (передние сиденья)**

Всегда следите за тем, чтобы плечевой ремень проходил через середину плеча. Ремень безопасности не должен соприкасаться с шеей или соскальзывать с плеча. Иначе эффект ремня безопасности будет снижен, что в случае аварии, экстренного торможения или аварийного маневрирования приведет к серьезным травмам или даже смерти.

■ **Не наклоняйте сиденье слишком сильно**

Не наклоняйте сиденье слишком сильно. Потому что ремни безопасности обеспечивают максимальную защиту только тогда, когда водитель или пассажир сидит прямо и надлежащим образом опирается на спинку сиденья.

■ **Не управляйте автомобилем с поврежденным ремнем безопасности**

Авария может привести к неисправности ремня безопасности. Поврежденные ремни безопасности не обеспечивают должной защиты при аварии. Прежде чем снова использовать ремни безопасности после аварии, все системы ремней безопасности должны быть тщательно проверены официальным дилером Hongqi.

■ **Преднатяжитель ремня безопасности**

Сразу же после любого столкновения обратитесь к официальному дилеру Hongqi, чтобы проверить преднатяжители ремней безопасности и подушки безопасности. Как и подушки безопасности, преднатяжители ремней безопасности могут использоваться только один раз и подлежат замене после срабатывания при аварии. Если их не заменить, увеличится риск серьезных травм пассажиров в случае повторного столкновения.

 **Предупреждение**

■ **Повреждение и износ ремней безопасности**

- Не допускайте, чтобы дверь зажала ремень безопасности или защелку, так как это может привести к повреждению ремня безопасности.
- Целостность ремней безопасности должна регулярно проверяться. Проверьте ремни безопасности на предмет порезов, износа и ослабления. Не используйте ремень безопасности, если он поврежден – его следует заменить. Поврежденный ремень безопасности не может защитить водителя или пассажира и может привести к серьезной травме или даже смерти.
- Убедитесь, что защелка и пряжка ремня безопасности заблокированы, а ремень безопасности не перекручен.

Если ремень безопасности не работает должным образом, немедленно обратитесь к официальному дилеру Hongqi. В случае серьезной автомобильной аварии ремень безопасности следует заменить вместе с сиденьем в сборе, даже если на нем нет видимых повреждений.

- Не пытайтесь устанавливать, снимать, изменять, разбирать и утилизировать ремни безопасности самостоятельно. Пожалуйста, обратитесь к официальному дилеру Hongqi для проведения необходимой работы.

 **Внимание**

■ **Поддержка чистоты ремней безопасности**

Если ремень безопасности загрязнен, его использование может быть затруднено. Так что держите ремень безопасности в чистоте (см. стр. 365).

Подушка безопасности — это устройство пассивной защиты, предназначенное для замедления или предотвращения травм пассажиров, когда автомобиль подвергается серьезным ударам, которые могут привести к серьезным травмам пассажиров. Подушки безопасности срабатывают в момент удара или столкновения. Весь автомобиль оснащен несколькими подушками безопасности, которые используются вместе с ремнями безопасности для снижения риска серьезных травм или даже смерти водителя и пассажиров в автомобиле (форма разворачивания подушки безопасности приведена только для справки).

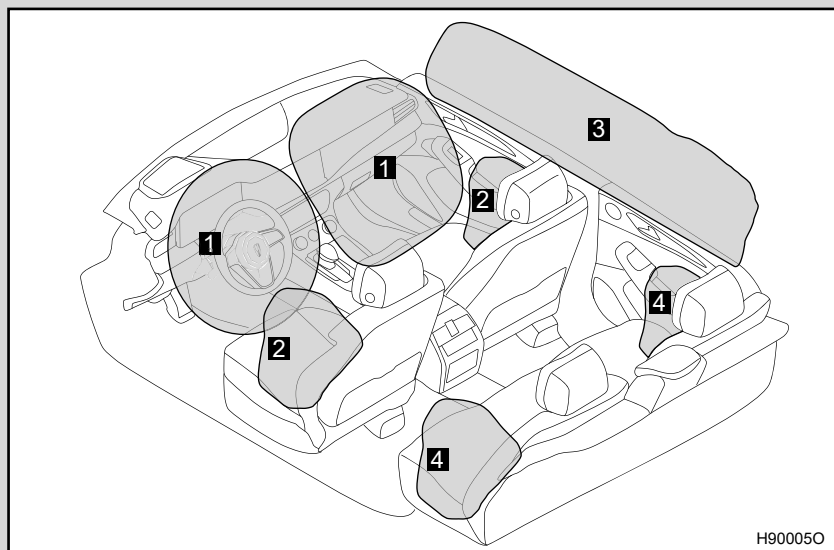

1 Подушка безопасности водителя/подушка безопасности переднего пассажира
Помогает защитить голову и грудь водителя и переднего пассажира от ударов о компоненты автомобиля.

2 Подушка безопасности сиденья водителя/подушка безопасности сиденья переднего пассажира
Помогает защитить туловище водителя и переднего пассажира.
3 Шторная подушка безопасности
Помогает защитить головы водителя, переднего пассажира и пассажиров с внешних сторон заднего ряда.
4 Подушки безопасности задних сидений
Помогают защитить туловище пассажиров с обеих сторон сзади.

Компоненты системы подушек безопасности

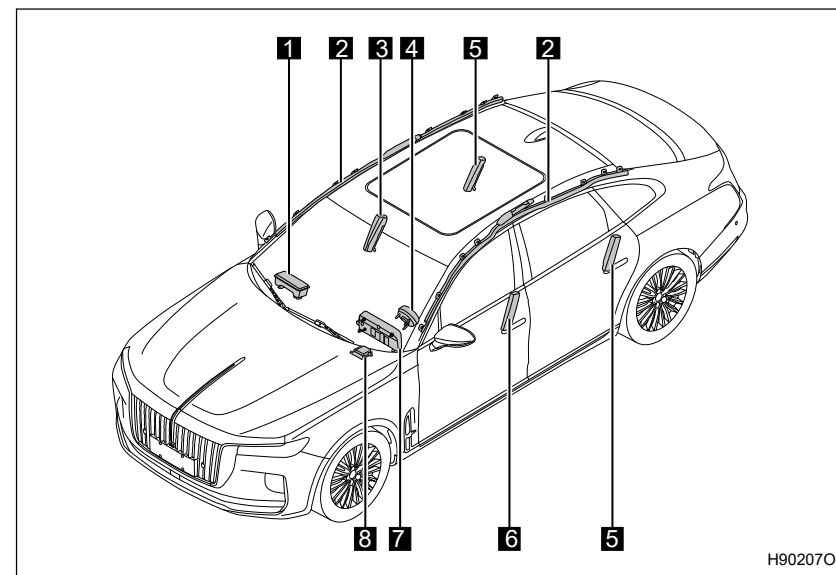

1 Подушка безопасности переднего пассажира
2 Шторная подушка безопасности
3 Подушка безопасности сиденья переднего пассажира
4 Подушка безопасности водителя
5 Подушки безопасности задних сидений

- 6 Подушка безопасности сиденья водителя
- 7 Сигнальная лампа неисправности подушки безопасности
- 8 Блок управления подушками безопасности

Выше показаны основные компоненты системы подушек безопасности.

При некоторых сильных лобовых или боковых столкновениях система подушек безопасности приводит в действие газогенератор подушек безопасности. Химическая реакция в газогенераторе быстро наполняет подушку безопасности нетоксичным газом, чтобы предотвратить травмы водителя и пассажиров при повторном столкновении с внутренними частями автомобиля.

 **Предупреждение**

■ Меры предосторожности при использовании подушек безопасности

- Следует соблюдать следующие меры предосторожности, связанные с подушками безопасности, в противном случае возможны серьезные травмы или даже смерть.
- Водитель и все пассажиры в автомобиле должны быть правильно пристегнуты ремнями безопасности.

Подушки безопасности — это вспомогательные устройства, используемые совместно с ремнями безопасности.

- Сила удара при срабатывании подушки безопасности водителя значительна, и, если водитель окажется слишком близко к подушке безопасности, это может привести к серьезной травме или даже смерти.
- При раскрытии подушки безопасности водителя, первые 0–100 мм диапазона срабатывания представляют собой зону повышенного риска. Расстояние от подушки безопасности водителя составляет минимум 300 мм, то есть расстояние от центра рулевого колеса до грудины водителя. Если данное расстояние после того, как вы сели, составляет менее 300 мм, требуется отрегулировать положение для управления следующим образом:
 - Отодвиньте сиденье как можно дальше назад, но сохраняя удобство работы с педалями.
 - Слегка наклоните спинку сиденья назад. Если наклон спинки сиденья мешает видеть дорогу, поднимите сиденье.
 - Отрегулируйте рулевое колесо так, чтобы оно было максимально наклонено вниз. Таким образом подушка безопасности будет обращена к груди водителя, а не к голове и шее.
 - При регулировке сиденья водителя, как рекомендовано выше, педали, рулевое колесо должны находиться в удобном диапазоне, а переключатели управления приборной панели должны оставаться в поле зрения водителя.

■ При утилизации автомобиля или компонентов системы подушек безопасности и преднатяжителей ремней безопасности необходимо соблюдать соответствующие правила техники безопасности.

⚠ Предупреждение

■ Обязательно пристегните ремень безопасности

Ремень безопасности должен быть пристегнут при управлении автомобилем, оборудованным подушками безопасности. Полагаться исключительно на защиту подушек безопасности при аварии очень опасно. Использование только подушек безопасности не может предотвратить серьезные травмы. Поэтому обязательно пристегивайтесь ремнем безопасности при поездке в автомобиле.

■ Меры предосторожности при использовании подушек безопасности

- Сила удара при срабатывании подушки безопасности переднего пассажира значительна, особенно если передний пассажир окажется слишком близко к подушке безопасности, что может привести к серьезной травме или даже смерти. Сиденье переднего пассажира должно находиться как можно дальше от подушки безопасности, а спинка сиденья должна быть отрегулирована так, чтобы передний пассажир сидел прямо.
- Неправильно сидящие и/или неправильно пристегнутые дети могут получить серьезные травмы или даже погибнуть при срабатывании подушки безопасности. Ребенок, который слишком мал, чтобы использовать ремень безопасности, должен быть надежно пристегнут в детском кресле. Мы настоятельно рекомендуем размещать младенцев и детей младшего возраста в детском кресле и размещать детское кресло на заднем сиденье автомобиля. Для детей заднее сиденье безопаснее, чем переднее пассажирское.

⚠ Предупреждение

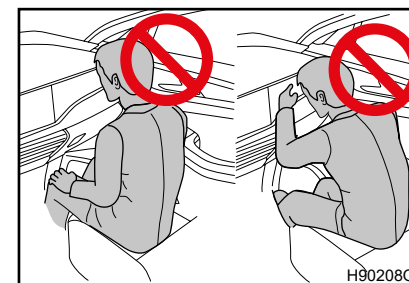

Пожалуйста, не опирайтесь на приборную панель, передние стойки, боковые части крыши, двери или края сиденья, в противном случае раскрытие подушки безопасности переднего пассажира может привести к сильному удару головой и стать причиной серьезной травмы или даже смерти. Когда дети едут в автомобиле, им следует уделять больше внимания.

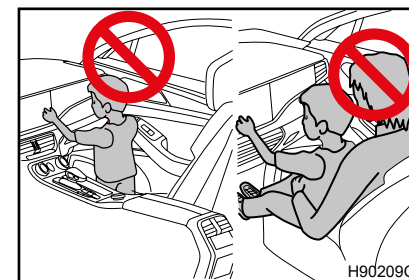

- Не позволяйте детям стоять перед блоком подушки безопасности переднего пассажира.
- Не позволяйте детям сидеть на коленях переднего пассажира.



- Не опирайтесь на двери, боковые поручни крыши, передние и средние стойки.

⚠ Предупреждение

■ Меры предосторожности при использовании подушек безопасности



- Не вставайте на колени на пассажирском сиденье лицом к двери и не высовывайте голову или руки из автомобиля.

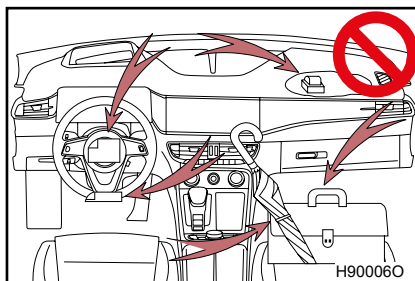

- Не приклеивайте и не прислоняйте ничего к приборной панели, крышке подушки безопасности водителя и т. д. Эти предметы могут представлять опасность при срабатывании подушки безопасности водителя или переднего пассажира.

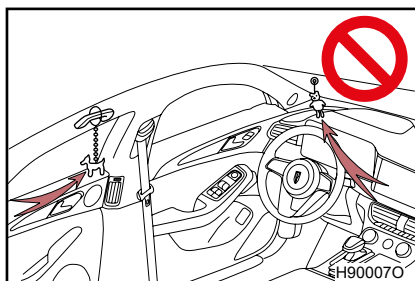

- Не прикрепляйте ничего к дверям, ветровому стеклу, оконным стеклам, передним и средним стойкам, задним стойкам, боковым поручням или ручкам на крыше.

- Никогда не размещайте вешалки или другие твердые предметы на крючках для одежды. При срабатывании шторной подушки безопасности эти предметы могут представлять опасность, что приведет к серьезной травме или смерти.

⚠ Предупреждение

■ Меры предосторожности при использовании подушек безопасности

Не используйте приспособления для сидений, которые закрывают область раскрытия подушки безопасности сиденья, поскольку они могут помешать срабатыванию подушки безопасности.

- Не ударяйте по области, где расположены компоненты подушки безопасности, и не применяйте к ним чрезмерную силу, так как это может привести к неисправности подушки безопасности.
- Не прикасайтесь к компонентам подушки безопасности сразу после срабатывания подушек безопасности, так как они могут быть очень горячими.
- Если у вас возникли трудности с дыханием после срабатывания подушки безопасности, откройте дверь или окна для проветривания или покиньте автомобиль, если это безопасно. Смойте как можно быстрее остатки на теле чтобы избежать раздражения кожи.
- Если детали, на которых расположена подушка безопасности (например, крышка подушки безопасности водителя и приборная панель), повреждены или разрушены, обратитесь для замены к официальному дилеру Hongqi.

■ После аварии срабатывает подушка безопасности

Системы подушек безопасности могут обеспечить только разовую защиту от аварии. После того как автомобиль столкнулся, и подушки безопасности сработали, необходимо обратиться к официальному дилеру Hongqi для замены подушки безопасности, блока управления подушками безопасности и связанных с ними компонентов. Использование бывших в употреблении деталей запрещено.

⚠ Предупреждение

■ Модификация и утилизация компонентов системы подушек безопасности

Не утилизируйте автомобиль и не вносите указанные ниже изменения без консультации с официальным дилером Hongqi, в противном случае подушка безопасности может выйти из строя или непреднамеренно раскрыться (надуться), что приведет к серьезной травме или даже смерти.

- Установка, снятие, разборка и ремонт подушек безопасности.
- Ремонт, модификация, снятие или замена рулевого колеса, приборной панели, сиденья или обивки сиденья, передней стойки, средней стойки, задней стойки или боковых поручней на крыше.
- Ремонт или модификация передних крыльев, переднего бампера или боковин кузова.
- Установка нестандартного оборудования на передней части автомобиля.
- Модификация подвески автомобиля.
- Установка мобильной радиостанции.

■ Если подушка безопасности срабатывает (надувается)

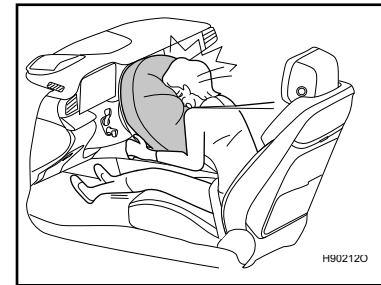

• Подушка безопасности раскрывается со значительным усилием, что может привести к серьезной травме или даже смерти.

• При срабатывании подушки безопасности может появиться дым, сопровождаемый звуком срабатывания подушки безопасности, но это не приведет к возгоранию.

Если больные астмой или другими респираторными заболеваниями вдохнули газ, они могут испытывать затруднение дыхания. В этом случае необходимо немедленно покинуть автомобиль. Если покинуть автомобиль невозможно, необходимо открыть окна или двери для доступа свежего воздуха.

• Поскольку подушка безопасности раскрывается с чрезвычайно высокой скоростью, это может привести к незначительным ссадинам, ожогам, кровоподтекам и т. д.

• Если остатки химических веществ (газ и т. д.) от раскрытия и срабатывания подушки безопасности попали в глаза или на кожу, их следует как можно быстрее промыть чистой водой. У людей с чувствительной кожей могут возникнуть аллергические реакции.

• Компоненты модуля подушки безопасности (включая рулевое колесо, крышку подушки безопасности и газогенератор), а также приборная панель, сиденье, передняя и средняя стойки, задняя стойка и боковые поручни крыши могут оставаться нагретыми в течение нескольких минут, как и сами подушки безопасности могут быть очень горячими.

• Возможно повреждение ветрового стекла.

■ Факторы, вызывающие срабатывание подушек безопасности

- Диапазон срабатывания подушек безопасности в различных аварийных ситуациях нельзя определить, так как конкретные обстоятельства аварии сильно различаются. Например, характер (твердость и мягкость) объекта, с которым столкнулся автомобиль, угол столкновения и скорость движения автомобиля — все это важные факторы для срабатывания подушки безопасности.
- Решающими факторами для срабатывания подушки безопасности являются показания G-сенсора (датчика замедления), изменяющиеся при столкновении. Датчики, установленные на автомобиле, вместе с электронным управляющим блоком определяют тяжесть столкновения, и таким образом выборочно своевременно срабатывают подушки безопасности. Если значения G-сенсора, сгенерированные и измеренные, ниже предварительно заданного эталонного значения в блоке управления, то подушки безопасности не срабатывают, несмотря на то, что автомобиль, возможно, уже в определенной степени деформирован в результате аварии.

■ Условия срабатывания (подушка безопасности водителя/подушка безопасности переднего пассажира)

- В случае сильного лобового столкновения, если сила удара превышает установленный порог, срабатывает подушка безопасности водителя/переднего пассажира.

Однако, если автомобиль сталкивается с подвижным или деформируемым объектом (например, припаркованным автомобилем или стальным столбом) или происходит «столкновение вскользь» (например, в случае столкновения, при котором передняя часть автомобиля «подныривает» под кузов грузовика и т. д.), подушка безопасности может не раскрыться.

- В некоторых столкновениях, когда замедление автомобиля близко к порогу, фронтальные подушки безопасности и преднатяжители ремней безопасности могут не сработать.

■ Условия срабатывания (подушки безопасности сидений и шторные подушки безопасности)

- В случае сильного бокового столкновения, когда уровень столкновения превышает установленный порог, срабатывают подушки безопасности сидений и шторные подушки безопасности на стороне удара.
- В некоторых особых авариях подушки безопасности сидений и шторные подушки безопасности могут раскрываться вместе с подушкой безопасности водителя/переднего пассажира.

■ Другие ситуации, в которых может сработать подушка безопасности (кроме столкновения)

В случае сильного удара о днище автомобиля могут также сработать подушки безопасности водителя и переднего пассажира:

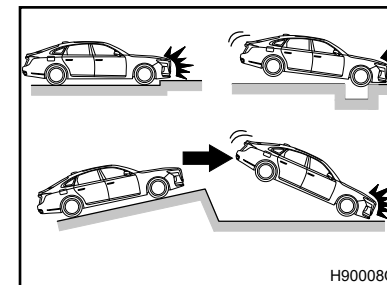

- Столкновение с бордюром, краем тротуара или твердой поверхностью
- Падение в глубокую яму или резкий удар передней частью
- Жесткое приземление на колеса или падение автомобиля

■ Ситуации, когда подушки безопасности (подушка безопасности водителя/подушка безопасности переднего пассажира) могут не раскрыться

При столкновении автомобиля с цилиндрическими объектами, такими как линейные опоры и деревья, столкновениях под углом со стеной или ограждением скоростной автотрассы, столкновении сзади, попадании под кузов (платформу) грузовика, лобовом столкновении на низкой скорости, боковом столкновении и опрокидывании подушка безопасности водителя/подушка безопасности переднего пассажира может не сработать. Как бы то ни было, в случае, если при столкновении любого типа формируется достаточно сильное замедление автомобиля, может произойти срабатывание подушек безопасности водителя и переднего пассажира.

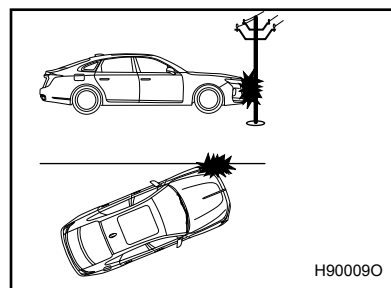

- Столкновение с цилиндрическими объектами, такими как линейные опоры, деревья и т. д.
- Столкновение со стенами, ограждениями скоростного шоссе под углом

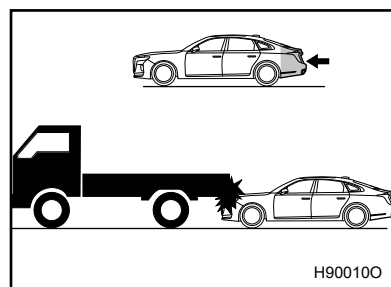

- Удар сзади
- Столкновение с платформой грузовика

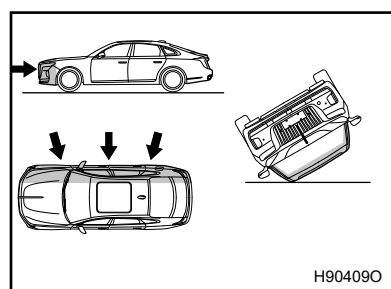

- Лобовое столкновение на малой скорости
- Боковое столкновение
- Опрокидывание

■ Обстоятельства, при которых подушки безопасности (подушки безопасности сидений или шторные подушки безопасности) могут не сработать

Подушки безопасности в сиденьях и шторные подушки безопасности могут не сработать если автомобиль подвергся боковому удару в моторный отсек или боковому удару под углом к кузову автомобиля.

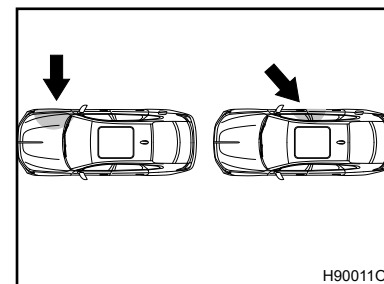

- Боковой удар в моторный отсек
- Боковой удар под углом к кузову

Подушки безопасности сидений и шторные подушки безопасности обычно не срабатывают, если автомобиль подвергся лобовому столкновению на малой скорости, боковому столкновению на малой скорости, наезду сзади или опрокидыванию.

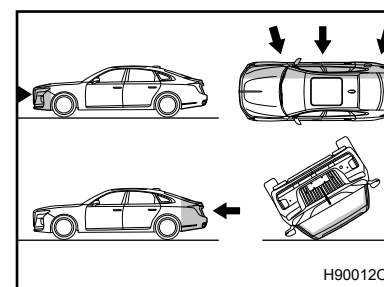

- Лобовое столкновение на малой скорости
- Боковое столкновение на малой скорости
- Наезд сзади
- Опрокидывание

■ Когда следует обращаться к официальному дилеру Hongqi

Автомобиль требует осмотра и/или ремонта при следующих условиях. Пожалуйста, обратитесь к официальному дилеру Hongqi для проверки автомобиля.

- Сработала любая из подушек безопасности.

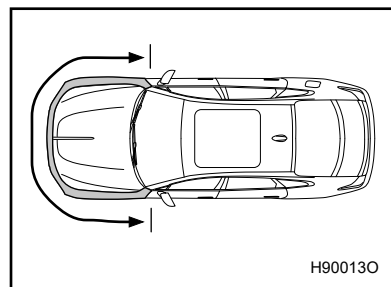

- Передняя часть автомобиля повреждена или деформирована, либо произошла авария, в результате которой подушка безопасности не сработала.

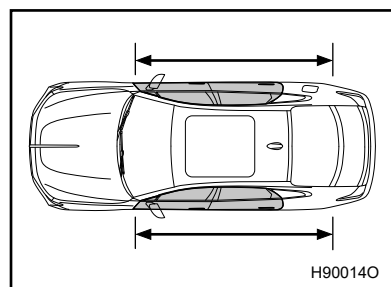

- Двери или область вокруг дверей повреждена или деформирована, или пострадала при столкновении, в результате которого подушки безопасности сидений и шторки безопасности не сработали.

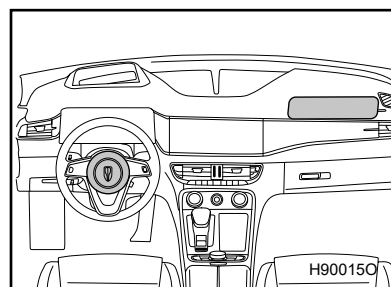

- Появились царапины, трещины или другие повреждения на крышке подушки безопасности водителя или приборной панели рядом с подушкой безопасности переднего пассажира.

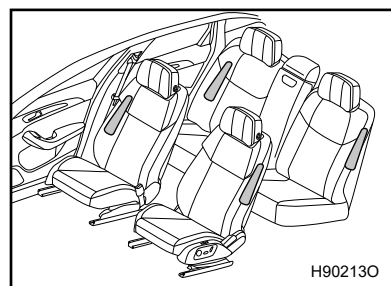

- Появились царапины, трещины или другие повреждения на поверхности сиденья в месте установки подушек безопасности

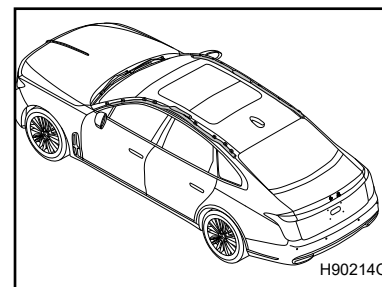

- Имеются царапины или повреждения на шторной подушке безопасности, а также есть повреждения передних, средних или задних стоек, на потолке, ручке, лампе для чтения и т. д.

Соблюдайте следующие меры предосторожности, если в автомобиле находятся дети.

Дети должны использовать подходящее детское кресло до тех пор, пока не достигнут возраста, при котором они в соответствии с законодательством имеют право пристегиваться только ремнями безопасности в автомобиле.

- Рекомендуется, чтобы дети сидели на задних сиденьях с целью предотвращения случайного контакта с рычагом переключения передач, переключателем стеклоочистителей и т. д.
- Во время движения используйте функцию блокировки стеклоподъемника и замка задней двери, чтобы дети не могли открыть дверь и случайно включить электрические стеклоподъемники.
- Не позволяйте детям управлять оборудованием, которое может защемить части тела (например, электрические стеклоподъемники, люк, крышка багажника, сиденья и т. д.).

Предупреждение

■ Не позволяйте детям носить с собой ключи от автомобиля или играть в автомобиле в одиночку

Никогда не оставляйте детей одних в автомобиле. Никогда не позволяйте детям носить ключ от автомобиля и пользоваться им.

В ваше отсутствие дети могут запустить двигатель или переключить рычаг выбора передач. Дети также могут пораниться, играя со стеклами, люком или другим оборудованием автомобиля. Кроме того, слишком высокая или слишком низкая температура внутри автомобиля может также привести к смертельным травмам детей.

■ Всегда запирайте автомобиль и храните ключ в недоступном для детей месте

Очень опасно оставлять автомобиль незапертым или оставлять ключ в доступном для детей месте. Дети могут залезть в багажник, если он открыт, и случайно запереться в нем. Особенно летом это может привести к тепловому истощению у детей, что может привести к повреждению головного мозга и даже смерти. Независимо от того, есть у вас дети или нет, обязательно запирайте двери и багажник.

Hongqi настоятельно рекомендует использовать детское кресло.

О чем следует помнить

Исследования показали, что детские кресла более безопасны на заднем сиденье, чем на сиденье переднего пассажира.

- Выбирайте подходящее детское кресло в соответствии с весом и ростом детей.
- Подробные сведения об установке см. в инструкциях, прилагаемых к детскому креслу.
- В настоящем руководстве приведены общие инструкции по установке.
- Hongqi рекомендует использовать детское кресло, соответствующее правилам GB 27887-2011.

Типы детских кресел

В соответствии с правилами GB 27887-2011 детские кресла делятся на следующие 5 групп:

- Группа 0: < 10 кг
- Группа 0+: < 13 кг
- Группа I: 9–18 кг
- Группа II: 15–25 кг
- Группа III: 22–36 кг

Информация о пригодности детских удерживающих систем с ремнем безопасности для различных мест в салоне

Группа	Место для пассажиров (или другое место)		
	Сиденье переднего пассажира	Внешнее сиденье заднего ряда	Центральное сиденье заднего ряда
Группа 0: < 10 кг	X	X	X
Группа 0+: < 13 кг	X	X	X
Группа I: 9–18 кг	X	X	X
Группа II: 15–25 кг	X	X	X
Группа III: 22–36 кг	X	X	X

X – указанное место не подходит для размещения детского кресла соответствующей группы.

Информация о совместимости различных положений ISOFIX с детскими сиденьями с креплением ISOFIX

Группа	Категория размера	Модуль крепления	Положение ISOFIX на автомобиле	
			Левое сиденье заднего ряда	Правое сиденье заднего ряда
Переносная кровать	F	ISO/L1	X	X
	G	ISO/L2	X	X
Группа 0: < 10 кг	E	ISO/R1	IUF	IUF
Группа 0+: < 13 кг	E	ISO/R1	IUF	IUF
	D	ISO/R2	IUF	IUF
	C	ISO/R3	IUF	IUF
Группа I: 9–18 кг	D	ISO/R2	IUF	IUF
	C	ISO/R3	IUF	IUF
	B	ISO/F2	IUF	IUF
	B1	ISO/F2X	IUF	IUF
	A	ISO/F3	IUF	IUF

IUF – применимо для детских кресел ISOFIX универсального типа в соответствии с массой тела.

X – положение ISOFIX непригодно для детского кресла ISOFIX данной группы и/или данного размера.

■ Выбор детского кресла

- Дети должны использовать соответствующее детское кресло до достижения возраста, позволяющего им пристегиваться ремнем безопасности в автомобиле.
- Если ребенок достаточно взрослый и детское кресло не соответствует его росту и весу, посадите его на заднее сиденье и пристегните ремень безопасности автомобиля.

⚠ Предупреждение

■ Инструкции производителя детских кресел

Обращайте внимание на инструкции производителя при выборе, установке и использовании детского кресла, в противном случае желаемая защита может быть не обеспечена.

■ Когда имеются дети в автомобиле

Не позволяйте детям играть с ремнями безопасности. Обматывание ремня безопасности вокруг шеи ребенка может привести к удушью или другим серьезным травмам со смертельным исходом.

Если это произошло и замок не открывается, перережьте ремень безопасности ножницами.

■ Когда не используется детское кресло

- Даже если детское кресло не используется, оно должно быть надежно закреплено на сиденье.

Не размещайте незакрепленные детские кресла в салоне автомобиля.

- Если детское кресло не используется, снимите его и закрепите в багажнике. Если подголовник был снят при установке детского кресла, обязательно установите его перед началом движения. Это предотвращает травмы пассажиров в случае резкого торможения или аварии.

■ Когда используется детское кресло

Младенец или ребенок не будут защищены, если крепления детского кресла не подходят для данного автомобиля. Это может привести к серьезной травме или смерти (в случае резкого торможения или аварии).

⚠ Предупреждение

■ Особые замечания относительно детских кресел

- В зависимости от веса и роста ребенка он должен быть пристегнут ремнем безопасности или ограничен детским креслом, чтобы эффективно защитить ребенка в случае аварии и экстренного торможения. Расположение ребенка «на руках» не заменяет эффект детского кресла. В случае аварии дети могут удариться о лобовое стекло или оказаться зажатыми между вами и элементами салона.
- Мы настоятельно рекомендуем вам выбрать детское кресло, соответствующее росту и весу ребенка, и установить его на заднем сиденье. Категорически запрещается устанавливать детское кресло на сиденье переднего пассажира.
- Автомобили, оснащенные подушками безопасности в сиденьях и шторными подушками безопасности. Даже если ребенок размещен в детском кресле, не позволяйте ему класть голову или какую-либо часть тела на дверь, сиденья, боковые поручни крыши (зону срабатывания подушки безопасности сиденья или шторной подушки безопасности). В противном случае срабатывание подушек безопасности сидений и шторных подушек безопасности может быть очень опасным, а сила удара может привести к серьезной травме или даже смерти ребенка.
- Обязательно следуйте инструкциям производителя и всегда проверяйте надежность крепления детского кресла. ненадежно закрепленное детское кресло очень опасно. При резком торможении или столкновении детское кресло может сдвинуться, что приведет к серьезной травме или смерти ребенка или других пассажиров.

Следуйте инструкциям производителя детского кресла. Закрепите детское кресло на сиденьи с помощью кронштейнов ISOFIX. При установке детского кресла с верхней лямкой ее необходимо закрепить.

Крепление с помощью кронштейнов ISOFIX

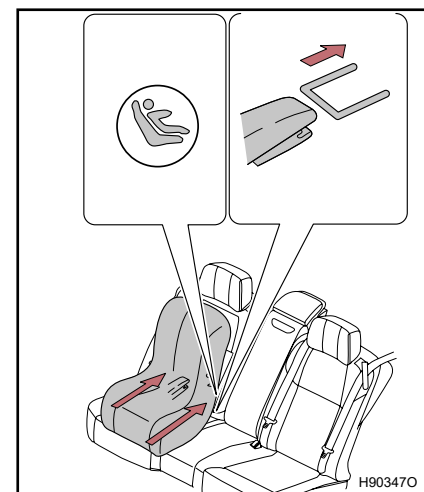

- 1** Немного увеличьте зазор между основанием и спинкой сиденья.
- 2** Вставьте пряжку детского кресла в кронштейны ISOFIX и убедитесь, что пряжка прочно зафиксирована. Если подголовник мешает установке детского кресла, снимите подголовник и установите детское кресло. Если детское кресло оснащено верхней лямкой, то верхнюю лямку следует прикрепить к верхнему кронштейну.

Детское кресло с верхней лямкой

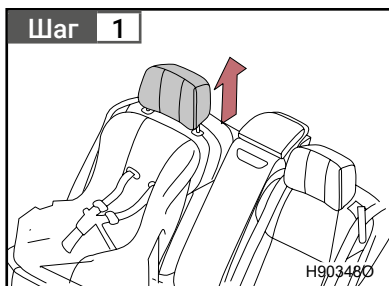

1 Закрепите детское кресло с помощью жестких анкеров ISOFIX. Если подголовник мешает детскому креслу, снимите подголовник и установите детское кресло.

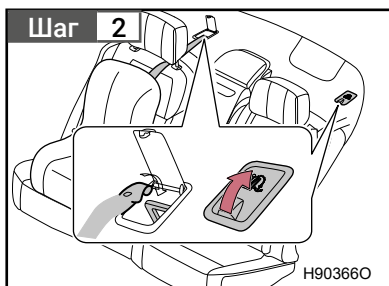

2 Надежно закрепите крючок в кронштейне и затяните верхнюю лямку. Убедитесь, что верхняя лямка надежно закреплена.

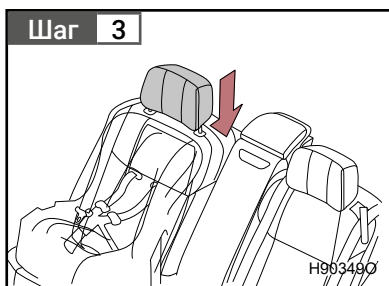

3 Верните подголовник в правильное положение.

⚠ Предупреждение

■ При установке детского кресла соблюдайте следующие меры предосторожности, чтобы не допустить травм или смерти

- Надежно затяните верхнюю лямку и убедитесь, что ремень безопасности не перекручен.
- Не прикрепляйте верхнюю лямку к чему-либо, кроме специального кронштейна.
- Толкните и потяните детское кресло в разных направлениях, чтобы убедиться, что оно надежно установлено.
- Никогда не регулируйте сиденье после установки детского кресла. Если сиденье отрегулировано, необходимо еще раз убедиться в безопасности установки детского кресла.
- Следуйте инструкциям по установке производителя детского кресла.

■ Правильно закрепите детское кресло в кронштейне

- При использовании нижнего кронштейна убедитесь в отсутствии посторонних предметов вокруг него и в том, что ремень безопасности не зажат детским креслом. Убедитесь, что детское кресло надежно закреплено, в противном случае возможны серьезные травмы или смерть ребенка или других пассажиров при экстренном торможении или аварии.

⚠ Предупреждение

■ **При установке детского кресла**

- Следуйте инструкциям, прилагаемым к детскому креслу, чтобы надежно закрепить его. Неправильное крепление детского кресла может привести к серьезной травме или даже смерти ребенка или других пассажиров во время экстренного торможения или аварии.
- На внутренней и внешней сторонах солнцезащитного козырька со стороны переднего пассажира есть наклейки, напоминающие о том, что нельзя размещать детское кресло, обращенное назад, на сиденья, защищенные подушками безопасности.

Под подробная информация о наклейке показана на рисунке.



Выхлопные газы содержат вещества, вредные для человеческого организма.

⚠ Предупреждение

Выхлопные газы содержат угарный газ (CO) – бесцветный вредный газ без запаха. Пожалуйста, соблюдайте меры предосторожности, в противном случае выхлопные газы могут попасть в автомобиль и вызвать головокружение и стать причиной аварии или нанести серьезный вред здоровью или даже привести к смерти.

■ **Важные рекомендации во время эксплуатации**

- Держите крышку багажника закрытой.
- Если вы чувствуете запах выхлопных газов в салоне автомобиля даже при закрытой крышке багажника, откройте окна и сразу обратитесь к официальному дилеру Hongqi для проверки автомобиля.

■ **При остановке**

- Если автомобиль припаркован в плохо проветриваемом или закрытом месте (например, в гараже), обязательно выключите двигатель.
- Избегайте работы двигателя в течение длительного времени.
- Если этого нельзя избежать, припаркуйте автомобиль на открытой площадке и убедитесь, что выхлопные газы не попадают в автомобиль.
- Не оставляйте двигатель работающим в местах с глубоким снегом или во время снегопада. Если при работающем двигателе вокруг автомобиля образуются сугробы, это может привести к попаданию скопившихся выхлопных газов в автомобиль.

■ **Выхлопная труба**

- Выхлопную систему необходимо регулярно проверять. При наличии небольших отверстий или трещин, повреждении соединений или необычного шума выхлопа из-за коррозии обязательно обратитесь к официальному дилеру Hongqi для проведения диагностики и ремонта автомобиля.

Для предотвращения угона автомобиля интеллектуальный ключ имеет встроенный чип с кодом. Если ключ не зарегистрирован в противоугонной системе, он не сможет запустить двигатель. Разные автомобили имеют различную информацию, зарегистрированную в ключе.

Выходя из автомобиля, никогда не оставляйте ключ в автомобиле. Эта система помогает предотвратить кражу автомобиля, но не может предотвратить все кражи и не может гарантировать абсолютную безопасность автомобиля.

Имея при себе зарегистрированный ключ, нажмите кнопку запуска/остановки двигателя для отключения иммобилайзера.

■ Причины отказа системы

- Повреждение ключа после сильного механического воздействия
- Попадание воды в ключ
- Сильный нагрев ключа (например, длительное нахождение ключа под прямыми солнечными лучами)
- Использование магнитного брелка
- Очистка ключа ультразвуком
- Хранение или контакт ключа с ключами от других автомобилей (ключ со встроенным чипом-транспондером)

■ Если двигатель невозможно запустить нажатием кнопки запуска/остановки двигателя, возможно, противоугонная система двигателя неисправна; обратитесь к официальному дилеру HONGQI для проведения диагностики автомобиля.

⚠ Внимание

■ Обеспечение нормальной работы системы

Не модифицируйте и не разбирайте противоугонную систему. Постороннее вмешательство в систему может привести к нарушению работы противоугонной системы

Система сигнализации о проникновении в салон в основном следит за состоянием четырех дверей, люка и крышки багажника. При несанкционированном проникновении она подает сигнал тревоги и включает аварийную сигнализацию.

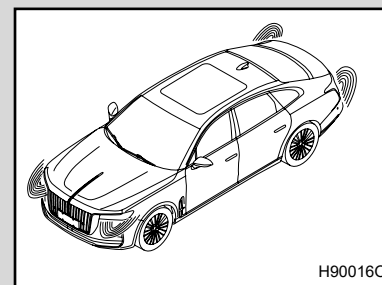

Противоугонная система включается, когда водитель и все пассажиры выйдут из автомобиля, двери, крышка багажника и люк закрыты, а все двери заперты.

Отключение сигнализации

Выполните одно из следующих действий

- Разблокируйте дверь или крышку багажника с помощью функции интеллектуального доступа или функции беспроводного дистанционного управления.
- Нажмите кнопку запуска/остановки двигателя.

■ Перед запираем автомобиля

Чтобы предотвратить случайное срабатывание сигнализации, перед запираем автомобиля убедитесь, что автомобиль пуст, в нем нет ценностей и других личных вещей, а все окна и люк закрыты.

■ При отключении аккумулятора

Обязательно отключите систему сигнализации.

Если аккумулятор был отключен до отключения сигнализации, сигнализация может сработать при повторном подключении.

2. **Приборная панель**

Комбинация
приборов.....68

Сигнальные
лампы70

Индикаторы.....73

Информация
многофункционального
дисплея.....75

Проекционный
дисплей.....79

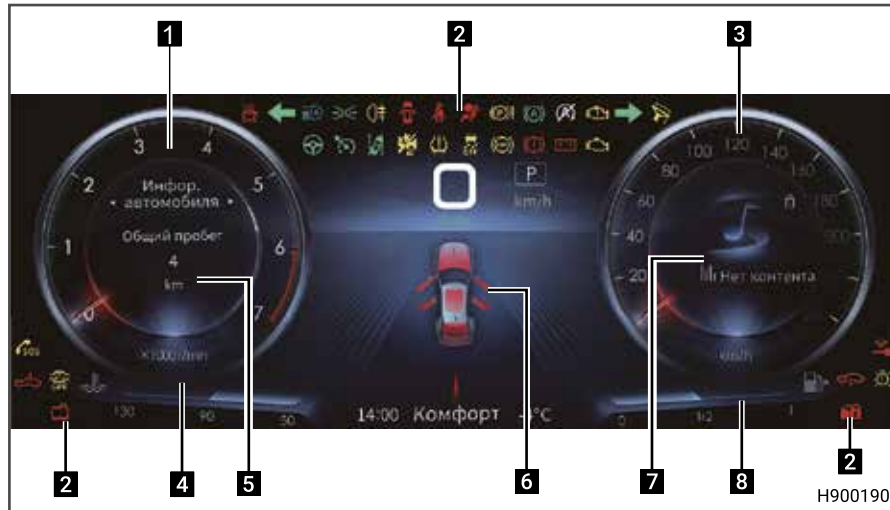

В зависимости от модели и комплектации автомобиля представленная информация может отличаться.

1 Тахометр двигателя

Указание количества оборотов двигателя в минуту.

2 Область отображения значков предупреждения/сигнализации
Отображаются индикаторы автомобиля, аварийная сигнальная лампа и другая информация.

3 Спидометр

Отображается скорость автомобиля.

4 Область отображения температуры охлаждающей жидкости двигателя

Отображается информация о температуре охлаждающей жидкости двигателя.

5 Бортовой компьютер

Отображается информация о движении, контроль давления в шинах, запрос сигнала тревоги, проекционный дисплей и настройки яркости подсветки.

- 6** Область отображения общей информации
Отображаются передачи, скорость движения, информация о помощи при вождении, дата и различная информация о сигнализации/подсказках и т. д.
- 7** Область отображения мультимедийной информации
Отображается информация о музыке, радио, телефоне и т. д. в информационно-развлекательной системе.
- 8** Область отображения указателя уровня топлива
Отображается оставшийся запас топлива.

⚠ Предупреждение

■ Предотвращение повреждения двигателя и его компонентов

- Красная зона тахометра отражает скорость вращения коленчатого вала двигателя, близкую к максимальной; пожалуйста, контролируйте скорость оборотов.
- Если показания датчика температуры двигателя переходят в красную зону, возможно, двигатель перегрелся. В этом случае немедленно припаркуйте автомобиль в безопасном месте и проверьте двигатель после того, как он полностью остынет.

■ При регулировке яркости подсветки

В целях безопасности отрегулируйте яркость подсветки, когда автомобиль припаркован, и не используйте эту функцию, чтобы не мешать безопасному вождению. Игнорирование дорожных и транспортных условий может привести к несчастным случаям.

Сигнальная лампа указывает текущее состояние каждой системы автомобиля или возможные неисправности соответствующей системы автомобиля (см. стр. 426).



Сигнальная лампа неисправности системы управления двигателем



Сигнальная лампа неисправности системы контроля выхлопных газов двигателя



Сигнальная лампа неисправности зарядки аккумулятора 12 В



Сигнальная лампа низкого уровня топлива



Сигнальная лампа системы подушек безопасности



Сигнальная лампа давления масла



Сигнальная лампа неисправности системы трансмиссии/переключения передач



Сигнальная лампа непристегнутого ремня безопасности



Сигнальная лампа неисправности интеллектуальной системы входа



Сигнальная лампа неисправности иммобилайзера двигателя



Сигнальная лампа неисправности электронной системы стеклоочистителей



Сигнальная лампа низкого заряда батареи ключа



Сигнальная лампа пониженного уровня омывающей жидкости



Сигнальная лампа неисправности ламп



Сигнальная лампа низкого уровня тормозной жидкости/неисправности тормозной системы



Сигнальная лампа повышенной температуры охлаждающей жидкости



Сигнальная лампа неисправности системы EPS



Сигнальная лампа чрезмерного износа тормозных колодок



Сигнальная лампа неисправности системы ABS



Сигнальная лампа серьезной неисправности системы EPS



Сигнальная лампа неисправности гибридной системы (48V)



Сигнальная лампа неисправности системы AUTO HOLD



Сигнальная лампа неисправности системы HBB



Сигнальная лампа системы «старт-стоп»



Сигнальная лампа неисправности системы EPB



Сигнальная лампа некорректного давления в шинах/отказа системы



Сигнальная лампа неисправности датчика света/дождя



Сигнальная лампа неисправности системы автоматической регулировки высоты света фар



Сигнальная лампа неисправности системы выбора режима вождения



Сигнальная лампа неисправности вспомогательной системы вождения



Сигнальная лампа пониженного уровня охлаждающей жидкости



Сигнальная лампа PM2.5



Сигнальная лампа очистки GPF



Сигнальная лампа неисправности GPF



Сигнальная лампа неисправности системы APA



Сигнальная лампа неисправности беспроводной зарядки



Сигнальная лампа неисправности видеорегистратора



Сигнализатор неисправности карты памяти Micro SD видеорегистратора

Внимание!

Если какая-либо из ламп не загорается или не гаснет, возможно, неисправна соответствующая система. Обратитесь к официальному дилеру Hongqi для детальной проверки автомобиля.



Левый указатель поворота



Правый указатель поворота



Индикатор включения дальнего света



Индикатор включения габаритных огней



Индикатор включения ближнего света



Индикатор включения задней противотуманной фары



Индикатор работы системы ESC



Индикатор выключения системы ESC



Индикатор включенного режима «старт-стоп»



Индикатор ограниченного режима «старт-стоп»



Индикатор отключенного режима «старт-стоп»



Индикатор открытия двери



Индикатор работы системы ADB



Индикатор включения системы ADB



Индикатор READY



Индикатор системы распознавания дорожных знаков TSR

- | | | | |
|---|---|---|--|
|  | Индикатор работы
лектромеханического
стояночного тормоза |  | Индикатор работы
AUTO HOLD |
|  | Индикатор
отключения системы
FCW |  | Индикатор
выключения системы
AEB |
|  | Индикатор включения
системы LDW/LKA |  | Индикатор работы
системы LDW/LKA |
|  | Индикатор системы
распознавания
незначительной
усталости водителя |  | Индикатор системы
распознавания
сильной усталости
водителя |
|  | Индикатор включения
системы ACC |  | Индикатор работы
системы ACC |
|  | Индикатор включения
вспомогательной
системы рулевого
управления SACC |  | Индикатор работы
вспомогательной
системы рулевого
управления SACC |
|  | Индикатор
температуры
окружающей среды
вне автомобиля |  | Индикатор
невозможности
идентификации ключа |
|  | Индикатор
технического
обслуживания * |  | Индикатор
невозможности
идентификации ключа |
|  | Индикатор
невозможности
переключения режима
вождения | | |

Во время движения водителю доступна информация многофункционального дисплея о текущем режиме движения, состоянии автомобиля и мультимедийной системы, вспомогательная информация.

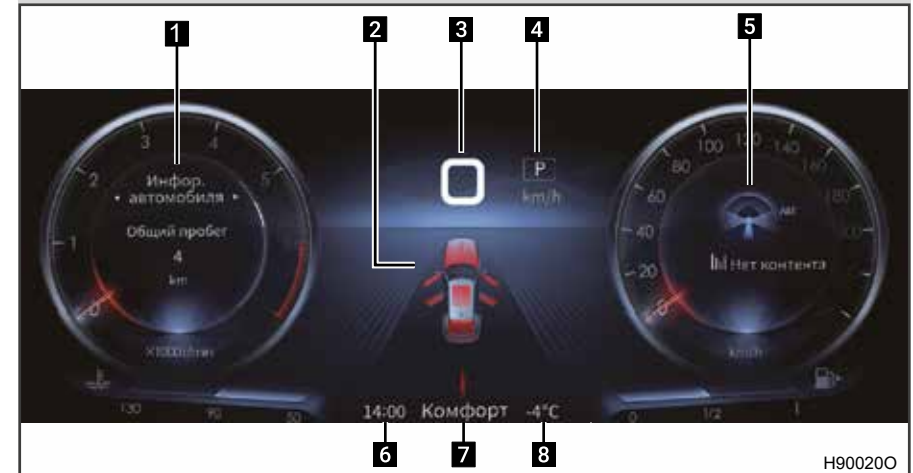

- 1 Область отображения информации о движении
- 2 Область отображения общей информации
- 3 Текущая скорость автомобиля
Индикация текущей передачи
- 4 Отображается передача, на которой в данный момент находится автомобиль
- 5 Область мультимедийной информации.
- 6 Область отображения времени
- 7 Индикация отображения режима вождения.
Отображается информация о текущем режиме вождения
- 8 Отображается температура окружающей среды и значения

* – функция может частично или полностью отсутствовать в комплектации автомобиля

Многофункциональное рулевое колесо

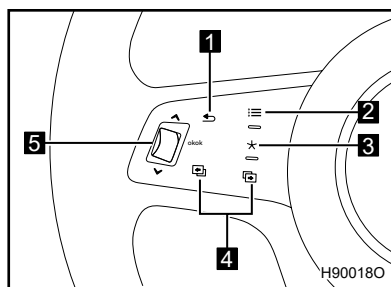

- 1 Кнопка возврата
- 2 Кнопка меню
- 3 Многофункциональная кнопка
- 4 Кнопка переключения трека/радиостанции
- 5 Ролик

№	Функции
1	Короткое нажатие: возврат к предыдущему интерфейсу
2	Короткое нажатие: вход в интерфейс/выход из интерфейса настройки проекционного дисплея и яркости подсветки. Длительное нажатие: нажмите и удерживайте более 10 с, чтобы перезапустить информационно-развлекательную систему
3	Короткое нажатие: переключайте мультимедийные источники звука или делайте снимки регистратором движения. Длительное нажатие: сделайте экстренную запись регистратором движения. Функции многофункциональных кнопок можно настроить в системных настройках информационно-развлекательной системы (см. с. 297).
4	Короткое нажатие: переключение между информацией о вождении, контролем давления в шинах, запросом сигнала тревоги, потоком энергии
5	Прокрутка: поиск необходимого параметра. Короткое нажатие: подтверждение выбора

Многофункциональное рулевое колесо

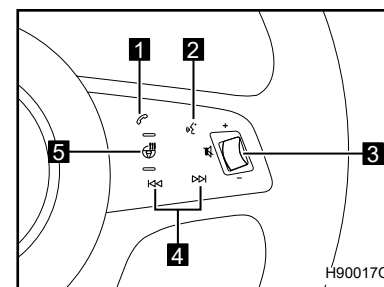

- 1 Кнопка управления телефонными звонками
- 2 Кнопка голосового управления *
- 3 Ролик
- 4 Кнопка выбора влево/вправо
- 5 Кнопка подогрева руля

№	Функции
1	Краткое нажатие при входящем вызове выполняет функции: «ответить на входящий вызов», «завершить текущий звонок». Краткое нажатие в режиме бездействия активирует информацию о последнем звонке. Повторное нажатие включает набор номера последнего вызова. Длительным нажатием можно отменить текущий набор номера, а также в режиме бездействия длительным нажатием можно активировать набор последнего номера
2	— —
3	Вращение: увеличение/уменьшение громкости. Краткое нажатие на ролик: для отключения/включения звука
4	Краткое нажатие: предыдущий трек (радиостанция)/следующий трек (радиостанция). Длительное нажатие: быстрая перемотка вперед/назад хода воспроизведения текущего аудиофайла
5	Краткое нажатие: включение/выключение обогрева руля

* – функция может частично или полностью отсутствовать в комплектации автомобиля

⚠ Предупреждение

■ В процессе вождения

- Будьте особенно осторожны при нажатии кнопок на рулевом колесе, чтобы предотвратить несчастные случаи.

Проекционный дисплей связан с приборами и информационно-развлекательной системой, чтобы проецировать помощь водителю и многое другое на лобовое стекло прямо перед водителем.

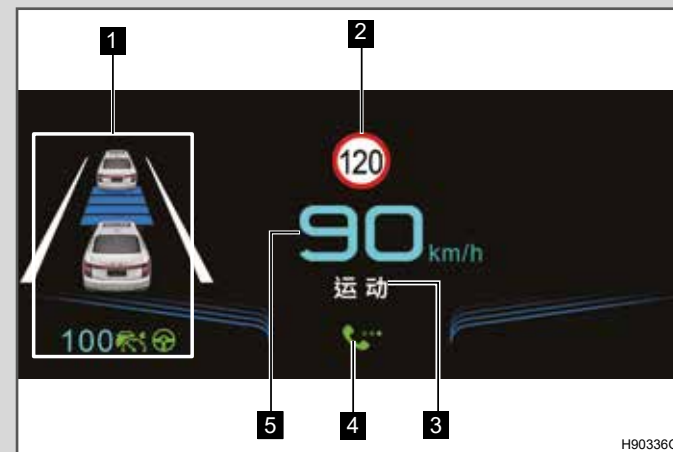

- 1** Область отображения системы помощи при вождении
Отображается такая информация, как круиз-контроль, предупреждение о лобовом столкновении, активное экстренное торможение и помощь в удержании полосы движения.
- 2** Область отображения сигнализации ограничения скорости/передачи
Отображается текущее ограничение скорости или информация о передаче.
- 3** Область отображения режима вождения
Отображается информация о текущем режиме вождения автомобиля.
- 4** Область отображения вызовов
Отображается символ оповещения о входящем вызове.
- 5** Область отображения скорости движения
Отображается текущая скорость автомобиля.

Использование проекционного дисплея

■ Проекционный дисплей

Включение/выключение проекционного дисплея, высоту виртуального изображения, яркость и угол можно установить в настройках проекционного дисплея и яркости подсветки на комбинированном приборе (см. стр. 79).

Включение/выключение проекционного дисплея и отображаемое содержание можно установить в настройках автомобиля в информационно-развлекательной системе (см. стр. 302).

Предупреждение

■ Перед использованием проекционного дисплея

- Проверьте и убедитесь, что положение и яркость виртуального изображения проекционного дисплея не мешают безопасному вождению. Неправильная регулировка положения или яркости виртуального изображения может затруднить обзор водителю и стать причиной аварии, которая может привести к серьезным травмам или даже смерти.

■ В процессе вождения

- Во время вождения не смотрите на проекционный дисплей, иначе вы не сможете увидеть пешеходов и предметы на дороге перед автомобилем.

Внимание

■ Перед использованием проекционного дисплея

- Не размещайте никакие жидкости рядом с проектором проекционного дисплея. Если проектор намокнет, это может привести к отказу электропитания.
- Не размещайте какие-либо предметы или наклейки на проекторе проекционного дисплея. В противном случае отображение проекционного дисплея может быть прервано.
- Не прикасайтесь к проектору проекционного дисплея и не бросайте в проектор предметы с острыми краями. В противном случае это может привести к механическому повреждению.

3.1. Информация о ключах
Ключи..... 84

**3.2. Отпирание, запирание
дверей и крышки
багажника**

Двери
автомобиля 88

Крышка
багажника.....94

Система
интеллектуального
доступа и запуска ... 100

3.3. Регулировка сиденья

Сиденье переднего
ряда..... 106

Сиденье заднего
ряда..... 110

Подголовник..... 112

Память сиденья 115

**3.4. Регулировка рулевого
колеса и зеркал
заднего вида**

Рулевое колесо 118

Зеркало заднего вида
с функцией защиты
от ослепления
водителя 119

Наружные зеркала
заднего вида 121

**3.5. Открытие
и закрытие окон**

Стеклоподъемник... 125

Панорамный люк 130

Ключи

Комплект ключей, поставляемый с автомобилем

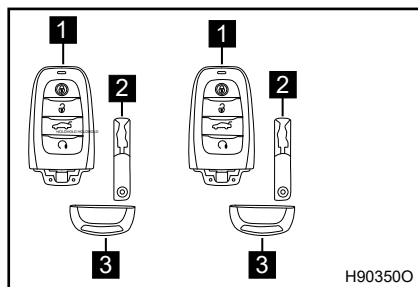

1 Интеллектуальный ключ

• Управление интеллектуальной системой доступа и запуска (см. стр. 100).

• Функция беспроводного дистанционного управления.

2 Механический ключ

3 Заглушка для ключа

Дистанционное управление

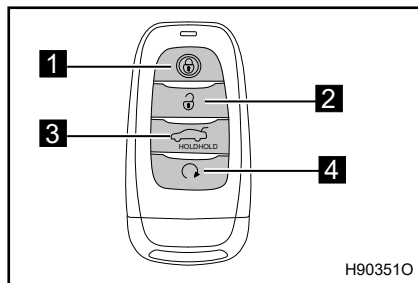

1 Коротко нажмите, чтобы заблокировать двери. Нажмите и удерживайте, чтобы закрыть все окна и люк *

2 Коротко нажмите, чтобы разблокировать двери. Нажмите и удерживайте, чтобы открыть все окна и люк *

3 Нажмите и удерживайте, чтобы разблокировать и открыть крышку багажника.

4 Нажмите и удерживайте, чтобы запустить функцию поиска автомобиля

Когда автомобиль заперт, нажмите и удерживайте кнопку поиска автомобиля; чтобы активировать функцию поиска автомобиля, аварийная сигнализация мигнет 3 раза, а звуковой сигнал прозвучит 3 раза.

* Нажмите и удерживайте, чтобы активировать функцию подъема/опускания окон.

* – функция может частично или полностью отсутствовать в комплектации автомобиля

Механический ключ

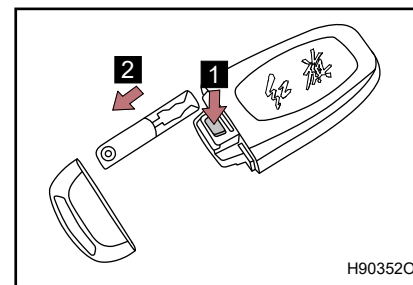

1 Нажмите кнопку разблокировки, чтобы отсоединить торцевую заглушку ключа.

2 Выньте механический ключ. После использования механического ключа верните его на место. Носите механический ключ и интеллектуальный ключ вместе. Если батарея интеллектуального ключа разрядилась и не работает, воспользуйтесь механическим ключом (см. с. 444).

■ Услуги парковщика

• При обращении к услугам парковщика обязательно оставляйте механический ключ при себе. Парковщику можно передать интеллектуальный ключ.

■ В самолете

• Если возникла такая необходимость, и вы оставляете интеллектуальный ключ у себя, во время полета не нажимайте никакие кнопки на интеллектуальном ключе в салоне самолета. Если ключ находится в сумке, убедитесь, что никакие кнопки на ключе не нажаты случайно. Нажатие кнопок может привести к тому, что ключ станет излучать радиоволны, которые могут мешать полету самолета.

■ Батарейка в ключе

- Стандартный срок службы батарейки составляет от 1 до 2 лет.
- Батарейка разряжается, даже если ключ не используется. Следующие признаки указывают на низкий уровень или полную разрядку батарейки. При появлении признаков замените батарейку (см. стр. 404).
- Интеллектуальная система входа и запуска или функция беспроводного дистанционного управления не срабатывает.
- Область обнаружения автомобиля становится меньше.
- На комбинации приборов выводится сообщение о низком заряде батарейки в ключе.

■ Во избежание ухудшения работы ключа не размещайте его на расстоянии 1 м от электрооборудования, которое может генерировать магнитное поле:

- Телевизор
- ПК
- Мобильные телефоны, беспроводные телефоны и зарядные устройства
- Настольная лампа
- Микроволновая печь

■ Замена батарейки

(См. стр. 404).

Внимание

■ Предотвращение повреждения ключа

- Не подвергайте ключ сильным ударам и воздействию высокой температуры (например, прямого солнечного света) и влажности.
- Избегайте попадания влаги на ключи и не мойте их в таком оборудовании, как ультразвуковые очистители.
- Не погружайте ключи в воду.
- Не прикрепляйте к ключам металлические или магнитные предметы и не кладите ключи рядом с подобными предметами.
- Не разбирайте интеллектуальный ключ.
- Не наклеивайте этикетки или другие предметы на поверхность ключа.
- Не кладите ключи рядом с объектами, генерирующими магнитные поля, такими как телевизоры, аудиосистемы, микроволновые печи или электронное медицинское оборудование (например, низкочастотное медицинское оборудование).

■ Носите с собой интеллектуальный ключ

- Держите ключ на расстоянии не менее 10 см от включенного электрооборудования. Радиоволны, излучаемые электрооборудованием в пределах 10 см от ключа, могут мешать работе ключа и вызывать его некорректную работу.

■ В случае неисправности интеллектуальной системы доступа и запуска или других неисправностей, связанных с функциями ключей, пожалуйста, доставьте автомобиль к официальному дилеру Hongqi, а так же полный комплект ключей, прилагаемых к автомобилю.

■ В случае утраты ключа

- В случае потери или кражи ключа, значительно возрастает риск угона автомобиля. Немедленно обратитесь к официальному дилеру Hongqi для замены всех ключей, поставляемых с автомобилем.

Отпирание и запирание дверей снаружи

■ Интеллектуальный доступ

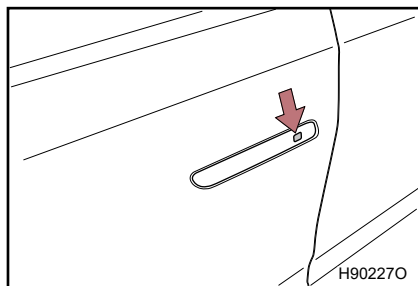

Функция интеллектуального доступа позволяет вам отпирать и запирать двери, если у вас есть интеллектуальный ключ.

Выключите двигатель и коснитесь сенсорного переключателя дверной ручки, чтобы запереть двери.

Если одна из дверей не закрыта, двери нельзя заблокировать, коснувшись сенсорного переключателя на дверной ручке.

Когда автомобиль заперт, коснитесь сенсорного переключателя дверной ручки, чтобы отпереть дверь, и дверная ручка выдвинется автоматически.

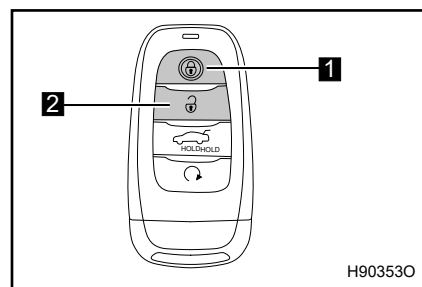
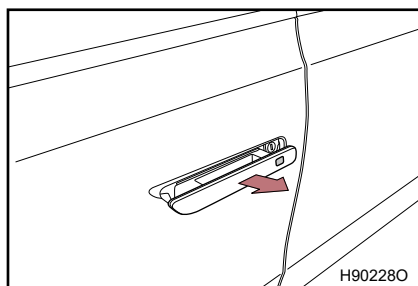

■ Дистанционное управление

- 1 Заблокировать все двери
- 2 Разблокировать дверь водителя/все двери

Для настройки режима разблокировки (см. с. 298).

Отпирание и запирание дверей снаружи

■ Механический ключ

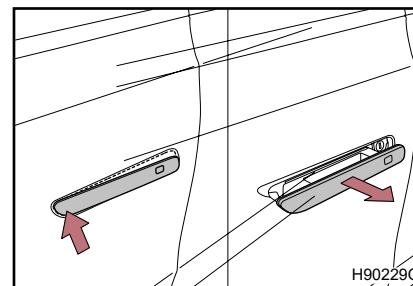

Нажмите на переднюю часть ручки водительской двери, чтобы поднять ее, а затем потяните за середину.

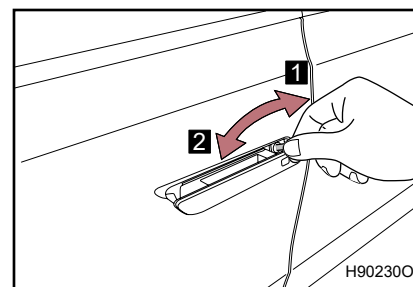

Потяните дверную ручку и используйте механический ключ, чтобы запереть или открыть дверь.

- 1 Разблокировка двери
- 2 Блокировка двери

■ Сигнализация срабатывания

Аварийная сигнализация мигает, показывая, что двери заперты/отперты: блокировка: разовое мигание, разблокировка: двукратное мигание).

■ Батарейка ключа разряжена

Если батарейка ключа разрядилась, замените ее новой (см. стр. 404).

Блокировка и разблокировка дверей из салона автомобиля

Двери можно разблокировать и заблокировать с помощью переключателя центрального замка на двери водителя.

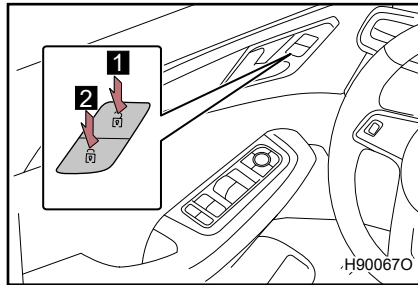

- Переключатель замка двери с центральным управлением
- 1 Разблокировка всех дверей
- 2 Блокировка всех дверей

Примечание: если одна из дверей не закрыта, переключатель замка центрального управления может только разблокировать двери, но не заблокировать.

Внутренняя дверная ручка

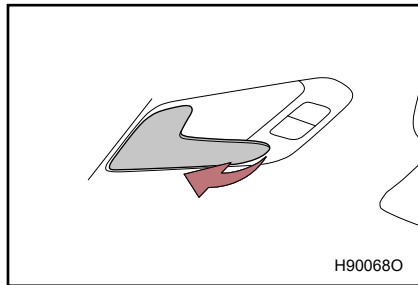

Потяните внутреннюю ручку двери, чтобы открыть дверь. Если дверь заблокирована, потяните внутреннюю ручку один раз, чтобы разблокировать дверь, и потяните ее еще раз, чтобы открыть дверь.

Предохранитель случайного открывания задней двери

При нажатии на клавишу переключателя для блокировки задних замков, задняя дверь не может быть открыта изнутри автомобиля.

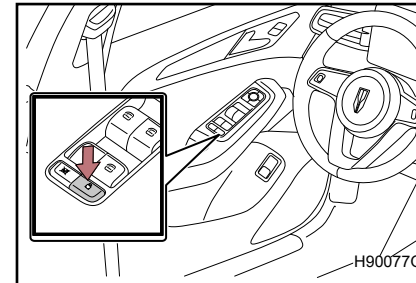

Блокировка задних замков не позволяет детям открывать задние двери в автомобиле.

Функция автоматической блокировки дверей

- При достижении автомобилем скорости 15 км/ч незаблокированные двери блокируются автоматически.

Погружная дверная ручка

- Все дверные ручки выдвигаются, когда автомобиль отпирается с помощью функции интеллектуального входа или переключателя замка центрального управления.
- Когда автомобиль открывается дистанционным ключом, ручка со стороны водителя/всех дверей выдвигается в соответствии с установленным режимом отпирания безопасности.
- При достижении скорости 15 км/ч все ручки дверей убираются автоматически.
- Все дверные ручки убираются, когда автомобиль запирается с помощью функции интеллектуального доступа, дистанционного ключа или переключателя замка центрального управления.

■ Условия, влияющие на систему интеллектуального входа и запуска или работу беспроводного дистанционного управления (см. на стр. 102).

 **Предупреждение**

■ Предотвращение несчастных случаев

При управлении автомобилем следует соблюдать следующие меры предосторожности.

В противном случае водитель и пассажиры в автомобиле могут выпасть из автомобиля из-за случайного открытия двери, что приведет к серьезным травмам или даже смерти.

- Обязательно пристегните ремень безопасности.
- Убедитесь, что все двери полностью закрыты.
- Обязательно блокируйте все двери.
- Не тяните за внутреннюю ручку двери во время движения. Невыполнение этого требования может привести к открытию двери, и водитель или пассажиры могут выпасть из автомобиля, что приведет к серьезным травмам или даже смерти.
- Если на задних сиденьях находятся дети, обязательно активируйте функцию блокировки замков для безопасности детей.
- Выходя из автомобиля, когда в нем никого нет, держите ключи при себе, закройте все окна и люк в крыше и запирайте все двери, чтобы предотвратить проникновение или кражу автомобиля.
- Никогда не оставляйте детей одних в автомобиле.
- Не позволяйте детям носить или использовать ключ, так как дети могут завести автомобиль или нажать на рычаг переключения передач, что создает угрозу безопасности.
- Не позволяйте детям прикасаться к окнам или другому оборудованию автомобиля, так как они могут их поранить.
- Убедитесь, что температура внутри автомобиля соответствует требованиям, слишком высокая или слишком низкая температура будет смертельной для детей.
- Перед открытием двери обязательно проверьте, безопасно ли пространство вокруг автомобиля.
- Внезапное открытие двери автомобиля опасно и может привести к несчастному случаю, если она заденет проезжающий автомобиль или пешехода.
- После закрытия двери убедитесь, что она плотно закрыта.
- Оставлять дверь открытой опасно, и если вы ведете автомобиль с открытой дверью, дверь может неожиданно открыться, что может привести к аварии.

 **Предупреждение**

■ При использовании погружных дверных ручек

- Будьте осторожны, чтобы не защемить дверной ручкой пальцы и не повредить ее.
- Когда дверная ручка выдвинется, убедитесь, что вокруг нее нет посторонних предметов, которые могут повредить ее.
- Во время движения зимой перед отпиранием или запиранием дверей необходимо удалить лед или снег с дверной ручки, иначе дверная ручка может работать неправильно.

Крышку багажника можно открыть с помощью кнопки открывания крышки багажника, функции интеллектуального входа или функции беспроводного дистанционного управления.

Открытие крышки багажника

Открытие крышки багажника изнутри автомобиля

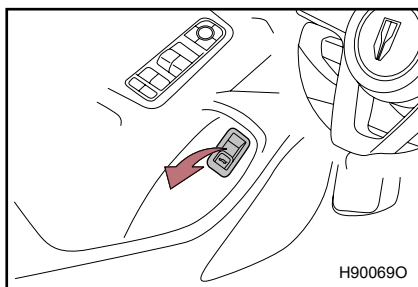

Когда автомобиль стоит и крышка багажника закрыта, потяните вверх кнопку открытия крышки багажника, чтобы отпереть и открыть крышку багажника.

Открытие крышки багажника снаружи автомобиля

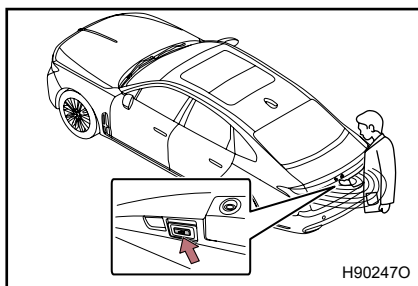

Когда автомобиль закрыт, на интеллектуальном ключе нажмите кнопку открытия крышки багажника, чтобы отпереть и открыть крышку багажника; если замки автомобиля разблокированы, нажмите кнопку открытия крышки багажника, чтобы ее открыть.

Дистанционное управление

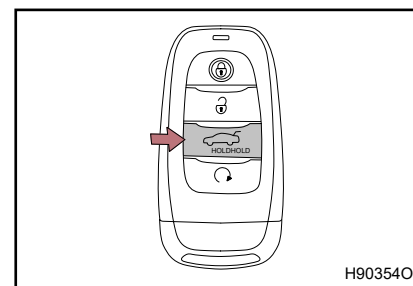

Когда зажигание выключено и крышка багажника закрыта, нажмите и удерживайте кнопку, чтобы разблокировать и открыть крышку багажника.

Закрытие крышки багажника

Переключатель крышки багажника

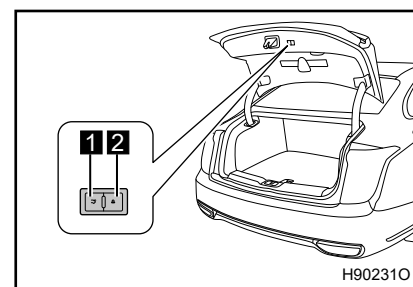

1 Кнопка закрытия крышки багажника

Нажмите кнопку закрытия крышки багажника, и крышка багажника закроется автоматически.

2 Кнопка закрытия крышки багажника с функцией блокировки центрального замка

Когда зажигание автомобиля выключено, все двери закрыты, интеллектуальный ключ находится

при Вас, а в салоне нет второго интеллектуального ключа, нажмите на кнопку, и крышка багажника закроется, а через несколько секунд все двери автомобиля заблокируются.

■ Ручка крышки багажника

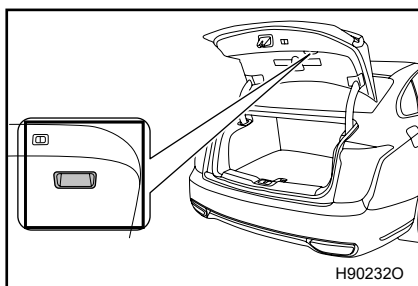

Потяните ручку крышки багажника вниз и нажмите на крышку багажника, чтобы закрыть ее.

■ Кнопка открытия в крышке багажника

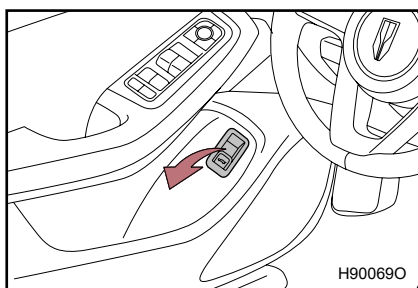

Когда автомобиль стоит и крышка багажника открыта, нажмите и удерживайте кнопку открытия крышки багажника, пока крышка багажника не закроется.

■ Дистанционное управление

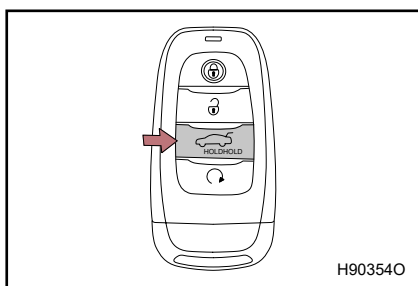

Когда зажигание выключено и крышка багажника открыта, нажмите и удерживайте кнопку, пока крышка багажника не закроется.

■ Освещение в багажнике

Плафон освещения в багажнике загорается при открытии крышки багажника.

■ В процессе открывания крышки багажника из салона коротко потяните кнопку открытия крышки багажника, чтобы приостановить открытие, а затем снова потяните ее, чтобы продолжить открытие крышки багажника.

■ Память положения крышки багажника

Откройте крышку багажника, отрегулируйте крышку багажника на нужный угол (угол должен быть больше половины максимального угла открытия), нажмите и удерживайте кнопку закрытия крышки багажника более 3 с, аварийная сигнализация мигнет один раз, и текущее положение сохранится в настройках.

■ Предупреждение о забытом интеллектуальном ключе в багажном отделении

Когда зажигание выключено, и автомобиль заперт, а ключ находится в багажнике, крышка багажника автоматически прекратит команду на запирание и откроется.

⚠ Предупреждение

■ **Открывая и закрывая крышку багажника, будьте осторожны, чтобы не прищемить части тела крышкой багажника.**

■ **Перед началом движения**

- Убедитесь, что крышка багажника полностью закрыта. Если крышка багажника закрыта не полностью, она может случайно открыться во время движения и удариться о находящийся рядом предмет, или находящийся в нем багаж может случайно выпасть, что приведет к аварии.
- Не позволяйте детям играть в багажнике. Если ребенок случайно окажется запертым в багажнике, это может привести к тепловому удару, удушью или другим травмам.
- Не позволяйте детям открывать или закрывать крышку багажника. Это может привести к неожиданному открытию крышки багажника или к тому, что закрывающаяся крышка багажника может прищемить руку, голову или шею детей.

■ **Важные замечания во время движения**

Обязательно держите крышку багажника закрытой, чтобы предотвратить выпадение предметов и проникновение выхлопных газов в автомобиль.

■ **Когда дети находятся в автомобиле или рядом с ним**

Не позволяйте детям играть внутри и вокруг автомобиля без присмотра, особенно когда крышка багажника открыта, дети могут попасть внутрь и запереться в багажнике, а если температура внутри автомобиля слишком высокая или слишком низкая, это может привести к серьезным травмам или смерти.

■ **Важная информация**

Никогда не позволяйте никому сидеть в багажнике. В противном случае это может привести к серьезной травме или даже смерти при экстренном торможении или столкновении.

■ **Функция защиты от защемления ***

- Никогда не пытайтесь активировать функцию защиты от защемления, намеренно зажимая какую-либо часть своего тела.

* – функция может частично или полностью отсутствовать в комплектации автомобиля

⚠ Предупреждение

■ **Использование багажника**

Соблюдайте приведенные ниже меры предосторожности, иначе вы можете прищемить часть тела и получить серьезную травму.

- Перед открытием крышки багажника, удалите с нее тяжелые предметы, такие как снег и лед. Иначе это может привести к тому, что крышка багажника снова внезапно закроется после открытия.
- Открывая или закрывая крышку багажника убедитесь, что предметы вокруг не препятствуют безопасному открытию.
- Если кто-то находится поблизости, обеспечьте его безопасность и сообщите, что крышка багажника вот-вот откроется или закроется.
- Следует соблюдать осторожность при открытии или закрытии крышки багажника в ветреную погоду, так как при сильном ветре крышка багажника может внезапно резко переместиться.

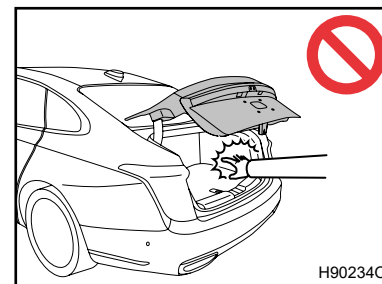
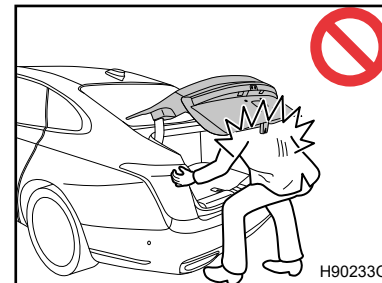

- Никогда не устанавливайте никакие аксессуары на крышку багажника. В противном случае лишний вес на крышке багажника может привести к внезапному закрытию крышки багажника после того, как она была открыта.

- Открывать или закрывать крышку багажника на склоне гораздо труднее, чем на ровной поверхности, поэтому остерегайтесь случайного закрытия крышки багажника при открытии или случайного открытия при закрытии. Перед использованием багажника убедитесь, что крышка багажника полностью открыта и зафиксирована.
- Закрывая крышку багажника, будьте осторожны, чтобы не прищемить пальцы и т. д.

Используя интеллектуальный ключ, вы можете выполнить следующие операции.

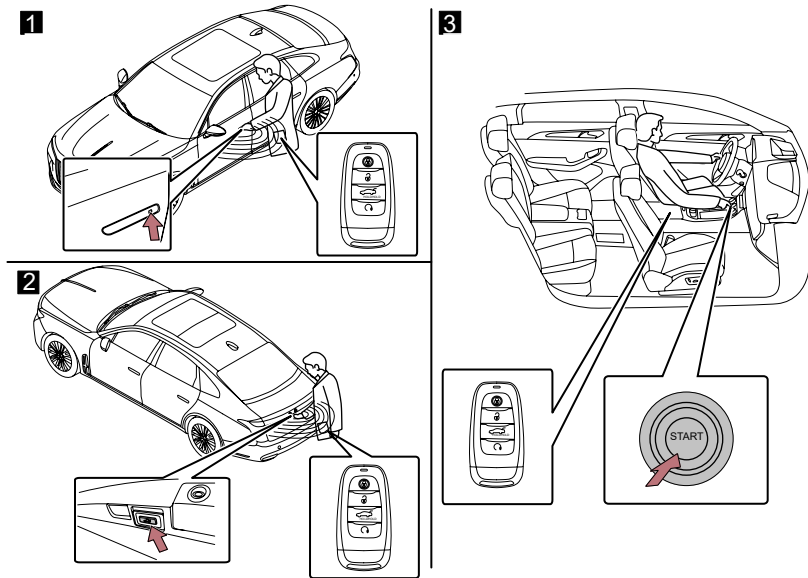

H902350

Примечание: на этом рисунке интеллектуальный ключ изображен только в качестве примера.

- 1 Закрывание и открывание дверей (см. стр. 88).
- 2 Закрывание и открывание крышки багажника (см. стр. 94).
- 3 Запуск двигателя (см. стр. 150).

■ Эффективный диапазон (область, где могут быть обнаружены ключи)

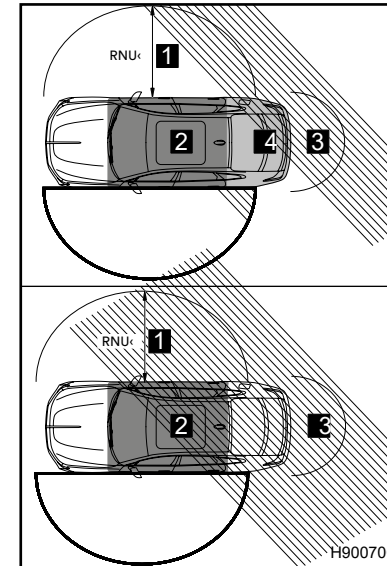

Эффективный диапазон основной индукционной антенны: полусферическая область с центром на зондирующей антенне.

1 При запирании или отпирании дверей: дверь можно запереть или отпереть, когда ключ находится в зоне индукции снаружи автомобиля.

2 При запуске двигателя или переключении режима переключателя двигателя: если ключ находится в зоне индукции в автомобиле, можно запустить двигатель или переключить режим переключателя двигателя.

3 При отпирании багажника: если ключ находится в зоне индукции снаружи багажника, багажник можно отпереть при соблюдении условий.

4 Когда ключи остались в багажнике: если крышка багажника закрыта, когда ключ находится в зоне индукции в багажнике, то при соблюдении условий активируется функция напоминания о потере ключа в багажнике (см. стр. 97).

■ Функция напоминания и предупреждения

Функции напоминания и предупреждения реализованы с помощью мультимедийного дисплея и звуковых сигналов, светового сигнала безопасности и индикатора состояния кнопки запуска двигателя.

- Когда загорается любая из сигнальных ламп

Примите соответствующие меры в соответствии с загоревшейся сигнальной лампой (см. стр. 426).

- Когда отображается тревожное сообщение

Примите соответствующие меры в соответствии с информацией, отображаемой на мультимедийном дисплее.

■ Обстоятельства, влияющие на работу ключа

При интеллектуальном входе и запуске двигателя используются слабые радиоволны. Связь между ключом и автомобилем может быть нарушена, что мешает нормальной работе системы интеллектуального входа и запуска, а также функции беспроводного дистанционного управления:

- При низком заряде батареи ключа.
- При полной разрядке батареи ключа.
- При нахождении рядом с телебашней, электростанцией, автозаправочной станцией, радиостанцией, большим дисплеем, аэропортом или другими объектами, производящими сильное излучение радиоволн или электрических шумов.
- При использовании портативных радиоприемников, мобильных телефонов, беспроводных телефонов и других устройств беспроводной связи.
- При соприкосновении с металлическими предметами или нанесении на ключ металлизированного покрытия.
- Когда несколько интеллектуальных ключей находятся в зоне действия портативной антенны одновременно.

- При использовании ключа рядом с устройствами, излучающими радиоволны.
- Интеллектуальные ключи от других автомобилей.
- Беспроводной дистанционный ключ, излучающий радиоволны.
- ПК.
- При нанесении солнцезащитной пленки или дополнительных элементов с металлическим покрытием на заднее стекло.
- При контакте с металлическими предметами или накрывании ими ключа.
- Карточка, покрытая фольгой.
- Пачка сигарет с алюминиевой фольгой или металлический портсигар.
- Металлический кошелек или сумка.
- Монеты.
- Грелка для рук из металла.
- Носители, такие как CD- и DVD-диски.
- При использовании другого ключа (излучающего радиоволны).
- Когда ключ находится рядом с зарядным устройством или электронным устройством.

■ Корректная работа системы

- Не забывайте держать ключи при себе во время работы с системой. Не держите ключ слишком близко к автомобилю при управлении системой вне автомобиля.
- В зависимости от конкретного положения и метода удерживания ключа сигнал ключа может быть не обнаружен, что приводит к невозможности нормальной работы системы.

■ Безопасная функция

- При использовании функции дистанционной разблокировки дверей, если двери автомобиля остаются закрытыми они блокируются автоматически через некоторое время.

■ При длительной парковке автомобиля

- Во избежание угона автомобиля никогда не кладите ключ слишком близко к автомобилю.
- При длительной стоянке автомобиль необходимо запирать. В противном случае батарея может быть полностью разряжена.

■ Если система интеллектуального входа и запуска не работает должным образом

- Блокировка и разблокировка дверей: используйте механический ключ, если система не работает дистанционно (см. стр. 444).
- Запуск двигателя (см. стр. 445).

■ Примечания к использованию функции интеллектуального входа и запуска

В некоторых случаях система может работать некорректно, даже если ключ находится в пределах эффективного диапазона (зоны индукции):

- При запирании или отпирании дверей ключ находится слишком близко к окну или внешней ручке двери, слишком близко или высоко от земли.
- Пока интеллектуальный ключ находится в пределах эффективного диапазона, любой может запереть или отпереть дверь; пожалуйста, храните ключ в защищенном месте.
- Интеллектуальный вход может работать некорректно, если на дверные ручки попадает большое количество воды (например, во время мойки автомобиля или в сильный дождь).

Двери могут не запираться в следующих случаях:

- Если интеллектуальный ключ находится в салоне, функция дистанционной блокировки не используется.
- Когда вы выходите из автомобиля с ключом и запираете двери, не заглушив двигатель.
- Когда одна из дверей не полностью закрыта.
- При установке коробки передач в положении, отличном от P/N.

Предупреждение

■ Дополнительная информация о помехах электронного оборудования

Лица, использующие имплантируемый кардиостимулятор, кардиостимулятор для сердечной ресинхронизирующей терапии или имплантируемый кардиостимулятор-дефибриллятор, должны находиться на соответствующем расстоянии от антенны системы интеллектуального входа и запуска.

- Радиоволны могут потенциально повлиять на нормальную работу такого оборудования. Для получения подробной информации о частоте радиоволн и времени излучения радиоволн обратитесь к официальному дилеру Hongqi. Также уточните у своего врача условия использования прибора.
- Лица, использующие другие электронные медицинские устройства, должны проконсультироваться с производителем устройства о влиянии радиоволн на работу устройства.
- Радиоволны могут влиять на работу таких устройств и приводить к непредвиденным последствиям.
- Для получения подробной информации о функциях интеллектуального входа и запуска обратитесь к официальному дилеру Hongqi.

Доступные регулировки

■ Сиденье водителя

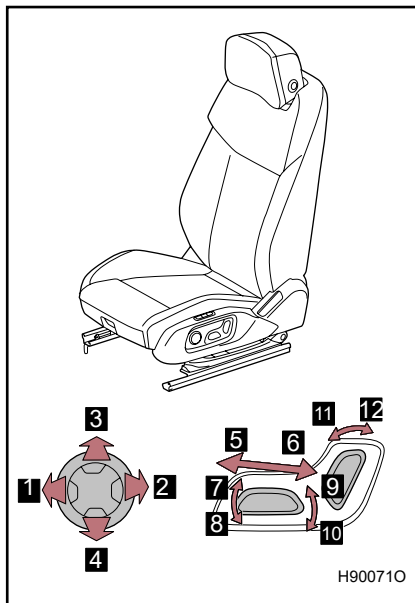

- 1 Регулировка увеличения поясничной поддержки
- 2 Регулировка уменьшения поясничной поддержки
- 3 Регулировка поясничной поддержки вверх
- 4 Регулировка поясничной поддержки вниз
- 5 Перемещение сиденья вперед
- 6 Перемещение сиденья назад
- 7 Подъем передней части сиденья
- 8 Опускание передней части сиденья
- 9 Подъем сиденья
- 10 Опускание сиденья
- 11 Наклон спинки сиденья вперед
- 12 Наклон спинки сиденья назад

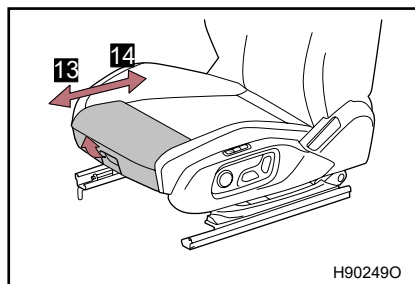

- 13 Увеличение глубины подушки сиденья
 - 14 Уменьшение глубины подушки сиденья
- Потянув за ручку регулировки, можно отрегулировать глубину подушки сиденья вручную.

■ Сиденье водителя

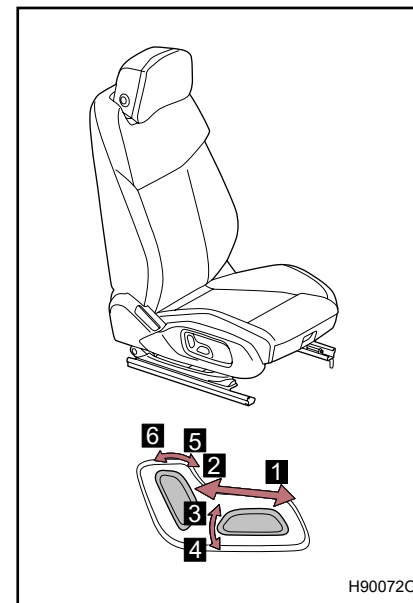

- 1 Перемещение сиденья вперед
- 2 Перемещение сиденья назад
- 3 Подъем сиденья
- 4 Опускание сиденья
- 5 Наклон вперед спинки сиденья
- 6 Наклон назад спинки сиденья

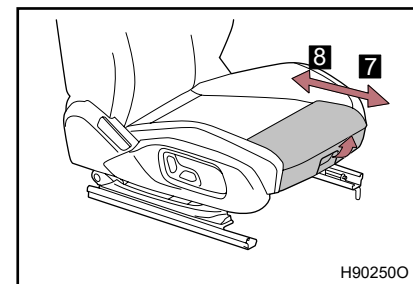

- 7 Увеличение глубины подушки сиденья
 - 8 Уменьшение глубины подушки сиденья
- Потянув за ручку регулировки, можно отрегулировать глубину подушки сиденья вручную.

■ Управление настройками заднего сиденья



H904280

Коснитесь кнопки на центральном дисплее заднего подлокотника.



H904290

- 1 Наклон вперед спинки сиденья
- 2 Наклон назад спинки сиденья
- 3 Перемещение вперед сиденья
- 4 Перемещение назад сиденья

⚠ Предупреждение

■ Регулировка сиденья

- Во время движения автомобиля не наклоняйте сиденье слишком сильно, чтобы ваше тело не выскользнуло из поясного ремня безопасности. Если сиденье откинута слишком сильно, поясной ремень безопасности может соскользнуть с бедер, непосредственно защемив живот или коснувшись плечевым ремнем шеи, что повышает вероятность серьезной травмы или даже смерти в случае аварии.
- Не кладите руки под сиденье или рядом с движущимися частями, так как механизм сиденья может защемить ваши руки.
- При регулировке положения сиденья следует соблюдать осторожность, чтобы другие пассажиры не получили травм при перемещении сиденья.
- Не позволяйте детям регулировать сиденье. Очень опасно позволять детям регулировать сиденье. Защемление руки или ноги ребенка может привести к серьезной травме.
- Всегда паркуйте автомобиль перед регулировкой сиденья водителя. Очень опасно регулировать сиденье водителя во время движения автомобиля. Водитель может потерять контроль над автомобилем, и это может стать причиной аварии.

■ Модификация сиденья

- Модификация или замена передних сидений может привести к повреждению компонентов подушек безопасности в сиденьях, которые не сработают должным образом в случае аварии.
- При необходимости в снятии или замене сиденья обратитесь к официальному дилеру Hongqi.

■ При повреждении сиденья

- Вождение автомобиля с поврежденным сиденьем опасно.
- После столкновения сиденье может быть повреждено, даже если подушки безопасности не открылись. После столкновения обратитесь к официальному дилеру Hongqi для проведения диагностики сидений, преднатяжителей ремней безопасности и подушек безопасности.

Доступные регулировки



Коснитесь соответствующей кнопки регулировки бокового сиденья на дисплее заднего центрального подлокотника (для примера с правой стороны)

- 1 Регулировка глубины подушки сиденья
- 2 Регулировка спинки подушки сиденья



- 1 Увеличение глубины подушки сиденья
- 2 Уменьшение глубины подушки сиденья
- 3 Наклон вперед спинки сиденья
- 4 Наклон назад спинки сиденья

⚠ Предупреждение

■ Регулировка сиденья

- Не кладите руки под сиденье или рядом с движущимися частями, так как механизм сиденья может защемить ваши руки.
- При регулировке положения сиденья следует соблюдать осторожность, чтобы другие пассажиры не получили травм при перемещении сиденья.
- Не позволяйте детям регулировать сиденье.

Очень опасно позволять детям регулировать сиденье. Защемление руки или ноги ребенка может привести к серьезной травме.

■ Модификация сиденья

- Модификация или замена передних сидений может привести к повреждению компонентов подушек безопасности в сиденьях, которые не сработают должным образом в случае аварии.
- При необходимости в снятии или замене сиденья обратитесь к официальному дилеру Hongqi.

■ При повреждении сиденья

- Вождение автомобиля с поврежденным сиденьем опасно.
- После столкновения сиденье может быть повреждено, даже если подушки безопасности не открылись. После столкновения обратитесь к официальному дилеру Hongqi для проведения диагностики сидений, преднатяжителей ремней безопасности и подушек безопасности.

Подголовник сиденья переднего ряда

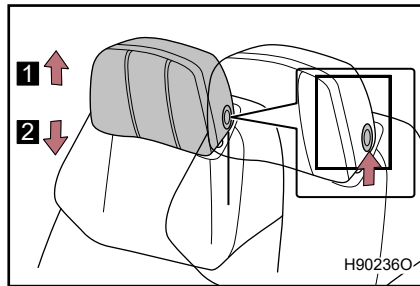

- 1 Вверх**
Потяните вверх подголовник, одновременно нажимая и удерживая кнопку разблокировки замка.
- 2 Вниз**
Опустите подголовник, одновременно нажимая и удерживая кнопку разблокировки замка.

Подголовник сиденья заднего ряда



- Переключатель регулировки подголовника расположен на заднем центральном дисплее подлокотника.
- 1 Вверх**
 - 2 Вниз**

Подголовник среднего сиденья заднего ряда

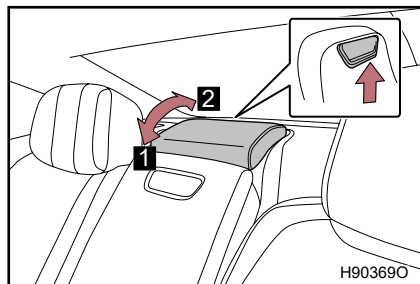

- 1 Вертикальное положение**
 - 2 Складывание**
- Откиньте подголовник назад, нажимая на ручку регулировки.

Примечание: при использовании среднего из сидений заднего ряда его подголовник необходимо установить в вертикальное положение и вернуть в сложенное положение после использования.

Регулировка высоты подголовника

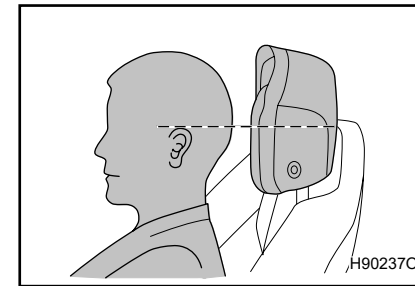

При регулировке подголовника убедитесь, что его центр находится на одном уровне с верхней частью уха.

Подголовник для сна

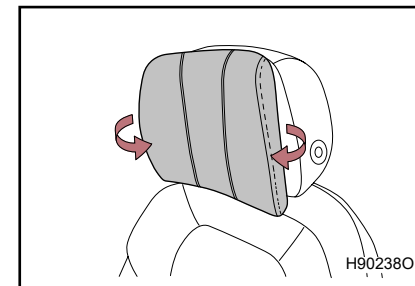

Крылышки подголовника можно сложить внутрь до удобного положения.

⚠ Предупреждение

■ Меры предосторожности

- Пожалуйста, соблюдайте следующие меры предосторожности при регулировке подголовников, несоблюдение этих мер может привести к серьезной травме или даже смерти.
- Пожалуйста, используйте подголовник, специально разработанный для каждого сиденья.
- Обязательно приведите подголовник в правильное положение перед использованием.
- При использовании подголовника с электроприводом будьте осторожны, чтобы вам не защемило пальцы.
- При использовании электрического подголовника убедитесь, что вокруг него нет посторонних предметов для предотвращения повреждения подголовника.
- Не управляйте автомобилем со снятым подголовником.

Подголовник должен быть установлен и отрегулирован в правильное положение во время движения автомобиля. Очень опасно управлять автомобилем, если подголовник расположен слишком низко или не установлен. В случае столкновения отсутствие подголовника может привести к серьезной травме шеи.

■ Подголовник может уменьшить хлыстовый эффект при заднем столкновении и уменьшить степень травмирования шеи водителя и пассажира.

Положение сиденья, рулевого колеса и наружного зеркала заднего вида можно запрограммировать.

Настройка памяти сиденья

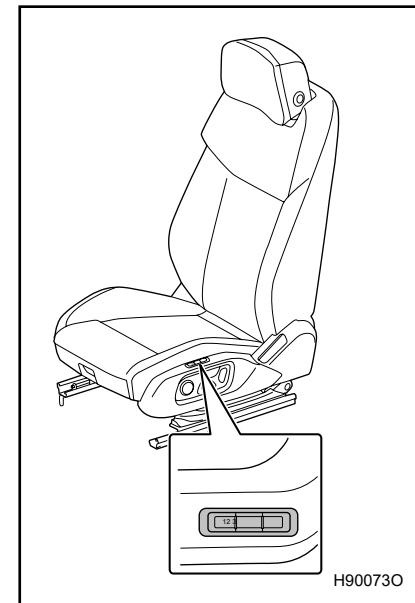

Настройка памяти: после регулировки положения сиденья, рулевого колеса и наружных зеркал заднего вида нажмите и удерживайте любую кнопку памяти (более 3 с), и информация о положении будет сохранена в кнопке. Вызов содержимого памяти: коротко нажмите кнопку памяти, и положение сиденья, рулевого колеса и наружных зеркал заднего вида автоматически отрегулируется в соответствии с программой, установленной на кнопке.

■ Сброс настроек

Установите кнопку запуска/остановки двигателя в режим IG-ON и одновременно нажмите и удерживайте кнопки 1 и 3, чтобы сбросить настройки к заводским значениям.

Функция приветствия

Функция приветствия включает в себя автоматический комфортный выход и автоматическую подготовку к поездке.

Автоматический комфортный выход: после выключения двигателя и открытия левой передней двери сиденье и рулевое колесо автоматически переместятся назад, облегчив водителю выход из автомобиля.

Автоматическая подготовка к поездке: при включении зажигания сиденье и рулевое колесо автоматически возвращаются в положение перед выходом из автомобиля.

■ Переключатель функции приветствия

Функцию приветствия можно включать и выключать в настройках информационно-развлекательной системы автомобиля (см. стр. 298).

■ Процесс автоматического комфортного выхода

Во время процесса автоматического комфортного выхода водитель может остановить процесс, нажав на переключатель регулировки рулевого колеса, переключатель регулировки сиденья или кнопку памяти сиденья, и, соответственно, остановить движение рулевого колеса и/или сиденья.

■ Процесс автоматической подготовки к поездке

Во время процесса автоматической подготовки водитель может остановить процесс, нажав на переключатель регулировки рулевого колеса, переключатель регулировки сиденья или кнопку памяти сиденья, и, соответственно, остановить движение рулевого колеса и/или сиденья.

При запуске двигателя во время автоматической подготовки к поездке операция будет приостановлена. После запуска двигателя операция автоматической подготовки к поездке завершится.

Регулировка рулевого колеса

■ Рулевое колесо можно установить в удобное положение

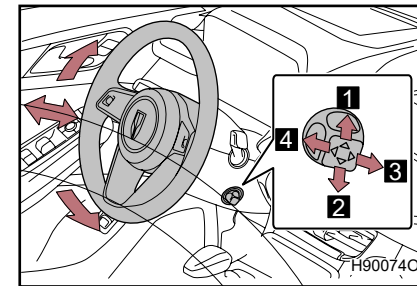

- 1 Вверх
- 2 Вниз
- 3 Перемещение вперед
- 4 Перемещение назад

Обогрев рулевого колеса

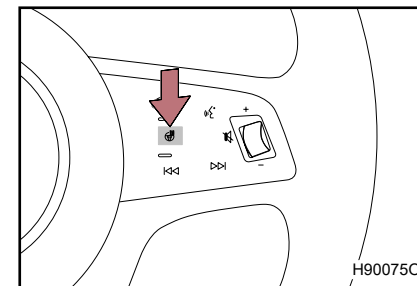

Коснитесь кнопки включения обогрева рулевого колеса для активации функции, загорится индикатор включения; для отключения нажмите на кнопку еще раз.

Клаксон

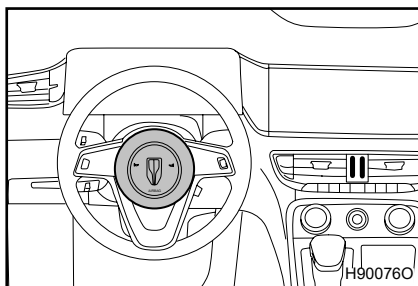

Звуковой сигнал подается нажатием на центральную часть рулевого колеса.

⚠ Предупреждение

■ Важные замечания во время вождения

- Не регулируйте рулевое колесо во время вождения, это может привести к потере управления и аварии, и, соответственно, к серьезным травмам или даже смерти.
- Во время вождения водитель должен держать руки в положениях «3 часа» и «9 часов» снаружи обода рулевого колеса. Не держите рулевое колесо обеими руками в положении «12 часов» и не держите рулевое колесо в других положениях – при срабатывании подушки безопасности водитель может получить травму руки или головы.

■ При регулировке рулевого колеса

- Расстояние между грудью водителя и рулевым колесом должно быть не менее 300 мм; не устанавливайте рулевое колесо направленным в лицо водителя, иначе подушка безопасности водителя не сможет обеспечить эффективную защиту в случае аварии.

Регулировка внутренних зеркал заднего вида

■ Рулевое колесо можно установить в удобное положение

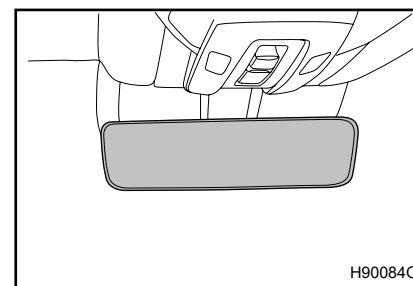

Внутренние зеркала заднего вида можно регулировать вверх, вниз, влево и вправо в зависимости от настройки сиденья водителя. Водитель должен отрегулировать внутреннее зеркало заднего вида в подходящее положение, чтобы видеть ситуацию позади автомобиля через заднее стекло.

Функция защиты от ослепления



Внутреннее зеркало заднего вида имеет функцию автоматического предотвращения ослепления, которая определяет интенсивность окружающего света и интенсивность света автомобиля сзади с помощью переднего и заднего датчиков света и автоматически уменьшает отражение зеркала, когда свет автомобиля сзади слишком яркий.

⚠ Предупреждение

■ В процессе вождения

- Не регулируйте положение зеркала заднего вида во время вождения, это может привести к потере контроля над автомобилем и аварии, что может привести к серьезным травмам или даже смерти.
- Предметы, размещенные на задних сиденьях выше уровня спинки сидений, могут мешать обзору в зеркале заднего вида, что может привести к дорожно-транспортному происшествию. Поэтому не складывайте предметы выше спинки сиденья.

Регулировка наружных зеркал заднего вида

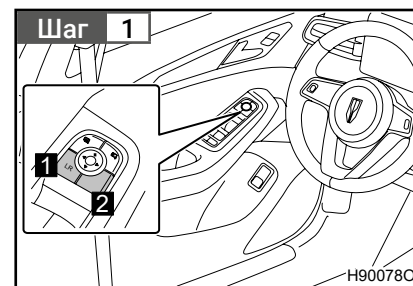

При включенном зажигании доступна регулировка угла наклона наружных зеркал заднего вида. Нажмите кнопку выбора наружных зеркал заднего вида на соответствующей стороне – загорится индикатор кнопки.

- 1** Левая сторона
- 2** Правая сторона

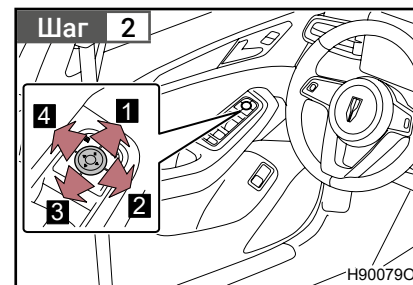

Нажмите кнопку, чтобы отрегулировать наружные зеркала заднего вида на соответствующей стороне.

- 1** Вверх
- 2** Вправо
- 3** Вниз
- 4** Влево

Складывающиеся наружные зеркала заднего вида

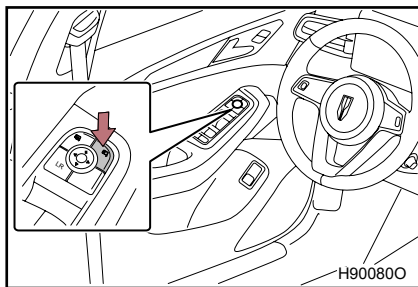

Для складывания наружных зеркал заднего вида нажмите на кнопку; нажмите на нее еще раз, чтобы вернуть зеркала в исходное положение.

При блокировке дверей наружные зеркала заднего вида автоматически складываются; при разблокировке дверей наружные зеркала заднего вида автоматически раскладываются.

Автоматическое складывание наружных зеркал заднего вида можно включать и выключать в настройках информационно-развлекательной системы автомобиля (см. стр. 298).

Обогрев наружных зеркал заднего вида

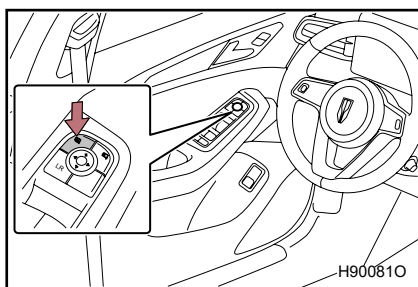

Если зеркала заднего вида запотели, нажмите кнопку обогрева наружных зеркал заднего вида для включения обогрева; нажмите кнопку еще раз, чтобы выключить обогрев.

■ Работа функции регулировки угла наклона наружных зеркал заднего вида

Функция активируется, когда переключатель зажигания находится в режиме IG-ON и автомобиль припаркован.

■ Работа функции складывания наружных зеркал заднего вида и выключателей обогрева

Кнопка запуска/остановки двигателя находится в режиме IG-ON.

■ Использование функции складывающихся зеркал в холодную погоду

В холодное время года наружные зеркала заднего вида могут замерзнуть, а при использовании режима электрического привода они могут не складываться и не раскладываться автоматически. В этом случае сначала удалите снег и лед с наружных зеркал заднего вида, а затем регулируйте их вручную.

■ Память наружных зеркал заднего вида

Наружные зеркала заднего вида имеют функцию памяти, которую можно связать с памятью сиденья и рулевого колеса (см. стр. 115).

■ Функция автоматической регулировки правого зеркала заднего вида

Эта функция включается, когда рычаг переключения передач находится в положении R, правое зеркало заднего вида автоматически опускается, предоставляя водителю обзор при движении задним ходом. После переключения из передачи R зеркало возвращается в исходное положение в течение 10 с, или, если скорость движения автомобиля превышает 15 км/ч, зеркало заднего вида так же автоматически возвращается в исходное положение.

Водитель может отрегулировать правое зеркало заднего вида под соответствующим углом, когда рычаг переключения передач находится в положении R, которое запоминается как целевое положение поворачивания вниз.

⚠ Предупреждение

■ Во время движения

- Во время вождения соблюдайте следующие меры предосторожности. Несоблюдение этого требования может привести к потере контроля над автомобилем и аварии с серьезными травмами или даже смертью.
- Обязательно осмотритесь перед сменой полосы движения. Опасно перестраиваться в другую полосу без учета фактического расстояния до автомобиля в наружных зеркалах заднего вида. Это может привести к аварии, поскольку объекты находятся ближе, чем кажется, в отражении наружных зеркал заднего вида.
- Не управляйте автомобилем со сложенными наружными зеркалами заднего вида. Перед началом движения обязательно верните наружные зеркала заднего вида в развернутое положение.

■ При регулировке наружных зеркал заднего вида

Во избежание травм при устранении неисправностей зеркал заднего вида будьте осторожны, чтобы не защемить руки движущимися частями зеркал.

■ При включении обогревателей наружных зеркал заднего вида

- Не прикасайтесь к поверхности наружных зеркал заднего вида, так как зеркала сильно нагреваются и могут вызвать ожоги.
- Если обогрев не требуется, отключите функцию обогрева наружных зеркал заднего вида.

■ Меры предосторожности при движении

Во время движения следует соблюдать следующие меры предосторожности:

- Не регулируйте зеркала заднего вида во время движения.
- Перед началом движения оба боковых зеркала заднего вида должны быть разложены и отрегулированы.

Управление электрическими стеклоподъемниками

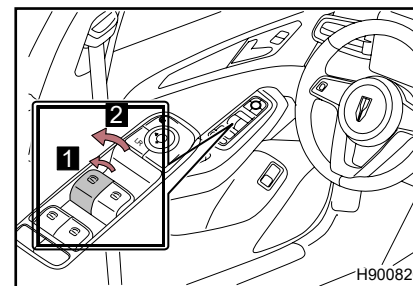

■ Блок управления стеклоподъемниками со стороны водителя
Блок управления электрическими стеклоподъемниками со стороны водителя может управлять другими стеклоподъемниками.

1 Ручной подъем и опускание
Потяните вверх/вниз, нажмите соответствующий переключатель стеклоподъемника в первом положении (продолжайте тянуть вверх/нажимать вниз) – окно будет подниматься/опускаться вручную.

2 Автоматический подъем и опускание

Потяните вверх/вниз, нажмите соответствующий переключатель стеклоподъемника во втором положении (тяните вверх/нажмите вниз, затем отпустите) – окно будет подниматься/опускаться автоматически.

■ Переключатель электрического стеклоподъемника со стороны переднего пассажира

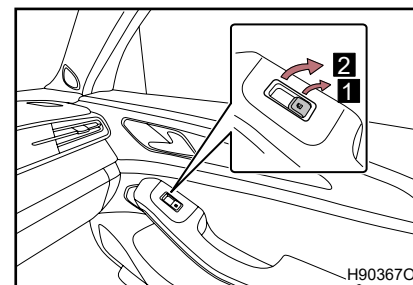

1 Ручной подъем и опускание
Тяните вверх/нажмите вниз переключатель подъема и опускания в первом положении (продолжайте тянуть вверх/нажимать вниз) – стекло будет подниматься/опускаться вручную.

2 Автоматический подъем и спуск

Тяните вверх/нажмите вниз переключатель стеклоподъемника во втором положении (тянуть вверх/нажать вниз, затем ослабить) – окно будет подниматься/опускаться автоматически.

- Переключатель электрического стеклоподъемника со стороны пассажира заднего ряда
Переключатель электрического стеклоподъемника со стороны пассажира заднего ряда может управлять задними окнами с обеих сторон для подъема и спуска

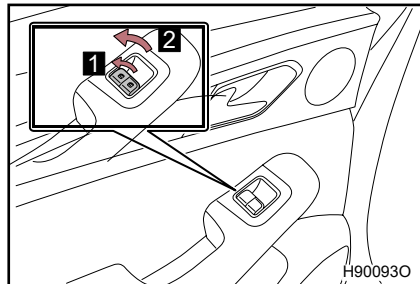

- 1 Ручной подъем и опускание. Потяните вверх/вниз, нажмите соответствующий переключатель стеклоподъемника в первом положении (продолжайте тянуть вверх/нажать вниз) – окно будет подниматься/ опускаться вручную.
- 2 Автоматический подъем и опускание

Потяните вверх/вниз, нажмите соответствующий переключатель стеклоподъемника во втором положении (тяните вверх/нажмите вниз, затем ослабьте) – окно будет подниматься/опускаться автоматически.

Переключатель блокировки стеклоподъемников

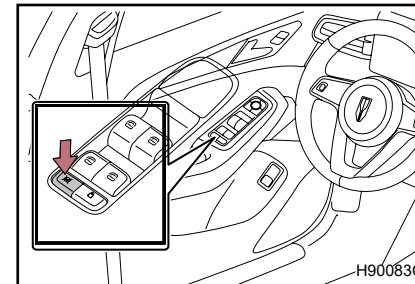

Нажмите кнопку, как показано на рисунке, чтобы отключить переключатель электрического стеклоподъемника со стороны пассажира заднего ряда. Переключатель электрического стеклоподъемника со стороны водителя и переднего пассажира не блокируется.

■ Управление стеклоподъемниками

Кнопка запуска/остановки двигателя находится в режиме IG-ON.

■ Работа электрических стеклоподъемников при выключенном двигателе

Электрические стеклоподъемники могут работать даже после выключения зажигания в течение определенного периода времени.

■ Инициализация функции автоматической работы

После сбоя функции автоматического подъема и опускания окна необходимо выполнить инициализацию окон. Метод выполнения инициализации:

- Когда оконное стекло находится в любом положении в эффективной зоне защиты от защемления (не выше 4 мм от верхней части оконной рамы), непрерывно тяните вверх переключатель окна, требующего инициализации, чтобы полностью закрыть окно, и удерживайте данное положение более 2 с для завершения восстановления.

При необходимости обратитесь к официальному дилеру Hongqi для проверки автомобиля.

■ **Функция защиты от заземления**

Если стеклоподъемник встречает препятствие в процессе автоматического закрывания, он должен автоматически вернуться в безопасное положение.

■ **Функция автоматического закрытия окна**

Когда кнопка запуска/остановки двигателя находится в режиме IG-OFF и окно не закрыто, датчик света и дождя определяет количество осадков и автоматически закрывает окно.

Функцию автоматического закрытия окон во время дождя можно включать и выключать в настройках информационно-развлекательной системы автомобиля (см. стр. 298).

■ **Дистанционное управление подъемом окна**

Когда все двери, люк и крышка багажника закрыты, а кнопка запуска/остановки двигателя находится в режиме IG-OFF, в эффективной области нажмите длительно кнопку блокировки на интеллектуальном ключе и удерживайте данное действие, чтобы закрыть все окна.

■ **Интеллектуальный подъем стекла**

Когда все двери, крышка отсека и крышка багажника закрыты, а кнопка запуска/остановки двигателя находится в режиме IG-OFF, носите с собой интеллектуальный ключ, коснитесь сенсорного переключателя дверной ручки и удерживайте его, чтобы закрыть все окна.

 **Предупреждение**

■ Во избежание серьезных травм или даже смерти соблюдайте следующие меры предосторожности при закрывании окон:

- При управлении окнами внимательно следите за тем, чтобы ни одна часть тела пассажира не была заземлена.
- Никогда не позволяйте детям управлять электрическими стеклоподъемниками.

■ **Функция защиты от заземления**

- Никогда не пытайтесь активировать функцию защиты от заземления, намеренно зажимая какую-либо часть своего тела.
- Функция защиты от заземления может не сработать, если какой-либо предмет находится около окна, когда оно почти полностью закрылось (4 мм).
- Если функция автоматического подъема стекла или функция защиты от заземления не работает, требуется инициализация.

Люк можно открывать и закрывать с помощью переключателя люка.

Открытие и закрытие люка

■ Кнопка управления на потолочной панели для управления люком водителем и пассажиром

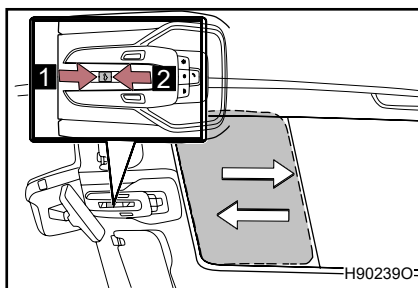

1 Открытие

Когда люк закрыт, один раз одновременно нажмите переключатель назад – задняя часть люка поднимется вверх и солнцезащитная шторка частично откроется. Когда люк находится в поднятом положении, кратковременно нажмите переключатель назад один раз – люк, и солнцезащитная шторка откроются синхронно.

2 Закрытие

Когда люк открыт, кратковременно нажмите переключатель вперед один раз и люк закроется.
Примечание: когда люк открывается или закрывается автоматически, снова нажмите переключатель люка, чтобы остановить люк. Нажмите и удерживайте переключатель люка, чтобы открыть и закрыть люк вручную, отпустите переключатель, и люк остановится.

■ Кнопка управления на дисплее в заднем центральном подлокотнике для управления люком пассажиром заднего ряда



1 Открытие

Когда люк закрыт, один раз одновременно нажмите переключатель – задняя часть люка поднимется вверх, и солнцезащитная шторка частично откроется. Когда люк находится в поднятом положении, кратковременно нажмите переключатель один раз – люк, и солнцезащитная шторка откроются синхронно.

2 Закрытие

Когда люк открыт, кратковременно нажмите переключатель один раз – люк закроется.

Открытие и закрытие солнцезащитной шторки

■ Кнопка на потолочной панели управления для водителя и пассажира

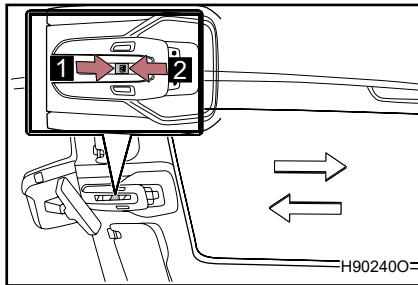

1 Открытие
Кратковременно нажмите переключатель солнцезащитной шторки один раз назад – солнцезащитная шторка полностью откроется.

2 Закрытие
Кратковременно нажмите переключатель солнцезащитной шторки один раз вперед – солнцезащитная шторка полностью закроется.

Примечание: когда солнцезащитная шторка автоматически открывается или закрывается, повторно нажмите переключатель солнцезащитной шторки, чтобы остановить ее.

Нажмите и удерживайте переключатель солнцезащитной шторки, чтобы вручную открыть и закрыть солнцезащитную шторку, отпустите переключатель, и шторка остановится.

■ Кнопка управления на дисплее в заднем центральном подлокотнике для управления солнцезащитной шторкой пассажиром заднего ряда



1 Открытие
Кратковременно нажмите переключатель один раз, и солнцезащитная шторка полностью откроется.

2 Закрытие
Кратковременно нажмите переключатель один раз, и солнцезащитная шторка полностью закроется.

■ Условия работы люка

Кнопка запуска/остановки двигателя находится в режиме IG-ON.

■ Управление люком при выключенном двигателе

Если дверь со стороны водителя не открывается в течение некоторого времени после выключения зажигания, люком все еще можно управлять.

■ Солнцезащитная шторка не может быть полностью закрыта, если люк не закрыт.

■ Операция по восстановлению работы

- Операция по восстановлению работы люка.

При неправильном положении люка, сбое автоматической функции люка или сбое функции совместного действия между люком и солнцезащитной шторкой необходимо выполнить операцию по восстановлению. Процедура восстановления заключается в следующем: переведите переключатель питания (зажигания) в режим ON, люк переместится в полностью закрытое положение, в это время нажмите и удерживайте переключатель люка вперед, отпустите переключатель после того, как люк достигнет точки упора механизма, и сразу же нажмите и снова удерживайте переключатель вперед, люк выполнит ряд действий, таких как подъем задней части, открывание и закрывание, затем остановится, отпустите переключатель, и восстановление завершено.

- Операция по восстановлению работы солнцезащитной шторки.

Если положение солнцезащитной шторки неправильное, или автоматическая функция солнцезащитной шторки не работает, необходимо выполнить работы по восстановлению. Процедура по восстановлению заключается в следующем: переведите переключатель питания (зажигания) в режим ON, солнцезащитная шторка переместится в полностью закрытое положение, в это время нажмите и удерживайте переключатель солнцезащитной шторки вперед, отпустите переключатель после того, как солнцезащитная шторка достигнет точки упора механизма, сразу же нажмите и снова удерживайте переключатель вперед, солнцезащитная шторка выполнит ряд действий, таких как открытие назад, закрытие вперед, затем остановится, отпустите кнопку, и восстановление завершено.

■ **Функция защиты от заземления**

Если люк/солнцезащитная шторка сталкивается с препятствием во время автоматического закрывания, люк/солнцезащитная шторка может автоматически вернуться в безопасное положение.

■ **Функция автоматического закрывания люка**

Когда кнопка запуска/остановки двигателя находится в режиме IG-OFF и люк не закрыт, датчик света и дождя определяет количество осадков и автоматически закрывает люк.

Функцию автоматического закрытия окон во время дождя можно включать и выключать в настройках информационно-развлекательной системы (см. стр. 298).

■ **Дистанционное закрытие люка автомобиля**

Когда все двери, капот и крышка багажника закрыты, а кнопка запуска/остановки двигателя находится в режиме IG-OFF, в области действия нажмите длительно кнопку блокировки на интеллектуальном ключе, чтобы закрыть все окна.

■ **Интеллектуальное закрытие люка автомобиля**

Когда все двери и крышка багажника закрыты, а кнопка запуска/остановки двигателя находится в режиме IG-OFF, при наличии интеллектуального ключа коснитесь сенсорного переключателя дверной ручки и удерживайте его, чтобы закрыть люк.

Предупреждение

■ **Меры предосторожности при открытии люка автомобиля**

Во избежание серьезных травм соблюдайте следующие меры предосторожности когда люк открывается:

- При движении автомобиля водителю и пассажирам запрещается высовывать руки или голову из автомобиля.
- Не садитесь на люк автомобиля.

■ **Меры предосторожности при закрытии люка автомобиля**

Во избежание серьезных травм соблюдайте следующие меры предосторожности при закрывании люка:

- При закрывании люка внимательно следите за тем, чтобы ни одна часть тела пассажира не была защемлена.
- Никогда не позволяйте детям управлять люком.

■ **Во время восстановления работы**

- Во время восстановления работы, если переключатель отпущен, операция завершится ошибкой, и все действия необходимо будет выполнить снова.
- После восстановления необходимо подтвердить все функции люка.
- Если восстановление не может быть завершено, обратитесь к дилеру Hongqi.

■ **Функция защиты от заземления**

- Никогда не пытайтесь преднамеренно активировать функцию защиты от заземления, прижимая какую-либо часть тела к люку автомобиля.
- Функция защиты от заземления может не сработать, если какой-либо предмет был захвачен, когда люк/солнцезащитная шторка почти полностью закрыта.

4.1. Перед вождением

Вождение автомобиля.....	138
Груз и багаж.....	147
Буксировка прицепа.....	149

4.2. Системы управления автомобилем

Кнопка запуска/ остановки двигателя.....	152
Коробка переключения передач.....	153
Режимы вождения	161
Переключатель управления указателями поворота.....	164
Электромеханический парковочный тормоз .	165
Автоматическое удержание автомобиля AUTO HOLD.....	168

4.3. Управление фарами и стеклоочистителем

Переключатель передних фар.....	170
Интеллектуальная сис- тема управления дальним светом ADB.....	174
Переключатель противо- туманных фар.....	177
Стеклоочиститель и омыватель ветрового стекла.....	178

4.4. Заправка топливом

Крышка топливного бака.....	183
--------------------------------	-----

4.5. Вспомогательные системы

Функция адаптивного круиз-контроля ACC *.....	186
Расширенная функция круиз-контроля SACC *.....	198
Передний и задний парковочные радары.....	211
Система панорамного обзора 360°.....	218
Система контроля давления в шинах TPMS.....	225
Система удержания автомобиля в полосе движения LDW/LKA *.....	227
Система предупреждения о фронтальном столкновении FCW.....	234
Активная система экс- тренного торможения AEB *.....	238
Система контроля слепых зон BSD *.....	244
Система распознавания дорожных знаков TSR *.....	252
Система «старт-стоп».....	255
Система автоматической парковки *.....	261
Автомобильный видеорегистратор *.....	270
Системы помощи при вождении.....	273
Основы зимнего вождения.....	279

Для обеспечения безопасного вождения необходимо соблюдать следующие правила

■ **Запуск двигателя (см. с. 150)**

■ **Вождение**

Шаг 1 Нажмите педаль тормоза, переведите рычаг переключения передач в положение D, и электромеханический парковочный тормоз автоматически отключится.

Шаг 2 Постепенно отпустите педаль тормоза и плавно нажмите педаль акселератора, чтобы разогнать автомобиль.

■ **Стоянка**

Шаг 1 Когда передача находится в положении D, нажмите на педаль тормоза.

Шаг 2 При необходимости включите электромеханический парковочный тормоз.

При длительной парковке обязательно переключайте передачу на P или N.

■ **Стоянка**

Шаг 1 Когда передача находится в положении D, нажмите на педаль тормоза.

Шаг 2 Нажмите кнопку передачи P, установите передачу на положение P, и автоматически включится электромеханический стояночный тормоз.

Шаг 3 Нажмите кнопку запуска/остановки двигателя, чтобы выключить двигатель.

Шаг 4 Заприте двери и убедитесь, что ключ у вас с собой.

Трогание с крутого склона

Шаг 1 Пристегните ремень безопасности, закройте дверь, сильно нажмите на педаль тормоза и переключите рычаг переключения передач на положение D.

Убедитесь, что индикатор передачи показывает D.

Шаг 2 Вручную включите электромеханический стояночный тормоз. Отпустите педаль тормоза и слегка нажмите педаль акселератора.

■ **При трогании в гору**

Система помощи при трогании в гору (HHC) активируется автоматически, чтобы предотвратить скатывание автомобиля (см. стр. 273).

■ **Функция сигнала срочного останова ESS**

При достижении определенной скорости движения при экстренном торможении стоп-сигналы быстро мигают, предупреждая движущийся сзади автомобиль, до тех пор, пока педаль тормоза не будет отпущена.

■ **Вождение под дождем**

Во время дождя ведите автомобиль с осторожностью из-за плохой видимости, запотевших стекол и скользких дорог.

Не двигайтесь на высокой скорости во время дождя, так как между шинами и дорогой образуется водяная пленка, препятствующая правильной работе рулевого управления и торможения.

■ **Обкатка нового автомобиля**

Для продления срока службы автомобиля рекомендуется соблюдать следующие меры предосторожности на первых 1000 км:

- Не совершайте аварийную остановку.
- Не водите на слишком высоких скоростях.
- Избегайте резких ускорений.
- Избегайте длительного движения на малой скорости.
- Не двигайтесь с постоянной скоростью в течение длительного времени.

■ **Вождение автомобиля за границей**

Пожалуйста, соблюдайте правила страны или региона пребывания, убедитесь в возможности заправляться соответствующим топливом.

 **Предупреждение**

■ При запуске автомобиля

При работающем двигателе и остановке автомобиля держите ногу на педали тормоза. Это предотвратит непреднамеренное движение автомобиля.

Меры предосторожности во время вождения

- Если вы не знакомы с положением педалей тормоза и акселератора, не садитесь за руль, чтобы не нажать по ошибке не на ту педаль.
- Нажатие на педаль акселератора вместо педали тормоза, приведет к резкому ускорению, что может привести к серьезной аварии.
- Несмотря на то, что автомобиль оснащен видеосистемой и системой парковочного радара, осторожно нажимайте педаль акселератора при движении задним ходом.
- При движении задним ходом может быть неудобно управлять педалями из-за скручивания тела, поэтому убедитесь, что вы сидите правильно, чтобы управлять педалями.
- Даже если вы немного двигаете автомобиль, сохраняйте правильную позу вождения, чтобы точно нажимать на педали тормоза и акселератора.
- Пожалуйста, нажимайте на педаль тормоза только правой ногой. В экстренной ситуации, если педаль тормоза нажата левой ногой, срабатывание тормоза может произойти с задержкой, что может привести к аварии.
- Не паркуйтесь вблизи легковоспламеняющихся предметов и не переезжайте их.

Из-за температуры горячей выхлопной системы и выхлопных газов легковоспламеняющиеся вещества могут воспламениться.

- Не перемещайте автомобиль назад, когда передача находится в положении D или R, и не перемещайте автомобиль вперед, когда передача находится в положении R или P, иначе это может привести к аварии или повреждению автомобиля.
- Если вы чувствуете запах выхлопных газов в автомобиле, откройте окна.

Большое количество выхлопных газов в автомобиле может серьезно угрожать здоровью водителя и пассажиров, а также стать причиной аварии.

 **Предупреждение**

- Не переключайтесь на P, R или N во время движения автомобиля вперед, так как это может серьезно повредить автоматическую коробку передач и привести к потере контроля над автомобилем.
- Не переключайтесь на P, D или N во время движения автомобиля назад, так как это может серьезно повредить автоматическую коробку передач и привести к потере контроля над автомобилем.
- Не переключайтесь на N во время движения автомобиля, иначе это может привести к невозможности нормального действия функции торможения двигателя и вызвать аварию.
- Не выключайте двигатель во время движения.

Если двигатель отключен, в работе систем автомобиля, усилителя тормозов и т. д. возможны сбои.

- При спуске с крутого склона поддерживайте безопасную скорость движения с помощью функции торможения двигателем (переключения на более низкую передачу).

Продолжительное использование тормозов может привести к их перегреву и отказу.

- Когда автомобиль припаркован на наклонной дороге, нажмите педаль тормоза и включите электромеханический стояночный тормоз, чтобы предотвратить движение автомобиля вперед или назад, что может привести к аварии.
- Не регулируйте положение рулевого колеса, сиденья, внутренних или наружных зеркал заднего вида во время движения. невыполнение этого требования может привести к аварии.
- Всегда проверяйте, не высовываются ли руки, головы или другие части тела водителя и всех пассажиров из автомобиля, так как это может привести к серьезным травмам.

 **Предупреждение**

■ **При движении по скользкой дороге**

- Резкое торможение, ускорение и рулевое управление могут привести к пробуксовке колес, снижению управляемости автомобиля, что может привести к аварии.
- Внезапное изменение оборотов двигателя, например торможение двигателем при переключении на более низкую передачу, может привести к скольжению автомобиля и аварии.
- После того как автомобиль пересечет скользкий или мокрый участок, слегка нажмите педаль тормоза, чтобы убедиться, что функция торможения в норме. Мокрые тормозные колодки не будут тормозить должным образом. Даже если намокнет только тормозная колодка на одной стороне, это может повлиять на управляемость автомобиля.

■ **При переключении передач**

Будьте осторожны, не переключайте передачи при нажатии на педаль акселератора, иначе автомобиль может внезапно и неожиданно ускориться, что приведет к аварии.

■ **При остановке автомобиля**

- Не переключайте передачу на высоких оборотах.
Если автомобиль находится на передаче, отличной от Р или N, он может внезапно и неожиданно ускориться, что приведет к аварии.
- Не оставляйте автомобиль на длительное время с работающим двигателем.
Если этого нельзя избежать, припаркуйте автомобиль на открытой площадке и убедитесь, что выхлопные газы не попадают в автомобиль.
- При работающем двигателе убедитесь, что электромеханический стояночный тормоз работает правильно, в противном случае держите ногу на педали тормоза, чтобы предотвратить аварии, вызванные движением автомобиля.

 **Предупреждение**

■ **Во время стоянки автомобиля**

- Не оставляйте очки, зажигалки, распылители или банки с безалкогольными напитками в автомобиле в местах с высокой температурой, так как это может привести к следующим несчастным случаям:
 - Утечка газа из зажигалки или распылителя может привести к пожару.
 - Температура внутри автомобиля может привести к деформации или растрескиванию линз и других пластиковых деталей очков.
 - Банки с безалкогольными напитками могут лопнуть, а пролившаяся жидкость – вызвать короткое замыкание в электрических компонентах автомобиля.
 - Всегда включайте электромеханический стояночный тормоз, переключайтесь на передачу Р, выключайте двигатель и запирайте автомобиль.
 - Никогда не прикасайтесь к выхлопной трубе при работающем двигателе или сразу после его выключения, иначе можно обжечься.
 - Не оставляйте двигатель работающим в местах с глубоким снегом или во время снегопада.

Если автомобиль застревает в снегу при работающем двигателе, выхлопные газы могут скапливаться и попадать в салон автомобиля. Это может нанести серьезный вред здоровью.

- Избегайте работы двигателя на холостом ходу на высоких оборотах. Работа двигателя на высоких оборотах при остановленном автомобиле может привести к перегреву выхлопной системы, что может привести к пожару, если поблизости размещены легковоспламеняющиеся материалы.

 **Предупреждение**

■ **Выхлопные газы**

- Выхлопные газы содержат угарный газ (СО), не имеющий цвета и запаха. Вдыхание большого количества выхлопных газов может нанести серьезный вред здоровью и даже привести к смерти.
- Если автомобиль припаркован в плохо проветриваемом месте, выключите двигатель. В закрытых помещениях, таких как гаражи, выхлопные газы могут собираться и попадать в салон автомобиля. Это может серьезно угрожать здоровью и даже привести к смерти.
- Выхлопную систему необходимо время от времени проверять. При наличии небольших отверстий или трещин, поврежденных соединений или необычного шума выхлопа из-за коррозии обязательно обратитесь к авторизованному дилеру Honda для осмотра и ремонта автомобиля.

■ **Во время отдыха в автомобиле**

- Обязательно выключите двигатель. В противном случае возможно случайное перемещение рычага переключения передач или нажатие педали акселератора, что приведет к аварии или перегреву двигателя. Кроме того, если автомобиль припаркован в плохо проветриваемом месте, выхлопные газы могут скапливаться, попасть в салон автомобиля и причинить серьезный вред здоровью и даже смерть.

■ **При торможении**

- Двигайтесь более осторожно, когда тормоза мокрые. Когда тормоза влажные, тормозной путь увеличивается, также влага на тормозах может привести к различному усилию при торможении с обеих сторон автомобиля, а стояночный тормоз может не удержать автомобиль.
- Если система помощи при экстренном торможении не работает должным образом, не следуйте за другими автомобилями в непосредственной близости и избегайте длинных спусков или крутых поворотов. В этом случае, если для нажатия на педаль тормоза требуется большее усилие, чем обычно, также может увеличиться тормозной путь.
- При гашении скорости двигателем не нажимайте педаль тормоза повторно. Каждый раз, когда вы нажимаете на педаль тормоза, часть давления, используемого для усиления тормозов, рассеивается.

 **Внимание**

■ **В процессе вождения**

- Не нажимайте педали акселератора и тормоза одновременно, так как это может ограничить выходную мощность двигателя.
- Не используйте педаль акселератора и не нажимайте педали акселератора и тормоза одновременно, чтобы остановиться на склоне.

■ **Во время стоянки**

- При длительной стоянке обязательно включите электромеханический стояночный тормоз и установите передачу в положение Р. Иначе возможно произвольное движение или резкое ускорение автомобиля при случайном нажатии педали акселератора.

■ **Избегайте повреждения деталей автомобиля**

- Не поворачивайте рулевое колесо до упора ни в одну из сторон и не держите его в течение длительного времени.
- При движении по ухабистым дорогам двигайтесь как можно медленнее, чтобы не повредить колеса, днище автомобиля и т. д.

■ **При разгерметизации шины во время движения**

Разгерметизация или повреждение шины могут привести к следующим ситуациям:

- Затруднению контроля над автомобилем.
- Затруднению управления автомобилем.
- Автомобиль будет издавать ненормальные звуки.

При разгерметизации или повреждении шины во время движения крепко держите рулевое колесо, медленно нажимайте педаль тормоза, чтобы снизить скорость автомобиля, и вовремя замените разгерметизированную шину на новую.

 **Внимание**

■ **Движение по затопленной дороге**

Пожалуйста, избегайте движения по дороге с высоким уровнем воды, иначе это может привести к следующим серьезным повреждениям автомобиля:

- Глушению двигателя.
- Короткому замыканию электрических компонентов.
- Повреждению двигателя из-за залива водой.

После движения по заболоченной дороге и затопления автомобиля обратитесь к дилеру Honda для проведения диагностики:

- Тормозной системы.
- Уровня масла в двигателе и в трансмиссии.
- Подшипников ступиц, карданного вала, приводного вала и подвески.

■ **При хранении груза и багажа обратите внимание на следующее:**

- По возможности храните груз и багаж в багажнике.
- Убедитесь, что все предметы надежно закреплены.
- Следите за тем, чтобы автомобиль оставался на горизонтальном уровне. Переместите вес вперед настолько, насколько это возможно, чтобы удержать автомобиль в равновесии.
- Для экономии топлива и увеличения пробега не возите с собой лишние тяжелые предметы.

⚠ Предупреждение

■ Предметы, не рекомендуемые для перевозки в багажнике

Размещение следующих предметов в багажнике может привести к пожару:

- Емкости с бензином.
- Баллончики с аэрозолем.
- Другие легковоспламеняющиеся и взрывоопасные предметы.

■ Меры предосторожности при хранении

Во избежание серьезной травмы или даже смерти соблюдайте следующие меры предосторожности:

- Не размещайте груз или багаж в следующих местах, иначе они могут застрять на педали тормоза или акселератора, препятствуя их нормальной работе, и могут заблокировать обзор водителю или ударить водителя или пассажира, что приведет к аварии:
- Под ногами водителя.
- На сиденье переднего пассажира или задних сиденьях (при штабелировании предметов).
- На приборной панели.
- Храните все предметы в салоне автомобиля так, чтобы они не перемещались и не нанесли травму в случае аварии или экстренного торможения.
- Запрещается хранить в багажнике плохо закрытые емкости с жидкостью.

■ Нагрузка и распределение

- Не перегружайте автомобиль.
- Обязательно размещайте предметы равномерно.

Неправильное размещение может ухудшить свойства управляемости поворота или торможения и привести к серьезным травмам или даже смерти.

- Не оставляйте тяжелые предметы в багажнике на длительное время. Хранение тяжелых предметов в багажнике в течение длительного времени может повлиять на работу системы подвески.



С помощью интеллектуального ключа, вы можете управлять режимом переключателя двигателя (запуск) или запустить двигатель.

■ Управление режимом переключателя двигателя (запуск)

Можно переключаться между режимами OFF и IGNITION ON, нажимая переключатель запуска двигателя при отпущенной педали тормоза. (Режим переключается при каждом нажатии данного переключателя.)

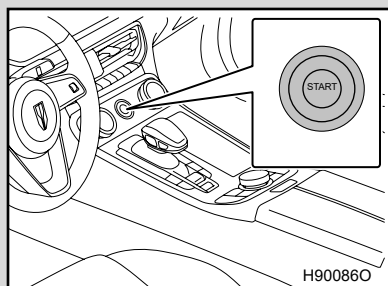

Режим OFF*

Доступны световые сигналы, габаритные огни и аварийные сигнальные лампы.

Режим IGNITION ON

Можно использовать все электрические компоненты.

* Перед выключением двигателя коробка передач должна быть установлена в положение P.

■ Запуск двигателя

Шаг 1 Проверьте и убедитесь, что передача находится в положении P или N и включен электромеханический парковочный тормоз.

Шаг 2 Сядьте на место водителя и нажмите на педаль тормоза. Индикатор кнопки запуска/остановки двигателя начнет мигать.

Шаг 3 Нажмите кнопку запуска/остановки двигателя, чтобы запустить двигатель.

■ Остановка двигателя

Шаг 1 Полностью остановите автомобиль.

Шаг 2 Переключите на передачу P и убедитесь, что стояночный тормоз включен.

Шаг 3 Нажмите кнопку запуска/остановки двигателя, чтобы остановить двигатель.

■ Если невозможно запустить двигатель

Возможно, противоугонная система не была отключена (см. стр. 64).

■ Батареи ключа разряжена

См. стр. 86.

■ Низкий уровень заряда батареи ключа

См. стр. 404.

■ Другие причины

См. стр. 102.

⚠ Предупреждение

■ При запуске двигателя

Обязательно запускайте двигатель, сидя на месте водителя. Ни при каких обстоятельствах не нажимайте педаль акселератора при запуске двигателя.

Невыполнение этого требования может привести к аварии с серьезными травмами или даже смертью.

■ Важные замечания во время вождения

Во время вождения автомобиля, если вы хотите принудительно выключить двигатель в экстренной ситуации, нажмите и удерживайте кнопку запуска/остановки двигателя более 3 с или нажмите переключатель три раза подряд в течение 2 с.

Не прикасайтесь к переключателю двигателя во время движения, за исключением экстренных случаев. Если двигатель выключается во время движения, это может привести к аварии.

⚠ Внимание

■ Предотвращение низкого заряда батареи

- Не переводите кнопку запуска/остановки двигателя в режим IG-ON на длительное время при неработающем двигателе, в противном случае это может привести к недостаточной мощности аккумуляторной батареи 12 В и батареи 48 В, что может привести к необратимому повреждению батареи в тяжелых условиях.
- Выходя из автомобиля, водитель должен запереть автомобиль и носить при себе ключ. Не оставляйте ключ в автомобиле, чтобы предотвратить продолжение работы системы интеллектуального входа и запуска, что может привести к разрядке аккумуляторной батареи.

■ При запуске двигателя

- Не запускайте двигатель на высоких оборотах в холодном состоянии.
- Если двигатель запускается с трудом или часто глохнет, немедленно обратитесь к официальному дилеру Hongqi для проверки автомобиля.

Выберите передачу, соответствующую условиям движения.

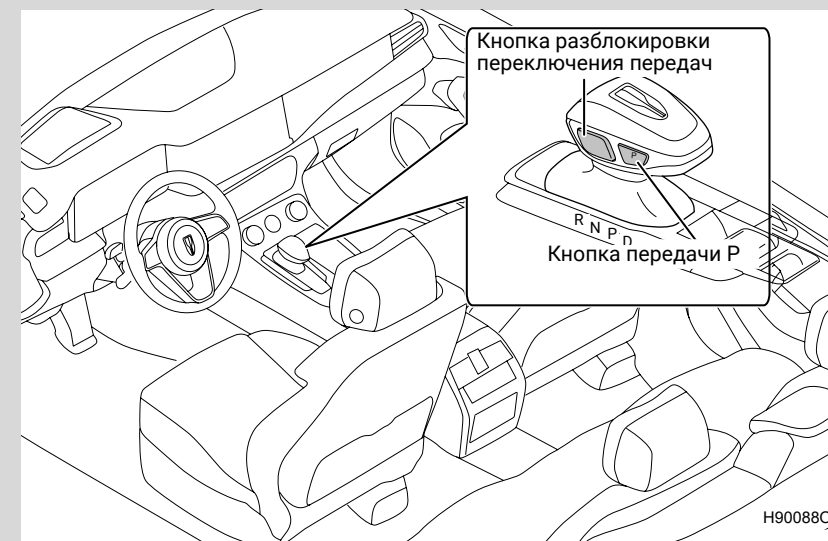

Плавно нажмите на рычаг переключения передач и убедитесь в правильности переключения.
Отпустите рычаг переключения передач, чтобы сбросить его после каждого переключения.

■ Перемещение рычага переключения передач

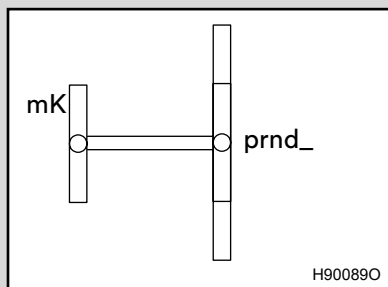

Правый паз соответствует автоматическому режиму с двумя ходами в каждом из направлений.

Левый паз соответствует ручному режиму с одним ходом в каждом из передних и задних направлений.

Перемещением рычага переключения передач влево и вправо можно осуществить переключение левого и правого паза, и только когда передача находится в положении D, ее можно переключить в ручной режим.

Примечание: если рычаг переключения передач не может быть переключен, когда рычаг переключения передач находится в ручном положении передачи, отличной от D, переведите рычаг переключения передач в положение автоматической передачи в соответствии с инструкциями комбинации приборов.

■ Переключение передач

После запуска двигателя переключайте передачи следующим образом.

■ Переключение с P на D: нажмите на педаль тормоза, нажмите кнопку разблокировки и опустите рычаг переключения передач до первого или второго хода.

■ Переключение с P на N: нажмите педаль тормоза, нажмите кнопку разблокировки и переместите рычаг переключения передач вверх до первого хода.

■ Переключение с P на R: нажмите педаль тормоза, нажмите кнопку разблокировки и переместите рычаг переключения передач вверх до второго хода.

■ Переключение с N на D: когда автомобиль неподвижен, переместите рычаг переключения передач вниз в положение первого или второго хода*.

* – функция может частично или полностью отсутствовать в комплектации автомобиля

■ **Переключение с N на R:** когда автомобиль стоит, нажмите кнопку разблокировки и переместите рычаг переключения передач вверх до первого или второго хода *.

* Если время пребывания на передаче N больше 1 секунды, для переключения передач необходимо нажать педаль тормоза. Если время пребывания на передаче N менее 1 секунды, для переключения передач нажимать педаль тормоза не требуется.

■ **Переключение с D на N:** переместите рычаг переключения передач вверх до первого хода.

Его нельзя переключить, когда скорость автомобиля превышает 50 км/ч.

■ **Переключение с D на R:** нажимайте на педаль тормоза, пока автомобиль не остановится, нажмите кнопку разблокировки и переместите рычаг переключения передач вверх до второго хода.

■ **Переключение с D на M:** переместите рычаг переключения передач влево к левому колесу.

■ **Переключение с M на D:** переместите рычаг переключения передач вправо к правому колесу.

■ **Переключение с R на N:** переместите рычаг переключения передач вниз до первого хода.

■ **Переключение с R на D:** нажимайте на педаль тормоза, пока автомобиль не остановится, и переместите рычаг переключения передач вниз до второго хода.

■ **Переключение с N/D/R на P:** нажимайте на педаль тормоза, пока автомобиль не остановится, и нажмите кнопку передачи P. При выборе передачи убедитесь, что комбинация приборов показывает желаемую передачу

■ **Функция**

Положение передачи	Функции
P	Парковка
R	Задний ход
N	Нейтральная передача
D	Передача движения
M+	Ручное повышение передачи
M-	Ручное понижение передачи

Описание передач

■ **Передача P (парковочная)**

Передача P блокирует коробку передач и предотвращает вращение колес.

Предупреждение

■ **Первичное управление рычагом переключения передач**

В автомобиле используется электронный механизм переключения передач, которым необходимо управлять в соответствии с информацией о передаче на комбинации приборов и экране информационного отображения, а также в соответствии с приведенными выше инструкциями по работе передач. При вождении не надо полагаться на ощущения и память, чтобы избежать опасности.

■ **Обязательно переключите на передачу P и включите стояночный тормоз.**

Просто переключать на передачу P без включения стояночного тормоза очень опасно. Если передача P не может полностью обездвигнуть автомобиль, он сдвинется с места, что приведет к аварии.

■ **Передача R (заднего хода)**

На передаче R автомобиль может двигаться только назад.

■ Передача N (нейтральная)

При установке на передачу N коробка передач не заблокирована. Нажмите педаль тормоза или включите стояночный тормоз при парковке на пологом склоне, в противном случае автомобиль будет двигаться свободно.

■ Передача D (передняя)

Передача D — это передача, обычно используемая при вождении, которая управляет движением автомобиля вперед.

■ Передача M (ручная)

Передача M — это ручной режим переключения передач. Можно переключить на передачу M только при установке на передаче D. Когда включена передача D, переместите рычаг переключения передач влево, чтобы войти в диапазон передач M. Переключение на более высокую или более низкую передачу осуществляется путем перемещения рычага переключения передач между M1–M7.

Кнопка передачи P

■ При переключении на передачу P

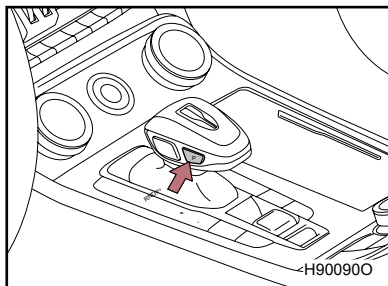

Можно переключить на передачу P с помощью кнопки передачи P.

Когда автомобиль стоит, нажмите кнопку передачи P.

При переключении на передачу P в информации о передаче на комбинации приборов отображается передача P.

Если скорость автомобиля превышает 3 км/ч, включить передачу P будет невозможно.

■ При переключении с P на другие передачи.

■ Нажмите педаль тормоза, нажмите кнопку разблокировки, чтобы управлять рычагом переключения передач. Если рычаг переключения передач используется без нажатия на педаль тормоза, переключение передач запрещается.

■ При переключении передач убедитесь, что информация о передаче на комбинации приборов показывает желаемую передачу.

Выполните переключение передач в ручном режиме

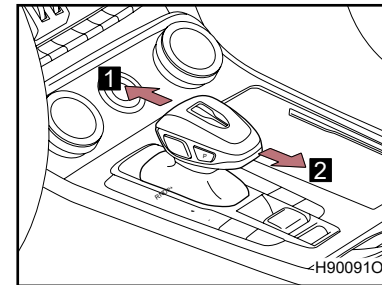

1 Повышение передачи

2 Понижение передачи

Выбранная передача будет отображаться на многофункциональном дисплее комбинации приборов.

■ Если текущая передача D/R и скорость автомобиля ниже 3 км/ч, автомобиль автоматически переключится на передачу P при следующих условиях:

- После установки переключателя двигателя в режим IG-OFF автомобиль автоматически переключается на передачу P.
- Водитель отстегивает ремень безопасности, отпускает педаль тормоза, открывает дверь и автомобиль автоматически переключается на передачу P.

■ Автомобиль остается на передаче N для буксировки автомобиля при следующих условиях:

Если текущая передача N, то после установки переключателя двигателя в режим IG-OFF автомобиль останется на передаче N и будет выключен.

■ Ограничение передач (в ручном режиме)

Для защиты двигателя и коробки передач передачи ограничиваются в зависимости от частоты вращения двигателя при ручном переключении. Таким образом при определенных условиях эксплуатации может оказаться невозможным переключение на более высокую или более низкую передачу, даже если рычаг переключения передач задействован, или может осуществляться автоматическое переключение на более высокую или более низкую передачу без использования рычага переключения передач.

■ Режим перегрева

Когда коробка передач переходит в режим перегрева, повышение температуры масла будет замедлено за счет уменьшения числа переключений, частота вращения двигателя увеличится, а плавность переключения может немного измениться.

■ При остановке автомобиля на передаче M

Как только автомобиль остановится, коробка передач автоматически переключится на пониженную передачу M1.

⚠ Предупреждение

■ При движении по скользкой дороге

Будьте осторожны при резком ускорении и торможении, иначе это может привести к боковому скольжению автомобиля или пробуксовке колес.

Этот автомобиль оснащен системой переключения режимов вождения, которая может обеспечивать различные режимы вождения. Автомобиль обладает уникальными ходовыми качествами в различных режимах для удовлетворения потребностей водителя.

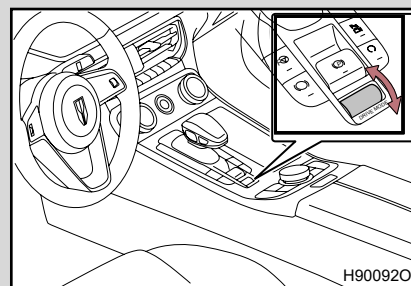

■ Выбор режима вождения

Метод I. Колесо выбора режима вождения

Прокрутите для выбора режима вождения, чтобы выбрать один из четырех режимов вождения: «Комфорт», «Экономичный», «Спорт» и «Снег».



Метод II. Мультимедийный дисплей

Можно выбрать в настройках информационно-развлекательной системы автомобиля четыре режима вождения: «Комфорт», «Экономичный», «Спорт» и «Снег».

Режим «Комфорт»

В режиме "Комфорт" автомобиль обладает хорошим комфортом и подходит для езды по покрытию обычных городских дорог.

■ Ходовые качества в комфортном режиме

- Выходная мощность силового агрегата изменяется плавно.
- Рулевое управление кажется легким.

Режим «Экономичный»

В экономичном режиме автомобиль обладает хорошей экономичностью и подходит для езды по покрытию обычных городских дорог.

■ Ходовые качества в экономичном режиме

- Коробка передач использует экономичную стратегию переключения передач.

Режим «Спорт»

В спортивном режиме автомобиль имеет хорошую динамику и подходит для езды по скоростным автотрассам или обычным городским дорогам.

■ Ходовые характеристики в спортивном режиме

- Ускорение быстрое, а выходная мощность большая.
- Рулевое управление имеет сильный спортивный характер.

Режим «Снег»

Этот режим подходит для движения по дорогам с низким сцеплением после снега, скользкой траве и гравийным дорогам.

■ Ходовые характеристики в режиме «Снег»

- Выходная мощность изменяется плавно, что снижает проскальзывание автомобиля.

■ Заданные условия переключения режимов движения

- Кнопка запуска/остановки двигателя находится в режиме IG-ON.
- Эта система и связанные с ней системы работают безотказно.

■ Память режимов вождения

- Можно выбрать в настройках информационно-развлекательной системы автомобиля память последнего режима вождения (см. стр. 299).

■ Рабочее состояние системы режима вождения

- Когда выбран режим вождения, водитель может узнать текущее рабочее состояние системы режима вождения с помощью информации, отображаемой на комбинации приборов.

Внимание

■ Не используйте режим «Снег» на обычных городских дорогах или скоростных автотрассах. Этот режим вождения предназначен только для особых дорожных условий. Длительное использование на указанных выше дорогах может привести к повреждению системы трансмиссии.

■ Меры предосторожности при переключении режимов движения

- Для обеспечения безопасности вождения переключайте режим вождения, когда автомобиль припаркован или движется на низкой скорости по дорогам с хорошими условиями.
- Система переключения режимов движения имеет функцию самозащиты. Если условия работы соответствующего режима вождения не соблюдены, включение этого режима вождения может привести к повреждению автомобиля и повлиять на безопасность вождения. Когда водитель переключает режим движения, невозможность переключения на целевой режим может быть вызвана функцией самозащиты системы, что является нормальным явлением.
- Когда рабочие условия режима вождения соблюдены, но система режимов вождения по-прежнему не работает должным образом, немедленно обратитесь к официальному дилеру Honda для проверки автомобиля.
- Система режимов вождения не может заменить оценку водителем условий вождения, и водитель должен постоянно сохранять контроль над транспортным средством и нести полную ответственность за транспортное средство.

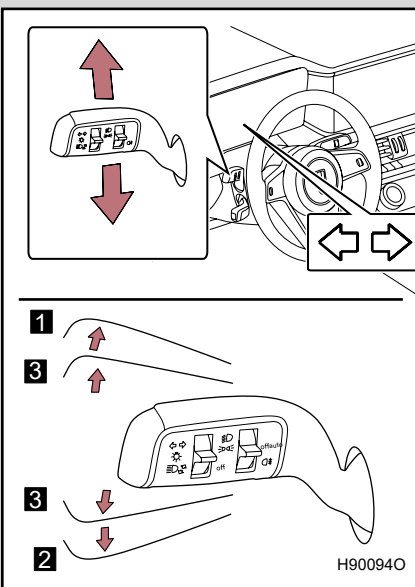

- 1 Правый поворот
- 2 Левый поворот
- 3 Комфортное мигание

Когда переключатель управления перемещается в положение без самоблокировки один раз, левый/правый указатели поворота мигнут 3 раза; когда переключатель управления перемещается в крайнее положение, левый/правый указатели поворота мигают непрерывно до тех пор, пока переключатель управления не будет выключен.

■ Условия работы указателей поворота

Кнопка запуска/остановки двигателя находится в режиме IG-ON

■ Управление указателями поворотов и аварийной световой сигнализацией

Когда указатели поворота включены, нажмите переключатель аварийной световой сигнализации, и левый и правый указатели поворота замигают одновременно; нажмите переключатель аварийной световой сигнализации еще раз, чтобы вернуть указатели поворота в рабочее состояние.

Когда аварийная световая сигнализация включена, а кнопка запуска/остановки двигателя находится в режиме IG-ON, включаются указатели поворота, указатели поворота работают, а аварийная световая сигнализация перестает работать; выключите указатели поворота, и аварийная световая сигнализация вернется в рабочее состояние.

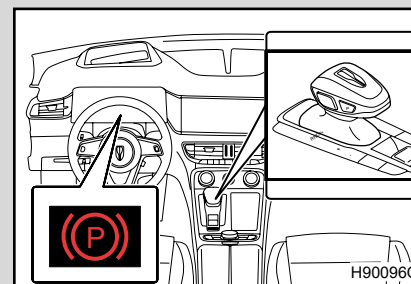

Автоматическое включение электромеханического парковочного тормоза
Нажмите на педаль тормоза, установите передачу в положение P, автоматически включается электромеханический парковочный тормоз; при переключении передачи с P на D/R электромеханический парковочный тормоз автоматически отключается.

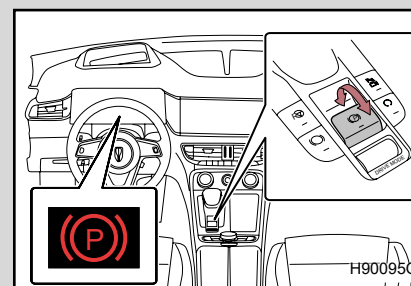

Включение вручную электромеханического парковочного тормоза

Нажав педаль тормоза, чтобы убедиться, что автомобиль неподвижен, поднимите переключатель электромеханического парковочного тормоза, чтобы включить электромеханический парковочный тормоз;

переведите кнопку запуска/остановки двигателя в режим IG-ON, нажмите педаль тормоза и нажмите переключатель электромеханического парковочного тормоза для отключения электромеханического парковочного тормоза.

■ Другие функции EPB

- Система помощи при трогании в гору: если водитель пристегивает ремень безопасности, закрывает дверь и включает электромеханический парковочный тормоз перед началом движения автомобиля, система автоматически отключает EPB в соответствии с принципом баланса крутящего момента, так что автомобиль не будет откатываться и начнет движение плавно.
- Функция электронного контроля замедления: когда автомобиль движется, продолжайте поднимать переключатель EPB вверх, автомобиль будет тормозить до полной остановки.

■ Автоматическая парковка после отключения питания

- EPB включается автоматически, когда водитель останавливает автомобиль и выключает двигатель.

Автоматическую парковку после отключения питания можно включать и выключать в настройках автомобиля в информационно-развлекательной системе (см. стр. 299).

⚠ Внимание

■ Меры предосторожности перед началом движения

- Полностью отпустите электромеханический парковочный тормоз. В случае неисправности (например, неисправности электрооборудования) задний тормозной диск, заблокированный электромеханическим парковочным тормозом EPB, можно разблокировать только механически, и рекомендуется обратиться к официальному дилеру Hongqi для выполнения операции.
- Когда электромеханический парковочный тормоз EPB не отпущен, горит красный индикатор. Вождение автомобиля в это время приведет к перегреву компонентов тормозной системы, что повлияет на эффективность торможения и увеличит износ тормозов.
- Если дорожные условия не подходят для парковки, на многофункциональном дисплее комбинации приборов выводится информация о том, что уклон слишком велик и парковаться нецелесообразно.

В состоянии готовности функции автоматического удержания автомобиля AUTO HOLD после нажатия на педаль тормоза для остановки функция автоматического удержания автомобиля будет активирована, в это время отпустите педаль тормоза, автомобиль остается на месте. Нажмите педаль акселератора, когда передача находится в положении D, и система отключит автоматическое удержание, чтобы обеспечить начало движения.

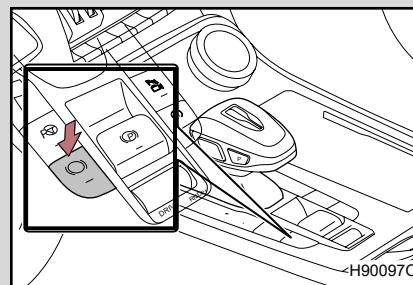

■ Состояние готовности к автоматическому удержанию автомобиля

Закройте дверь водителя, пристегните ремень безопасности, нажмите кнопку автоматического удержания автомобиля, функция автоматического удержания автомобиля перейдет в состояние готовности, и загорится индикатор кнопки.

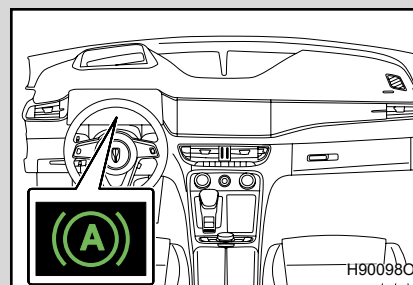

Активация автоматического удержания автомобиля

Нажмите на педаль тормоза, чтобы остановить автомобиль, и отпустите педаль тормоза, функция автоматического удержания автомобиля будет активирована, и на многофункциональном дисплее комбинации приборов загорится индикатор автоматического удержания автомобиля.

■ Функция автоматического удержания автомобиля AUTO HOLD

- Нажмите педаль тормоза и снова нажмите кнопку автоматического удержания, чтобы отключить функцию автоматического удержания автомобиля AUTO HOLD.
- Автоматическое удержание автомобиля AUTO HOLD имеет систему помощи при трогании в гору. Однако на более крутых склонах функция автоматического удержания автомобиля может не остановить автомобиль. В этом случае необходимо вручную задействовать тормоза.
- После активации автоматического удержания автомобиля на определенный период времени электромеханический парковочный тормоз EPB возьмет на себя функцию AUTO HOLD.

■ Условия работы автоматического удержания автомобиля AUTO HOLD

- Закройте дверь на стороне водителя.
- Водитель должен пристегнуть ремень безопасности надлежащим образом.
- Запустите автомобиль и нажмите кнопку автоматического удержания автомобиля AUTO HOLD (загорится индикатор).
- Нажимайте на педаль тормоза до тех пор, пока автомобиль не остановится, а затем отпустите педаль тормоза.

Предупреждение

■ При парковке на скользкой дороге

Функция автоматического удержания автомобиля AUTO HOLD не останавливает автомобиль, если превышено сцепление шин с дорогой. Не используйте эту систему на скользких поверхностях.

Внимание

■ При остановке

Функция автоматического удержания автомобиля AUTO HOLD не может использоваться для парковки в течение длительного времени. Для длительной стоянки включите электромеханический парковочный тормоз EPB. Переключение кнопки включения двигателя в режим IG-OFF во время автоматического удержания автомобиля может привести к отключению тормозов и перемещению автомобиля. Когда кнопка включения двигателя выключена, педаль тормоза должна быть нажата, электромеханический парковочный тормоз должен быть включен, а передача должна быть переключена на Р.

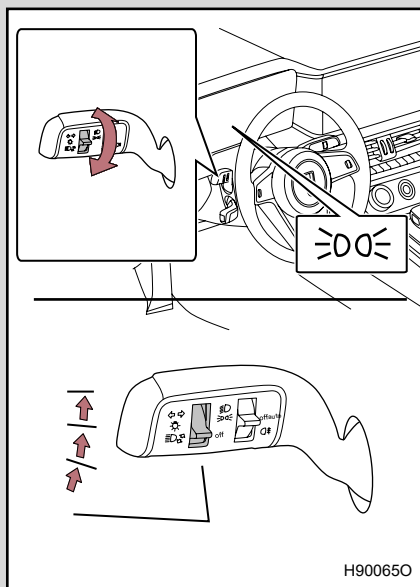

 Включаются дневные ходовые огни, задние габаритные огни, осветитель номерного знака и подсветка панели приборов.

 Включаются передние фары (ближний свет), габаритные огни, осветитель номерного знака и подсветка панели приборов.

AUTO Передние фары (ближний свет), габаритные огни, осветитель номерного знака и подсветка приборной панели автоматически включаются и выключаются.

OFF Загораются дневные ходовые огни.

Включить дальний свет

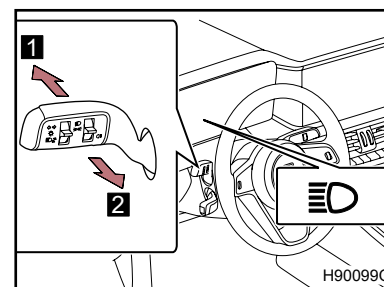

1 Когда передние фары (ближний свет) включены, нажмите ручку управления светом вперед, чтобы включить дальний свет; потяните ручку назад в исходное положение, чтобы выключить дальний свет.

2 Потяните ручку управления освещением назад, чтобы включить дальний свет; отпустите ручку управления освещением, чтобы выключить дальний свет.

■ Система дневных ходовых огней

Чтобы другим водителям было легче увидеть ваш автомобиль во время движения днем, дневные ходовые огни включаются автоматически, пока кнопка запуска/остановки двигателя находится в режиме IG-ON и передние фары выключены.

■ Датчики освещенности и дождя

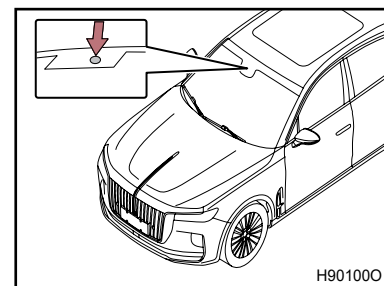

Датчик может работать неправильно, если на датчик помещен какой-либо предмет или если на ветровом стекле есть приспособление, блокирующее датчик.

Вышеуказанные условия могут повлиять на определение датчиком интенсивности окружающего освещения, что может привести к неправильной работе автоматических передних фар и автоматических стеклоочистителей.

■ Система автоматической регулировки высоты наклона света фар

Система автоматической регулировки высоты луча передних фар может автоматически регулировать высоту луча фары в соответствии с количеством пассажиров, состоянием загрузки автомобиля и дорожными условиями, чтобы гарантировать, что фара может обеспечить хороший угол освещения для водителя.

Система освещения при выходе из автомобиля

Когда кнопка запуска/остановки двигателя находится в режиме IG-ON и включен ближний свет, переключите кнопку запуска/остановки двигателя в режим IG-OFF и откройте дверь, свет будет гореть некоторое время, а затем автоматически погаснет. Включение и выключение освещения при выходе из автомобиля и время освещения можно настроить в настройках автомобиля в информационно-развлекательной системе (см. стр. 301).

Система освещения при посадке в автомобиль



Когда переключатель света находится в положении автоматического освещения, автомобиль разблокируется. Если в это время выполняются условия автоматического освещения, свет автоматически выключается после включения в течение определенного периода времени. Включение и выключение освещения при посадке в автомобиль и время освещения можно настроить в настройках информационно-развлекательной системы автомобиля (см. стр. 301).

Освещение при повороте

Когда автомобиль движется на малой скорости с включенными передними фарами, водитель включает переключатель указателей поворота или поворачивает рулевое колесо, и соответствующие боковые поворотные огни автоматически включаются, чтобы помочь водителю при вождении. Когда включена передача R, водитель поворачивает переключатель указателя поворота или рулевое колесо, и одновременно загораются поворотные огни с обеих сторон автомобиля, улучшая эффект освещения окружающего пространства при движении задним ходом.

Интеллектуальная система управления дальним светом ADB может автоматически управлять соответствующими светодиодными лампами в дальнем свете, чтобы включать или выключать их в зависимости от окружающих дорожных условий, когда скорость автомобиля превышает 80 км/ч, обеспечивая наилучший обзор при обеспечении безопасности вождения.

Индикатор интеллектуальной системы управления дальним светом

- Если на многофункциональном дисплее комбинации приборов горит индикатор  (синий) работы системы ADB, интеллектуальная система управления дальним светом включена и работает.
- Если на многофункциональном дисплее комбинации приборов горит индикатор  (белый) включения системы ADB, это означает, что интеллектуальная система управления дальним светом включена, но не соответствует условиям работы и находится в режиме ожидания.

Включение/выключение интеллектуальной системы управления дальним светом

Интеллектуальную систему управления дальним светом можно включать и выключать в настройках информационно-развлекательной системы автомобиля (см. стр. 301).

Условия работы интеллектуальной системы управления дальним светом

■ Условия работы интеллектуальной системы управления дальним светом

- Необходимые условия для работы интеллектуальной системы управления дальним светом:

Если все следующие условия соблюдены, интеллектуальная система управления дальним светом может работать нормально.

- Интеллектуальный дальний свет установлен на включение в информационно-развлекательной системе.

- Кнопка запуска/остановки двигателя находится в режиме IG-ON.
- Переключатель передних фар установлен в положение AUTO.
- Рукоятка переключателя дальнего света находится в положении «дальний свет выключен».
- Неисправности датчиков света и объема дождя отсутствуют.
- Неисправности системы ADB отсутствуют.

■ Режим ожидания интеллектуальной системы управления дальним светом

При выполнении любого из следующих условий система переходит в режим ожидания, а дальний свет полностью выключается:

- Скорость автомобиля менее 60 км/ч.
- Впереди слишком много препятствий, и ADB не может выполнить адаптивную настройку.
- Ближний свет выключен (автоматически выключается на передаче AUTO, не вручную).
- Система распознает, что вокруг туман.
- Область перед автомобилем не темная.

■ Условия работы интеллектуальной системы управления дальним светом

При выполнении всех нижеперечисленных условий система переходит в рабочее состояние, включается дальний свет, а площадь освещения регулируется автоматически.

- Скорость автомобиля превышает 80 км/ч.
- Ближний свет включен (автоматически включается на передаче AUTO, не вручную).
- Система не распознает туман вокруг.
- Область перед автомобилем темная.
- Автомобили впереди без задних фонарей и встречные автомобили с включенными передними фарами.
- На дороге впереди нет дорожных знаков.

■ В следующих случаях система может неточно определять уровень яркости окружающего освещения, что может привести к неправильной работе интеллектуальной системы управления дальним светом. В этом случае переключайтесь между дальним и ближним светом вручную.

- Неисправности датчика света и объема дождя или камеры современной системы содействия управлению автомобилем.
- Ветровое стекло помутнело от влаги, льда, грязи и т. п.

- Треснуло или повреждено лобовое стекло.
- Нечеткое видение впереди из-за тумана, сильного дождя, снега и т. д.
- Камера деформирована или загрязнена.
- Температура камеры очень высокая.
- Окружающая яркость эквивалентна яркости передних фар, задних фонарей или противотуманных фар.
- Передние фары или задние фонари впереди идущего автомобиля выключены, загрязнены, меняют цвет, неправильно выровнены или горят одиночно.
- Проезжайте по участкам с прерывистой сменой света и темноты.
- Частая или повторяющаяся езда по спускам, ухабистым или неровным поверхностям (например, дороги с каменным покрытием, гравийные дороги и т. д.).
- Частые или повторяющиеся повороты или движение по извилистым дорогам.
- Перед автомобилем находятся объекты с высокой отражающей способностью, такие как знаки или зеркала.
- Задняя часть впереди идущего автомобиля обладает высокой отражающей способностью, например контейнер на грузовике.
- Передние фары автомобиля повреждены, загрязнены или неправильно выровнены.
- Встречные автомобили выключают фары и включают противотуманные фары.
- Наклон автомобиля из-за спущенных шин, буксировки прицепа и т. д.
- Дальний и ближний свет периодически переключаются ненормальным образом.
- Перед автомобилем есть свет, похожий на фару или задний фонарь.
- Мокрые, заснеженные, обледенелые и другие дороги имеют отражающие условия.

Противотуманные фары улучшают видимость в неблагоприятных условиях движения, таких как дождь или туман.

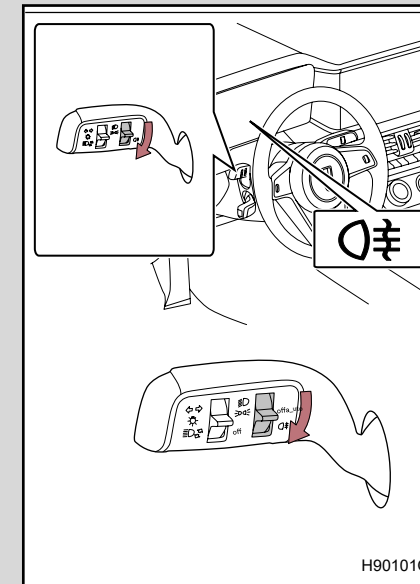

Переключите переключатель противотуманных фар вниз, чтобы включить задние противотуманные фары, переключите переключатель снова, чтобы выключить задние противотуманные фары.

■ Условия использования противотуманных фар

Кнопка запуска/остановки двигателя находится в режиме IG-ON, а передние фары включены.

⚠ Предупреждение

■ Не слишком полагайтесь на автоматический дальний свет. Внимательно следите за обстановкой и при необходимости включайте или выключайте дальний свет вручную.

Когда ручка управления стеклоочистителями находится в положении AUTO, если датчик света и объема дождя обнаруживает дождь, стеклоочистители автоматически включаются. Система автоматически регулирует скорость работы стеклоочистителей в зависимости от количества осадков и скорости автомобиля.

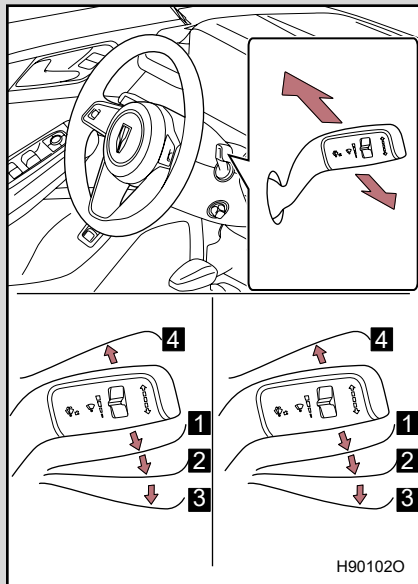

- 1 Передача AUTO стеклоочистителя автоматически регулирует скорость стеклоочистителя в зависимости от количества осадков.
 - 2 Передача LO стеклоочистителя – очистка стекла на малой скорости.
 - 3 Передача HI стеклоочистителя – очистка стекла на большой скорости.
 - 4 Передача MIST стеклоочистителя – один цикл очистки стекла на малой скорости.
- Когда капот открыт, стеклоочиститель не будет работать, даже если потянуть за ручку управления.

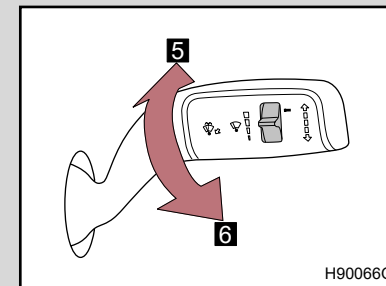

- 5 Повышена чувствительность датчика объема дождя.
- 6 Снижена чувствительность датчика объема дождя.

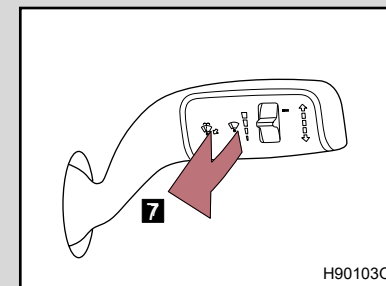

- 7 Работа стеклоомывателя и очистителя ветрового стекла. Потяните рычаг "на себя", включится омыватель стекла и стеклоочиститель выполнит несколько циклов очистки.

■ **Условия эксплуатации стеклоочистителей и омывателей ветрового стекла**
Кнопка запуска/остановки двигателя находится в режиме IG-ON, а капот закрыт.

■ **Датчики света и объема дождя**

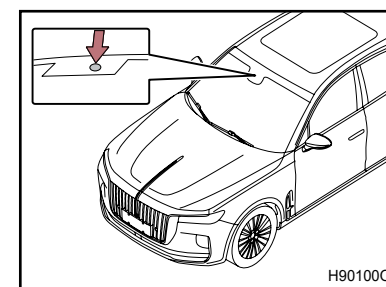

Датчик света и объема дождя определяет количество дождя.

■ **Если жидкость омывателя ветрового стекла не разбрызгивается**

Проверьте наличие омывающей жидкости в бачке стеклоомывателя. Проверьте и убедитесь, что форсунки омывателя не заблокированы.

■ Если необходимо заменить щетки стеклоочистителя ветрового стекла

- Стеклоочиститель можно установить в положение технического обслуживания в настройках информационно-развлекательной системы автомобиля (см. стр. 298).
- Выключите двигатель и в течение 10 с переключите ручку управления стеклоочистителем в положение MIST, чтобы перевести стеклоочиститель в положение технического обслуживания.
- Когда стеклоочистители находятся в положении технического обслуживания, переведите кнопку запуска/остановки двигателя в режим IG-ON, установите ручку управления стеклоочистителями в положение, не являющееся передачей MIST, или отключите положение технического обслуживания стеклоочистителей в настройках информационно-развлекательной системы автомобиля, и можно выйти из положения технического обслуживания.

 Предупреждение

■ Предупреждение об использовании стеклоочистителей в режиме AUTO

В режиме AUTO, при прикосновении к датчику, при сильном повреждении внутреннего зеркала заднего вида или при сильной вибрации ветрового стекла (например, сильный удар по переднему ветровому стеклу), стеклоочиститель переднего ветрового стекла может сработать неожиданно. Будьте осторожны, чтобы ваши пальцы или что-либо другое не попало в стеклоочиститель переднего ветрового стекла.

■ Меры предосторожности при использовании очищающей жидкости

В холодную погоду не используйте очищающую жидкость, пока ветровое стекло не нагреется. Очищающая жидкость может замерзнуть на ветровом стекле, что ухудшит видимость. Это может привести к аварии, серьезным травмам или даже смерти.

■ Заливайте в бачок для очищающей жидкости только очищающую жидкость для ветрового стекла

Опасно использовать охлаждающую жидкость двигателя в качестве очищающей жидкости. Если распылить очищающую жидкость на ветровое стекло, она может испачкать ветровое стекло, помешать обзору и стать причиной аварии.

■ В морозную погоду следует использовать очищающую жидкость ветрового стекла, смешанную с антифризом

В морозную погоду очень опасно использовать очищающую жидкость без защиты от замерзания, потому что она может замерзнуть на ветровом стекле, загромождая обзор и вызывая аварию. Кроме того, перед распылением очищающей жидкости убедитесь, что ветровое стекло полностью прогрето антиобледенителем.

■ Щетки стеклоочистителя следует заменять своевременно

Использование изношенных или грязных щеток стеклоочистителей значительно ухудшит обзор и повлияет на безопасность вождения. Поэтому щетки стеклоочистителей, которые повреждены или изношены и не могут должным образом очищать ветровое стекло, должны быть своевременно заменены.

Внимание

■ **Когда переднее ветровое стекло находится в сухом состоянии**

Не используйте стеклоочиститель, так как это может привести к повреждению щетки стеклоочистителя.

■ **Когда жидкость не поступает из форсунки омывателя**

Если ручку управления стеклоочистителями отвести назад и удерживать в течение длительного времени, это может привести к повреждению насоса очищающей жидкости.

■ **Когда форсунка засорилась**

Не используйте иглу или другой предмет для самостоятельного удаления посторонних предметов, так как это повредит форсунку.

Выполните следующие шаги, чтобы открыть крышку топливного бака.

■ **Перед добавлением топлива**

Выжмите педаль тормоза, установите передачу в положение Р, включите стояночный тормоз, выключите двигатель и убедитесь, что все двери и окна закрыты.

■ **Откройте крышку заправочной горловины**

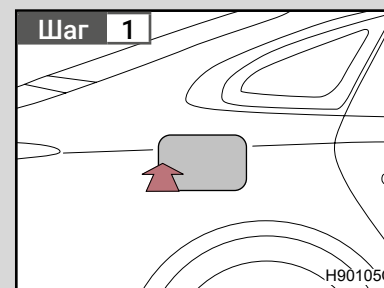

Нажмите на крышку заправочной горловины и откройте ее. Крышку заправочной горловины можно открыть только при полностью разблокированных замках автомобиля.

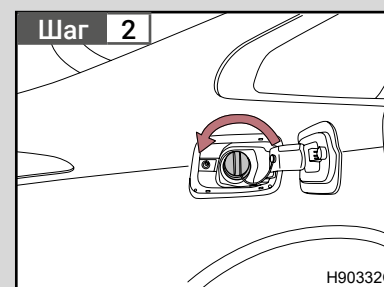

Поверните против часовой стрелки, чтобы открыть крышку топливного бака.

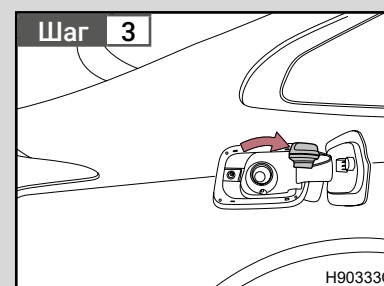

Повесьте крышку топливного бака на заднюю часть крышки заправочной горловины.

Закройте крышку топливного бака

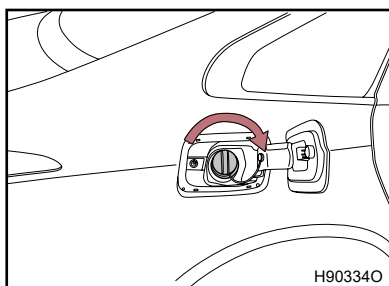

При установке крышки топливного бака на место, завинтите ее до упора, пока не услышите щелчок.

■ Тип топлива

Используйте только неэтилированный бензин АИ-95 и выше.

■ Емкость топливного бака

Около 62 л.

■ Если крышка заправочной горловины не открывается

Если крышка заправочной горловины не открывается из-за недостаточного заряда аккумуляторной батареи или по другим причинам, обратитесь к официальному дилеру Hongqi.

⚠ Предупреждение

■ Заправка топливом

При заправке следует соблюдать следующие меры предосторожности:

- Перед открытием крышки заправочной горловины и крышки топливного бака необходимо снять статическое электричество, которое может переноситься на тело. Когда тело заряжено, топливо может загореться из-за искр электрического разряда.
- Никогда не позволяйте людям со статическим электричеством приближаться к открытому топливному баку.
- Открывая крышку топливного бака, крепко держите ее и медленно откручивайте. При высокой температуре давление в топливном баке высокое, и пары топлива могут выбрасываться через горловину топливного бака. Если при открытии крышки топливного бака раздается звук «пуф», не продолжайте открывать крышку топливного бака. После исчезновения звука, медленно откройте бак.
- Избегайте вдыхания паров топлива при заправке, так как компоненты топлива содержат вредные вещества.
- Не курите и не пользуйтесь мобильными телефонами во время заправки, иначе это может привести к пожару.
- Не прикасайтесь к другим людям или объектам со статическим электричеством, которое может привести к накоплению статического электричества и воспламенению топлива.
- Соблюдайте все меры предосторожности, размещенные на АЗС.

■ Меры предосторожности при замене крышки топливного бака

Не используйте изделия, отличные от оригинальной крышки топливного бака, так как это может привести к нарушению герметичности и стать причиной аварии.

⚠ Внимание

■ Заправка топливом

При добавлении топлива не допускайте его пролива, так как это может привести к повреждению автомобиля, например к ненормальной работе системы контроля выхлопа, повреждению компонентов топливной системы или лакокрасочного покрытия кузова.

Функция адаптивного круиз-контроля АСС может всесторонне контролировать скорость автомобиля и расстояние до целевого автомобиля в диапазоне скоростей автомобиля от 0 до 140 км/ч, тем самым снижая нагрузку на водителя и повышая комфорт вождения. Кроме того, система может автоматически переключаться между круизным режимом с фиксированной скоростью и круизным режимом следования в зависимости от наличия впереди движущегося транспортного средства. Из-за сложности фактической среды вождения в некоторых случаях водитель также может вмешаться в работу транспортного средства в любое время, если это необходимо, чтобы активно контролировать расстояние между транспортным средством и целевым транспортным средством. При необходимости АСС предупредит водителя через звуковую и световую сигнализацию.

Если адаптивный круиз-контроль АСС обнаружит, что расстояние до автомобиля меньше заданного расстояния следования, автомобиль автоматически замедлится; если впереди идущее транспортное средство ускоряется или покидает полосу движения, автомобиль может разогнаться до заданной крейсерской скорости.

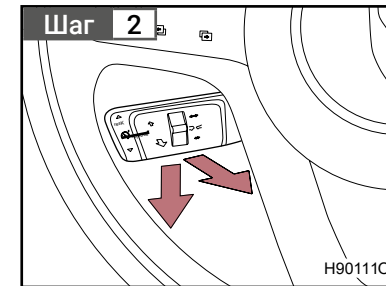

Когда на комбинации приборов загорится белый индикатор адаптивного круиз-контроля, ускорьтесь или замедлитесь до нужной скорости, поверните вниз ручку круиз-контроля в положение SET или потяните назад ручку круиз-контроля в положение ON/OFF и отпустите ручку, загорится зеленый индикатор адаптивного круиз-контроля, и текущая скорость может быть установлена на круизную скорость.

Настройка адаптивного круиз-контроля



Включите функцию круиз-контроля в настройках информационно-развлекательной системы автомобиля и установите адаптивный круиз-контроль.

Настройку круизного режима можно выполнить только тогда, когда система не активирована.

* – функция может частично или полностью отсутствовать в комплектации автомобиля

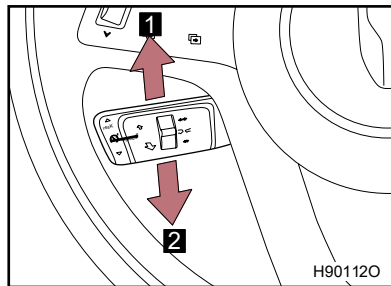

1 Увеличение скорости автомобиля

Кратковременное нажатие: переключите 1 раз, чтобы увеличить скорость автомобиля на 5 км/ч.
 Длительное нажатие: после того как система подтвердит, что длительное нажатие выполнено, скорость будет постоянно увеличиваться на 1 км/ч.

2 Уменьшение скорости автомобиля

Кратковременное нажатие: переключите 1 раз, чтобы уменьшить скорость автомобиля на 5 км/ч;

Длительное нажатие: после того, как система подтвердит, что длительное нажатие выполнено, скорость будет непрерывно уменьшаться на 1 км/ч.

* Если установленная в данный момент скорость не соответствует множителю 5 при кратковременном нажатии, то при настройке скорость сначала автоматически изменяется на число, кратное 5.

■ Установление расстояния следования за автомобилем

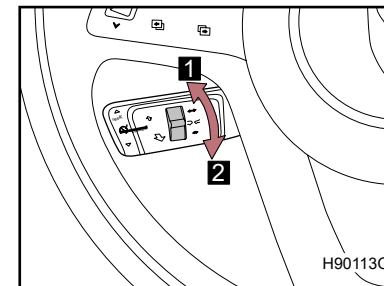

1 Увеличение расстояния следования за автомобилем

2 Уменьшение расстояния следования за автомобилем

Система обеспечивает четыре режима расстояния, и один режим можно переключать при каждом переключении рукоятки управления.

1 Установите крейсерскую скорость

2 Индикатор АСС

Белый: система включена, заданные условия соблюдены, и можно выполнять настройку круиза.

Зеленый: система работает и входит в круизный режим.

3 Установленное расстояние следования за автомобилем

Расстояние следования за автомобилем по умолчанию – «Дистанция 4».



Отмена и восстановление адаптивного круиз-контроля

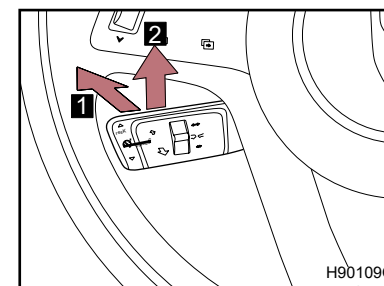

1 Отмена

Нажмите на педаль тормоза или переместите рычаг круиз-контроля вперед в положение CANCEL и отпустите, чтобы отключить круиз-контроль.

1 Восстановление

Чтобы возобновить работу круиз-контроля и вернуться к заданной скорости, переместите ручку вверх в положение RES+ и отпустите ее.

* – функция может частично или полностью отсутствовать в комплектации автомобиля

■ После выключения зажигания

После выключения зажигания, установленная крейсерская скорость или расстояние следования будут удалены.

■ Регулировка или калибровка системы ACC

Отрегулируйте или откалибруйте ACC при следующих условиях, в противном случае ACC может работать неправильно:

- Повреждение или замена ветрового стекла.
- Снятие и установка камеры современной системы содействия управлению автомобилем или кронштейн позиционирования переднего радара миллиметрового диапазона.
- После того как на автомобиле были отрегулированы углы установки четырех колес.
- Передний бампер деформирован.

Обратитесь к официальному дилеру Hongqi.

* – функция может частично или полностью отсутствовать в комплектации автомобиля

⚠ Предупреждение

■ При установке крейсерской скорости для обеспечения безопасности вождения рекомендуется устанавливать скорость не более 140 км/ч. Очень опасно использовать функцию круиз-контроля при движении автомобиля на высокой скорости, поэтому водителю рекомендуется вести автомобиль самостоятельно.

■ Предотвращение случайного включения адаптивного круиз-контроля ACC

Если эта функция не используется, выключите функцию круиз-контроля.

■ Ситуации, в которых не следует использовать адаптивный круиз-контроль ACC

Во избежание потери контроля над автомобилем и серьезных травм или смерти не используйте круиз-контроль в следующих случаях:

- В условиях интенсивного движения.
- Когда дорожные условия более сложные.
- При резких поворотах.
- На извилистых дорогах.
- На скользкой дороге (например, во время дождя или снега).
- На крутых холмах.
- При наличии неподвижного препятствия перед автомобилем.
- Во время снега, дождя, льда или густого тумана.
- Ночью при недостаточном освещении дороги.

■ Основное управление автомобилем осуществляет водитель, и его управление имеет приоритет над адаптивным круиз-контролем ACC. То есть когда автомобиль находится в режиме адаптивного круиз-контроля, когда водитель нажимает на педаль акселератора и педаль тормоза, управление транспортным средством будет передано водителю. Водитель должен постоянно сохранять контроль над транспортным средством и нести полную ответственность за автомобиль.

■ ACC – это только система помощи при вождении, при необходимости водитель должен немедленно отключить функцию ACC и управлять автомобилем самостоятельно. При использовании ACC соблюдайте соответствующие местные правила и адаптируйтесь к преобладающим дорожным и погодным условиям.

⚠ Предупреждение

- Ветровое стекло не должно модифицироваться или закрываться каким-либо дополнительным оборудованием, иначе АСС может работать неправильно.
- Когда вы надолго покидаете место водителя, обязательно выключите АСС, чтобы избежать аварии, вызванной неправильным управлением.
- Когда автомобиль следует за целевым автомобилем, АСС в основном контролирует расстояние следования, и фактическая скорость автомобиля может быть ниже установленной крейсерской скорости.
- Во время круиз-контроля АСС, когда расстояние между автомобилем и впереди идущим автомобилем слишком мало (например, из-за внезапного экстренного торможения впереди идущего автомобиля), система подает звуковой и визуальный сигналы водителю через комбинацию приборов. В это время водитель должен обратить внимание на расстояние до автомобиля и взять на себя управление автомобилем.
- Когда водитель нажимает на педаль акселератора для активного ускорения, значок крейсерской скорости, отображаемый на многофункциональном дисплее комбинации приборов, начинает мигать, что является нормальным явлением.
- Когда автомобиль входит в поворот или выходит из поворота, меняет полосу движения, или когда автомобиль впереди стоит неподвижно, АСС может потерять целевой автомобиль или неправильно идентифицировать целевой автомобиль.
- АСС не может обнаруживать другие стороны автомобиля, детей, пешеходов, животных или другие объекты, кроме задней части, и задействовать тормоза, поэтому следует соблюдать осторожность при вождении.
- АСС имеет ограниченные возможности торможения, и когда впереди идущий автомобиль внезапно замедляется, останавливается или входит в вашу полосу движения, может не хватить времени на снижение скорости, чтобы избежать столкновения с впереди идущим автомобилем. Если вы чувствуете опасность, пожалуйста, самостоятельно нажмите на педаль тормоза, чтобы остановиться.

* – функция может частично или полностью отсутствовать в комплектации автомобиля

⚠ Предупреждение

- Вождение всегда требует полной концентрации внимания, и водитель всегда должен быть готов принять меры и нажать на тормоз.
- Водителю необходимо отрегулировать расстояние следования в соответствии с транспортным потоком впереди и текущими погодными условиями (такими, как дождь и снег), а также выполнить разумные настройки для системы АСС. Водитель должен убедиться, что автомобиль может быть замедлен до остановки в пределах его поля зрения в любое время.
- АСС может идентифицировать только механическое транспортные средства (такие, как автомобили, грузовики и т. д.), которые имеют законные номерные знаки и могут двигаться по дороге.
- Если впереди идущее транспортное средство имеет неправильную форму, модифицировано или покрыто аэрозольной краской, эффект распознавания не может быть гарантирован, а распознавание пешеходов и узких транспортных средств (таких, как велосипеды, мотоциклы и т. д.) не может быть гарантировано. В это время водитель должен взять на себя транспортное средство в любое время в соответствии с реальной ситуацией.
- Система АСС может быть не в состоянии точно идентифицировать большой прицеп, и водитель должен взять на себя управление автомобилем в любое время в зависимости от реальной ситуации.
- АСС не может точно определить проходимую ширину полосы движения впереди, поэтому, когда полоса перед автомобилем слишком узкая и водитель чувствует себя не в состоянии нормально проехать, он должен немедленно отключить систему АСС путем торможения и взять управление автомобилем на себя.

⚠ Предупреждение

- Не используйте адаптивный круиз-контроль на больших уклонах. Адаптивный круиз-контроль может не обнаружить автомобили, находящиеся на одной полосе движения, поэтому водителю обычно приходится самостоятельно контролировать ускорение и торможение автомобиля. При торможении адаптивный круиз-контроль отключается.
- При обнаружении транспортного средства, движущегося в том же направлении по той же полосе, на комбинации приборов отображается символ «Автомобиль впереди». Если этот символ не соответствует фактической ситуации, наблюдаемой водителем, он обязан взять управление на себя и вести автомобиль в соответствии с фактической ситуацией.
- Если нога находится на педали акселератора, адаптивный круиз-контроль может автоматически не задействовать тормоза, что приведет к столкновению с впереди идущим автомобилем, и поэтому водитель должен постоянно помнить об этом.
- Передний бампер нельзя красить, модифицировать или накрывать каким-либо дополнительным оборудованием, иначе это может привести к ухудшению или выходу из строя переднего радиолокационного радара миллиметрового диапазона!
- Сильный снег, дождь, гололед, густой туман и другие экстремальные погодные условия могут привести к ухудшению или выходу из строя переднего радиолокационного датчика миллиметрового диапазона. В таких погодных условиях отключите систему АСС.
- Если передний радар миллиметрового диапазона сместился из-за столкновения, функция АСС может отключиться или дать сбой. Пожалуйста, своевременно откалибруйте передний радарный датчик миллиметрового диапазона.
- Не используйте передний радар миллиметрового диапазона, если он не откалиброван должным образом.
- Транспортные средства на соседних полосах, не находящиеся в зоне контроля при приближении в направлении движения, могут быть не обнаружены системой, что приведет к задержке реакции АСС. Водители должны внимательно следить за движением транспортных средств на соседних полосах и при необходимости активно вмешиваться.

* – функция может частично или полностью отсутствовать в комплектации автомобиля

⚠ Предупреждение

- Если впереди идущее транспортное средство резко тормозит (аварийная остановка), АСС может не среагировать или среагировать слишком медленно на движущееся впереди транспортное средство, что может привести к слишком позднему торможению. В этом случае водитель может не получить запрос на передачу управления. Водитель должен оставаться внимательным и активно вмешиваться в случае необходимости.
- При следовании за целевым автомобилем, когда АСС останавливает автомобиль, это может привести к внезапному старту автомобиля из-за того, что целевой автомобиль будет закрыт или пройдут пешеходы и т. д. Водитель должен оставаться внимательным и активно вмешиваться в случае необходимости.

 **Внимание**

■ АСС будет поддерживать заданную дистанцию для следования за целью, и если целевой автомобиль замедлится или остановится, АСС будет управлять этим автомобилем для автоматического замедления и остановки.

■ Когда целевой автомобиль останавливается менее чем на 3 с и возобновляет движение или покидает полосу движения, автомобиль автоматически включается под управлением АСС.

■ Когда целевой автомобиль останавливается на время более 3 с, но не более 3 мин и возобновляет движение или съезжает с полосы, на многофункциональном дисплее приборов автомобиля появится сообщение о возобновлении круиза-контроля, и водитель может восстановить функцию АСС, слегка нажав на педаль акселератора или переключив ручку круиз-контроля в положение RES+, чтобы достичь автоматического запуска. В это время водитель должен обратить внимание на то, безопасно ли запустить автомобиль.

■ Когда автомобиль останавливается более чем на 3 мин, АСС автоматически отключается.

■ АСС не удерживает автомобиль в состоянии торможения в течение длительного периода времени. Не покидайте автомобиль, пока адаптивный круиз-контроль удерживает автомобиль с состоянием остановки. Перед выходом из автомобиля всегда устанавливайте его в положение Р.

■ При использовании адаптивного круиз-контроля АСС при прохождении поворотов следует обратить внимание на следующее:

- В крутых поворотах адаптивный круиз-контроль может отключиться или ограничить скорость.
- На поворотах адаптивный круиз-контроль может среагировать на автомобиле в другой полосе или не успеть среагировать на автомобиле в той же полосе и может столкнуться с впереди идущим автомобилем или потерять контроль над автомобилем, особенно при движении по съезду с автомагистрали система может потерять цель и тем самым ускориться из-за чрезмерных поворотов. Будьте особенно осторожны на поворотах и будьте готовы при необходимости затормозить, а также выбирайте соответствующую скорость при движении на поворотах.

 **Внимание**

■ Когда данный автомобиль следует за впереди идущим автомобилем через перекресток со светофором, водитель должен обращать внимание на изменения сигналов светофора и при необходимости активно вмешиваться в движение автомобиля, чтобы избежать нарушения правил дорожного движения.

■ Когда автомобиль находится в густом тумане, дожде, снегу и т. д., или в области окна камеры современной системы содействия управлению автомобилем есть иней или грязь, или когда автомобиль движется в направлении солнца (или сильного источника света), камера может временно отключиться из-за «ограниченного поля зрения», а через комбинацию приборов сообщается подсказка «камера современной системы содействия управлению автомобилем перекрыта, пожалуйста, очистите ветровое стекло», и АСС не может работать в это время.

* – функция может частично или полностью отсутствовать в комплектации автомобиля

Интеллектуальный адаптивный круиз-контроль SACC основан на функции адаптивного круиз-контроля ACC. Данная функция может не только выполнять функции круиза-контроля и следования, но также распознавать линию полосы движения с помощью камеры современной системы содействия управлению автомобилем, управлять автомобилем вдоль центральной линии полосы движения для повышения комфорта и безопасности вождения.

Если интеллектуальный адаптивный круиз-контроль SACC обнаружит, что расстояние до автомобиля меньше заданного расстояния следования, автомобиль автоматически замедлится; если впереди идущее транспортное средство ускоряется или покидает полосу движения, автомобиль может разогнаться до заданной крейсерской скорости.

Настройка интеллектуального адаптивного круиз-контроля

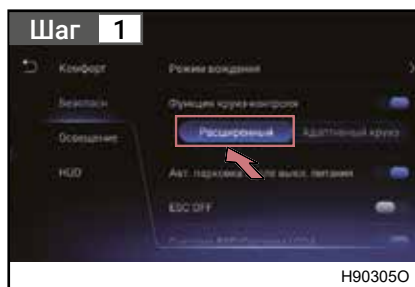

Включите функцию круиз-контроля в настройках информационно-развлекательной системы автомобиля и активируйте интеллектуальный адаптивный круиз-контроль. Настройку круизного режима можно выполнить только тогда, когда система не активирована.

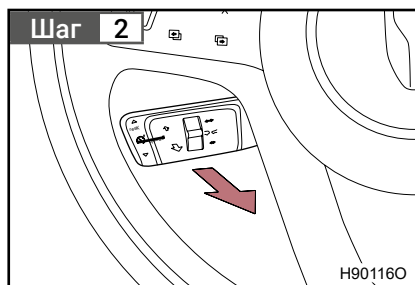

Когда на комбинации приборов загорится белый индикатор интеллектуального круиз-контроля, ускорьтесь или замедлитесь до нужной скорости, дважды последовательно потяните ручку круиз-контроля назад в положение ON/OFF и отпустите ручку, загорится зеленый индикатор интеллектуального круиз-контроля, текущая скорость будет установлена как скорость круиз-контроля.

* – функция может частично или полностью отсутствовать в комплектации автомобиля

■ Отрегулируйте скорость автомобиля

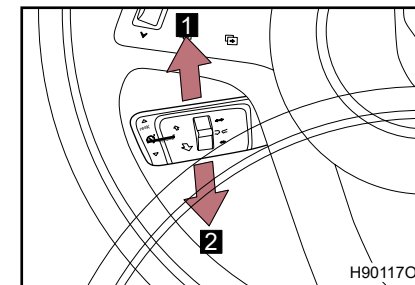

1 Увеличение скорости автомобиля

Кратковременное нажатие: переключите 1 раз, чтобы увеличить скорость на 5 км/ч.

Длительное нажатие: после того как система подтвердит, что используется длительное нажатие переключателя, скорость будет постоянно увеличиваться на 1 км/ч.

2 Уменьшение скорости автомобиля

Кратковременное нажатие: переключите 1 раз, чтобы уменьшить скорость автомобиля на 5 км/ч.

Длительное нажатие: после того как система подтвердит, что используется длительное нажатие переключателя, скорость будет непрерывно уменьшаться на 1 км/ч.

* Если установленная в данный момент скорость не соответствует множителю 5 при кратковременном нажатии, то при настройке скорость сначала автоматически изменяется величину, кратную 5.

■ Установка расстояния следования за автомобилем

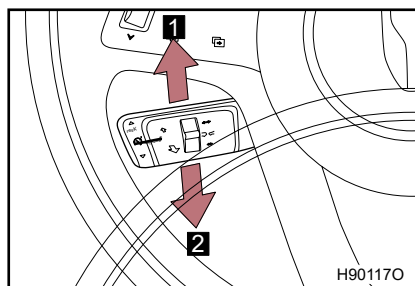

- 1 Увеличение расстояния следования за автомобилем
 - 2 Уменьшение расстояния следования за автомобилем
- Система обеспечивает 4 режима расстояния, и один режим можно переключать при каждом переключении рукоятки управления.



- 1 Установите крейсерскую скорость
 - 2 Индикатор SACC
- ⊗ (не горит), ⊗ (не горит): система находится в режиме ожидания, и заданные условия не выполняются.
- ⊗ (не горит), ⊗ (белый): Система включена, можно выполнить настройку адаптивного круиз-контроля.

⊗ (белый), ⊗ (белый): система включена, можно выполнить настройку интеллектуального адаптивного круиз-контроля.

⊗ (не горит), ⊗ (зеленый): система работает и переходит в режим адаптивного круиз-контроля.

⊗ (зеленый), ⊗ (зеленый): система работает и входит в режим интеллектуального адаптивного круиз-контроля.

- 3 Установленное расстояние следования за автомобилем
- Расстояние следования за автомобилем по умолчанию «Дистанция 4».

Отключение интеллектуального адаптивного круиз-контроля

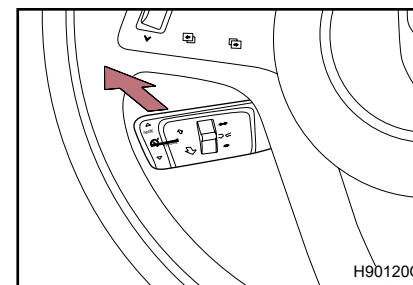

Нажмите на педаль тормоза или переместите рычаг круиз-контроля от себя в положение CANCEL и отпустите, чтобы отключить круиз-контроль.

■ Настройка переключения SACC и ACC

Когда ACC работает, и выполняются условия настройки SACC, дважды последовательно потяните рукоятку круиз-контроля на себя, чтобы установить положение ON/OFF для переключения в режим SACC.

Когда система SACC работает, водитель начинает управлять рулевым колесом или переключателем указателей поворота, и система автоматически переключится в режим ACC.

Когда работает SACC, и камера не может определить линию полосы движения впереди, то система автоматически переключается в режим ACC.

При работе SACC, если внезапно появляется крутой поворот, то система автоматически переключается в режим ACC.

Когда SACC работает, и камера обнаруживает, что линия полосы движения слишком широкая или слишком узкая, она автоматически переключается в режим ACC.

■ Шум при автоматическом торможении, выполненном SACC

Когда SACC реализует автоматическое торможение, может возникнуть шум, что является нормальным явлением.

■ Расстояние следования за автомобилем

Расстояние следования за автомобилем по умолчанию «Дистанция 4».

* – функция может частично или полностью отсутствовать в комплектации автомобиля

* – функция может частично или полностью отсутствовать в комплектации автомобиля

■ Условия настройки интеллектуального адаптивного круиз-контроля

- Настройки круиз-контроля в информационно-развлекательной системе установлены на режим интеллектуального адаптивного круиз-контроля.
- Закройте все двери, капот и крышку багажника.
- Водитель должен пристегнуть ремень безопасности надлежащим образом.
- Включена передача D.
- Педаль тормоза не была нажата.
- Камеры интеллектуального адаптивного круиз-контроля работоспособны.
- Разметки полос движения четкие и соответствуют требованиям национальных стандартов.
- Такие системы, как SACC/ESC/AEB/TCS/ABS/EPSC/EMS, работоспособны.
- Функция AEB/APA не активирована.
- Режим вождения не находится в режиме движения по снегу.

■ Условия приостановки интеллектуального адаптивного круиз-контроля

- Когда необходимо совершить обгон, нажмите на педаль акселератора для совершения обгона. Если ускорение автомобиля в процессе обгона длится не более 1 мин., то интеллектуальный круиз-контроль возобновит свою работу после отпускания педали газа. Возобновите интеллектуальный адаптивный круиз-контроль после отпускания педали акселератора.

■ Условия отключения интеллектуального адаптивного круиз-контроля

- Переместите ручку круиз-контроля в положение CANCEL.
- Нажмите на педаль тормоза или включите электромеханический парковочный тормоз.
- Откройте любую дверь, капот.
- Водитель отстегивает ремень безопасности.
- Система определяет, что руки не находятся на рулевом колесе в течение определенного периода времени.
- При нажатии на педаль акселератора более чем на 1 мин.
- Когда передача переключается на передачу, отличную от D.

* – функция может частично или полностью отсутствовать в комплектации автомобиля

- Функция ABS/TCS/ESC активирована.
- Функция AEB/APA активирована.
- Режим вождения переключается на режим езды по снегу.
- Отказ функции, связанной с системой.

■ Неисправность системы SACC

- При появлении сигнала неисправности системы SACC обратитесь к официальному дилеру Hongqi для проверки автомобиля.

■ Настройки системы SACC

- После выключения зажигания, установленная крейсерская скорость или расстояние следования будут удалены.

■ Регулировка или калибровка системы SACC

Отрегулируйте или откалибруйте SACC при следующих условиях, в противном случае SACC может работать неправильно:

- Повреждение или замена ветрового стекла.
- Проводилась разборка блока камеры современной системы содействия управлению автомобилем или кронштейна позиционирования переднего радара миллиметрового диапазона.
- После того как на автомобиле была проведена регулировка углов установки колес.
- Передний бампер деформирован.

Обратитесь к официальному дилеру Hongqi.

* – функция может частично или полностью отсутствовать в комплектации автомобиля

⚠ Предупреждение**■ Предотвращение случайного включения интеллектуального адаптивного круиз-контроля SACC ***

Если эта функция не используется, выключите функцию круиз-контроля.

■ Ситуации, в которых не следует использовать интеллектуальный адаптивный круиз-контроль SACC *

Во избежание потери контроля над автомобилем и серьезных травм или смерти не используйте интеллектуальный адаптивный круиз-контроль в следующих случаях:

- В условиях интенсивного движения.
- Когда дорожные условия более сложные.
- При резких поворотах.
- На извилистых дорогах.
- На скользкой дороге (например, во время дождя или снега).
- На крутых холмах.
- При наличии неподвижного препятствия перед автомобилем.
- Во время снега, дождя или густого тумана.
- Ночью при недостаточном освещении дороги.
- Когда линии полосы движения нечеткие.

■ Водитель является ответственным за управление автомобилем, и его действия имеют приоритет над интеллектуальным адаптивным круиз-контролем SACC *. То есть когда автомобиль находится в режиме интеллектуального адаптивного круиз-контроля, когда водитель нажимает на педаль акселератора и педаль тормоза или управляет рулевым колесом, управление транспортным средством будет передано водителю. Водитель должен постоянно сохранять контроль над транспортным средством и нести полную ответственность за автомобиль.

■ При движении по отремонтированной асфальтированной дороге или дороге с сильным отражением света автомобиль может отклониться от полосы движения, и водителю необходимо сохранять внимательность и при необходимости активно вмешиваться.

■ Когда SACC * работает, водитель должен крепко держать руль обеими руками, чтобы обеспечить безопасность вождения.

* – функция может частично или полностью отсутствовать в комплектации автомобиля

⚠ Предупреждение

■ SACC * – это только система помощи при вождении, при необходимости водитель должен немедленно отключить функцию SACC * и управлять автомобилем самостоятельно. При использовании SACC * соблюдайте соответствующие местные законы и правила и адаптируйтесь к преобладающим дорожным и погодным условиям.

■ Ветровое стекло не должно модифицироваться или закрываться каким-либо дополнительным оборудованием, иначе SACC * может работать неправильно.

■ Когда вы надолго покидаете место водителя, обязательно выключите SACC *, чтобы избежать аварии, вызванной неправильным управлением.

■ Когда автомобиль следует за впереди движущимся автомобилем, SACC * в основном контролирует расстояние следования, и фактическая скорость автомобиля может быть ниже установленной крейсерской скорости.

■ Во время работы круиз-контроля SACC *, когда расстояние между автомобилем и впереди идущим автомобилем слишком мало (например, из-за внезапного экстренного торможения впереди идущего автомобиля), система подает звуковой и визуальный сигнал водителю на щитке приборов. В это время водитель должен обратить внимание на расстояние до автомобиля и взять на себя управление автомобилем.

■ Когда водитель ненадолго берет на себя управление рулем или разметка полосы движения на короткое время исчезает, индикатор, отображаемый на многофункциональном дисплее комбинации приборов, начинает мигать, что является нормальным явлением.

* – функция может частично или полностью отсутствовать в комплектации автомобиля

⚠ Предупреждение

- Когда водитель нажимает на педаль акселератора для активного ускорения, значок круиз-контроля, отображаемый на многофункциональном дисплее комбинации приборов, начинает мигать, что является нормальным явлением.
- Когда автомобиль входит в поворот или выходит из поворота, меняет полосу движения, или когда автомобиль впереди стоит неподвижно, SACC * может потерять впереди движущийся автомобиль или неправильно идентифицировать впереди движущийся автомобиль.
- SACC * не может обнаруживать автомобили, двигающиеся в поперечном направлении, детей, пешеходов, животных или другие объекты, кроме задней части автомобиля, и задействовать тормоза, поэтому следует соблюдать осторожность при вождении.
- SACC * имеет ограниченные возможности торможения, и когда впереди идущий автомобиль внезапно замедляется, останавливается или входит в вашу полосу движения, может не хватить времени на снижение скорости, чтобы избежать столкновения с впереди идущим автомобилем. Если вы чувствуете опасность, пожалуйста, активно нажмите на педаль тормоза, чтобы затормозить.
- Вождение всегда требует полной концентрации внимания, и водитель всегда должен быть готов принять меры для избежания аварийной ситуации.
- Водителю необходимо контролировать дистанцию до движущегося впереди транспортного средства в соответствии с плотностью транспортного потока и текущими погодными условиями (такими, как дождь и снег), а также выполнить разумные настройки для системы SACC *. Водитель должен убедиться, что в случае необходимости есть возможность снизить скорость автомобиля до полной остановки.
- SACC * может распознавать только законно лицензированные и пригодные для движения транспортные средства (например, легковые автомобили, грузовики и т. д.). Если перед вами автомобиль неправильной формы, модифицированный, окрашенный или оклеенный специальным покрытием, SACC * не сможет распознать такой автомобиль. SACC * не может обнаружить пешеходов или узкие транспортные средства (например, велосипеды, мотоциклы и т. д.), и водитель должен взять на себя управление транспортным средством в любое время в соответствии с реальной ситуацией.

* – функция может частично или полностью отсутствовать в комплектации автомобиля

⚠ Предупреждение

- Система SACC * может быть не в состоянии точно идентифицировать большой прицеп, и водитель должен взять на себя управление автомобилем в любое время в зависимости от реальной ситуации.
- SACC * не может точно определить безопасную ширину полосы движения впереди, поэтому, когда полоса движения перед автомобилем слишком узкая и водитель понимает, что не в состоянии нормально проехать, он должен немедленно отключить систему SACC * путем торможения и взять управление автомобилем на себя.
- Не используйте интеллектуальный адаптивный круиз-контроль на больших уклонах. Интеллектуальный адаптивный круиз-контроль может не обнаруживать автомобили, находящиеся на одной полосе движения, поэтому водителю обычно приходится самостоятельно контролировать ускорение и торможение автомобиля. При торможении интеллектуальный адаптивный круиз-контроль отключается.
- При обнаружении транспортного средства, движущегося в том же направлении по той же полосе, на комбинации приборов отображается символ «Автомобиль впереди». Если этот символ не соответствует фактической ситуации, наблюдаемой водителем, он обязан взять управление на себя и вести автомобиль в соответствии с фактической ситуацией.
- Если нога находится на педали акселератора, интеллектуальный адаптивный круиз-контроль может автоматически не задействовать тормоза, что приведет к столкновению с впереди идущим автомобилем, и водитель должен постоянно помнить об этом.
- Передний бампер не рекомендуется красить, модифицировать или накрывать каким-либо дополнительным оборудованием, иначе это может привести к ухудшению или выходу из строя переднего радара миллиметрового диапазона!
- Сильный снег, дождь, гололед, густой туман и другие экстремальные погодные условия могут привести к ухудшению или выходу из строя переднего радара миллиметрового диапазона. В таких погодных условиях отключите систему SACC *.

* – функция может частично или полностью отсутствовать в комплектации автомобиля

⚠ Предупреждение

■ Если передний радар миллиметрового диапазона сместился из-за столкновения, функция SACC * может отключиться или дать сбой. Пожалуйста, своевременно откалибруйте передний радар миллиметрового диапазона.

■ Не используйте передний радар миллиметрового диапазона, если он не откалиброван должным образом.

■ Транспортные средства на соседних полосах, не находящиеся в зоне контроля при приближении в направлении движения, могут не быть обнаружены системой, что приведет к задержке реакции SACC. Водители должны внимательно следить за движением транспортных средств на соседних полосах и при необходимости активно вмешиваться.

■ Если впереди идущее транспортное средство резко тормозит (аварийная остановка), SACC * может не среагировать или среагировать слишком медленно на движущееся впереди транспортное средство, что может привести к слишком позднему торможению. В этом случае водитель может не получить информационное сообщение на щитке приборов о необходимости взять управление на себя. Водитель должен оставаться внимательным и принимать управление на себя в случае необходимости.

■ При следовании за впереди движущимся автомобилем, когда SACC * помогает поддерживать дистанцию, возможно пресечение траектории движения автомобиля другими транспортными средствами, пешеходами и т. д., при этом SACC * не сможет предотвратить аварийную ситуацию и / или потеряет контроль над автомобилем. Водитель должен оставаться внимательным и активно вмешиваться в случае необходимости.

⚠ Внимание

■ SACC * будет поддерживать заданную дистанцию перед впереди идущим автомобилем, и, если впереди идущий автомобиль замедлится или остановится, SACC * будет управлять автомобилем для автоматического замедления и остановки.

■ Когда впереди движущийся автомобиль останавливается менее чем на 3 с и возобновляет движение или покидает полосу движения, автомобиль автоматически начинает движение под управлением SACC *.

■ Когда впереди движущийся автомобиль останавливается на время более 3 с, но не более 3 мин, и возобновляет движение или съезжает с полосы, на многофункциональном дисплее приборов автомобиля появится сообщение о возобновлении работы круиз-контроля, и водитель может восстановить функцию SACC *, нажав на педаль акселератора или переключив ручку круиз-контроля в положение RES+, чтобы возобновить движение с помощью SACC *. В это время водитель должен обратить внимание на то, безопасно ли начинать движение автомобиля.

■ Когда автомобиль останавливается более чем на 3 мин, SACC * автоматически отключается.

■ SACC * не удерживает автомобиль в состоянии торможения в течение длительного периода времени. Не покидайте автомобиль, пока интеллектуальный адаптивный круиз-контроль останавливает автомобиль. Перед выходом из автомобиля всегда установите его в положение P.

■ При использовании интеллектуального адаптивного круиз-контроля SACC * при прохождении поворотов следует обратить внимание на следующее:

- В крутых поворотах интеллектуальный адаптивный круиз-контроль может отключиться или ограничить скорость.
- На поворотах интеллектуальный адаптивный круиз-контроль может среагировать на автомобили в другой полосе или не успеть среагировать на автомобили в той же полосе и может допустить столкновение с впереди идущим автомобилем или потерять контроль над автомобилем, особенно при движении по съезду с автомагистрали. Система может потерять цель и тем самым ускориться из-за крутых поворотов. Будьте особенно осторожны на поворотах и будьте готовы при необходимости затормозить, а также выбирайте соответствующую скорость при движении в повороте.

* – функция может частично или полностью отсутствовать в комплектации автомобиля

* – функция может частично или полностью отсутствовать в комплектации автомобиля

⚠ Внимание

• На поворотах малый радиус дороги может повлиять на оценку линии полосы движения интеллектуальным адаптивным круиз-контролем. Пожалуйста, будьте осторожны при движении на поворотах.

■ Когда данный автомобиль следует за впереди идущим автомобилем через перекресток со светофором, водитель должен обращать внимание на изменения сигналов светофора и при необходимости активно вмешиваться в движение автомобиля, чтобы избежать нарушения правил дорожного движения.

■ Когда автомобиль находится в густом тумане, дожде, снегу и т. д., или в области камеры системы помощи управления автомобилем есть иней или грязь, или когда автомобиль движется в направлении яркого солнечного света (или сильного источника света), камера может перестать корректно работать из-за «ограниченного поля зрения», а через комбинацию приборов сообщается подсказка «камера системы помощи управления автомобилем перекрыта, пожалуйста, очистите ветровое стекло», и SACC * может не работать в это время.

* – функция может частично или полностью отсутствовать в комплектации автомобиля

Система переднего и заднего парковочного радаров состоит из контроллера и ультразвуковых датчиков. Ультразвуковой датчик может измерять расстояние между транспортным средством и препятствием. В соответствии с изменением расстояния до препятствия, входящего в зону обнаружения, динамик издает звуковые сигналы различной частоты, а на мультимедийном дисплее отображается информация о расстоянии и ориентации препятствия. При использовании данной системы важно следить за окружающим пространством.

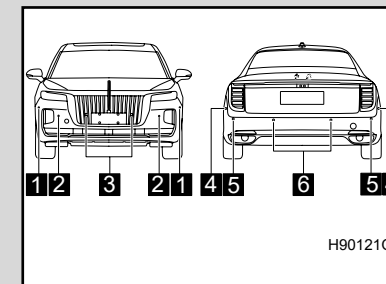
■ Тип датчика

- 1 Передний боковой датчик дальнего радиуса действия
- 2 Передний боковой датчик ближнего радиуса действия
- 3 Передний центральный датчик
- 4 Задний боковой радарный датчик дальнего радиуса действия
- 5 Задний боковой датчик ближнего радиуса действия
- 6 Задний центральный датчик

■ Включение и выключение парковочного радара

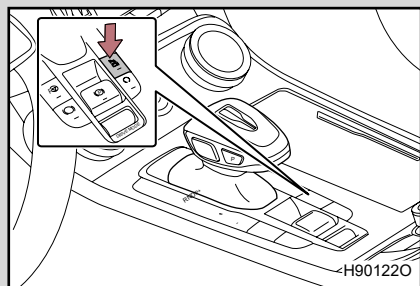

Когда скорость автомобиля ниже 15 км/ч, нажмите кнопку включения парковочного радара, индикатор на кнопке загорится, и включится парковочный радар; нажмите кнопку включения парковочного радара снова, индикатор на кнопке погаснет, и парковочный радар выключится.

Настройки парковочного радара



Громкость Предупреждение о препятствии на низкой скорости можно настроить в интерфейсе «Видео» информационно-развлекательной системы.

■ Когда предупреждение о препятствиях на низкой скорости установлено в положение «Вкл.»

• Когда передача находится в положении D/N, и скорость автомобиля ниже 15 км/ч, при наличии препятствия в пределах 80 см на дисплее появляется экран предупреждения. Коснитесь кнопки возврата, чтобы выйти из режима предупреждения о радаре, при этом функция автоматического включения переднего радара будет отключена во время данного цикла зажигания.

Примечание: парковочный радар не подает предупреждение, если положение передачи находится в положении N и автомобиль неподвижен.

- Когда передача переключается в положение R, включается система парковочного радара. Система парковочного радара может быть выключена нажатием кнопки активации парковочного радара.
- После включения системы парковочного радара, когда скорость автомобиля выше 15 км/ч, система перестанет работать, а когда скорость автомобиля ниже 10 км/ч, система парковочного радара снова начинает работать.

■ Когда предупреждение о препятствиях на низкой скорости установлено в положение «Выкл.»

- Когда передача переключается в положение R, включается система парковочного радара. Система парковочного радара может быть выключена нажатием кнопки активации парковочного радара.
- При активированном парковочном радаре, когда скорость автомобиля превышает 15 км/ч, система перестает работать. Когда скорость автомобиля ниже 10 км/ч, система парковочного радара снова работает. После включения передачи D, когда скорость автомобиля превышает 15 км/ч, система перестанет работать и не будет активироваться автоматически.

Индикация

■ При обнаружении препятствия

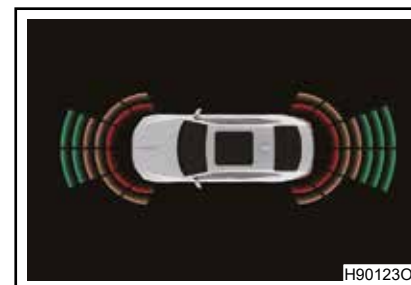

Когда датчик обнаруживает препятствие, на экране мультимедийного дисплея отображается изображение в зависимости от местоположения препятствия и расстояния до него. Зона медленного движения, зона предупреждения и опасная зона отображаются соответственно зеленым, желтым и красным цветом.

Обнаружение расстояния до препятствия

При обнаружении препятствия цветной блок, соответствующий датчику, загорается постоянно.

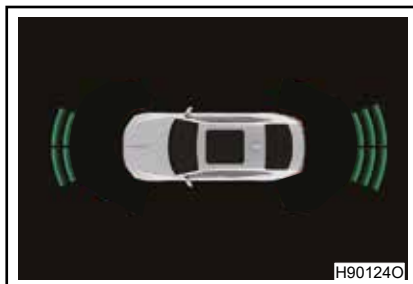
■ Индикация информации о зоне медленного движения для парковки с помощью центрального радарного датчика

Передний центральный радарный датчик

Расстояние до препятствий 80 – 120 см

Задний центральный радарный датчик

Расстояние до препятствий 80 – 150 см

Если в этом диапазоне обнаружено препятствие, на мультимедийном дисплее появится зеленая полоса, а динамик издаст звуковой сигнал, чтобы предупредить водителя.

■ Индикация информации о зоне предупреждения для парковки с помощью бокового радарного датчика

Боковой радарный датчик ближнего действия

Расстояние до препятствий 40 – 60 см

Боковой радарный датчик дальнего действия

Расстояние до препятствий 30 – 60 см

Если в этом диапазоне обнаружено препятствие, на мультимедийном дисплее появится желтая полоса, а динамик издаст звуковой сигнал, чтобы предупредить водителя.

■ Индикация информации о зоне предупреждения для парковки с помощью центрального радарного датчика

Центральный радарный датчик
Расстояние до препятствий 40 – 80 см

Если в этом диапазоне обнаружено препятствие, на мультимедийном дисплее появится желтая полоса, а динамик издаст звуковой сигнал, чтобы предупредить водителя.

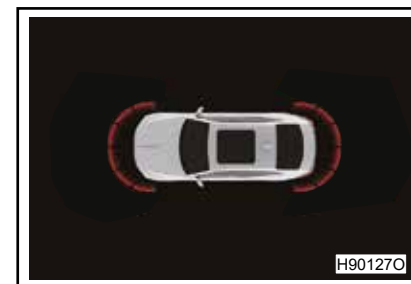
■ Индикация информации об опасной зоне для парковки с помощью радарного датчика

Центральный/боковой радарный датчик ближнего действия

Расстояние до препятствий 1 – 40 см

Боковой радарный датчик дальнего действия

Расстояние до препятствий 1 – 30 см

Если в этом диапазоне обнаружено препятствие, на мультимедийном дисплее появится красная полоса, а динамик издаст длинный звуковой сигнал, чтобы предупредить водителя.

Максимальное расстояние, обнаружения препятствия датчиком парковочного радара

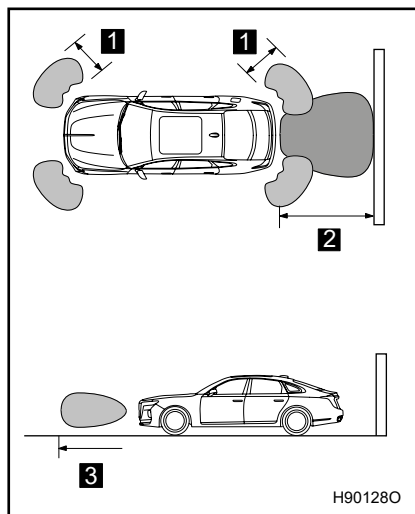

- 1 Около 60 см
- 2 Около 150 см
- 3 Около 120 см

На рисунке показано максимальное расстояние, обнаруженное радарным датчиком. (Обратите внимание, что радарные датчики не могут обнаруживать препятствия, находящиеся очень близко к автомобилю.)

В зависимости от формы препятствия дальность обнаружения радарного датчика может меняться.

■ Информация об обнаружении датчиков

- Определенные условия автомобиля и окружающая среда могут повлиять на способность датчика правильно обнаруживать препятствия. Например:
 - Грязь, снег или лед на датчике.
 - Датчик накрыт посторонним предметом.
 - Имеется значительный боковой наклон автомобиля.
 - На неровных участках дороги, склонах, гравийных поверхностях или траве.
 - Вблизи автомобиля очень шумно из-за звуков автомобильных клаксонов, двигателей мотоциклов, воздушных тормозов больших транспортных средств или других сильных шумов, создающих ультразвук.
 - Рядом находится другой автомобиль с датчиками помощи при парковке, и датчики этого автомобиля работают.
 - Автомобиль оснащен мачтовой излучающей антенной или беспроводной антенной.
 - Автомобиль оснащен тяговым сцепным устройством.
 - Сильный удар по бамперу или датчику.

- Автомобиль приближается к высокому или извилистому бордюру.
- При жарком солнце или сильных морозах.

В дополнение к ситуациям, перечисленным выше, дорожные знаки и другие объекты могут иногда восприниматься датчиком как более близкие, чем они есть на самом деле, из-за их формы.

- Форма препятствия может помешать датчику обнаружить его, при этом особое внимание уделяется следующим препятствиям:
 - Электрические провода, заборы, тросы и т. д.
 - Хлопок, снег и другие материалы, поглощающие радиоволны.
 - Предметы с острыми краями и углами.
 - Низкие препятствия.
 - Высокое препятствие, верхняя часть которого выступает в направлении вашего автомобиля.

⚠ Предупреждение

■ Предупреждение об использовании передних и задних парковочных радаров

Во избежание несчастных случаев соблюдайте следующие меры предосторожности:

- Не устанавливайте ничего в пределах рабочего диапазона датчиков.
- Система парковочного радара – это только система помощи при вождении, не слишком полагайтесь на ее работу и при необходимости ведите машину осторожно. В некоторых случаях следует активно вмешиваться в работу автомобиля, чтобы избежать опасности.
- Водитель является ответственным за управление автомобилем, должен постоянно сохранять контроль над транспортным средством и нести полную ответственность за автомобиль.
- При слишком высокой скорости система перестанет работать, и водитель должен управлять автомобилем с осторожностью.

⚠ Внимание

■ Особые замечания при мойке автомобиля

Не промывайте водой или паром область датчика. Невыполнение этого требования может привести к неисправности датчика.

Система панорамного обзора отображается на экране мультимедийного дисплея, позволяя водителю четко видеть и понимать окружающую обстановку автомобиля, а также судить о взаимном расположении и расстоянии до препятствий, что обеспечивает безопасную и простую парковку.

Экранные изображения, используемые в этом разделе, являются только примерами и могут отличаться от изображений, фактически отображаемых на автомобиле.

Активация и деактивация системы панорамного обзора 360°

■ Включение

Есть два способа войти в систему панорамного обзора 360°.

Метод I: установите передачу в положение R, чтобы активировать систему камеры панорамного изображения.

Метод II: когда скорость автомобиля меньше 15 км/ч, нажмите кнопку активации системы панорамного обзора, чтобы активировать систему панорамного обзора 360°.

■ Выключение

Нажмите кнопку активации системы панорамного обзора, установите передачу в положение D, и когда скорость автомобиля превысит 15 км/ч, система панорамного обзора отключится.

Режим экрана системы панорамного обзора

Система панорамного обзора имеет различные режимы изображения, которые водитель может выбрать в зависимости от своих потребностей.

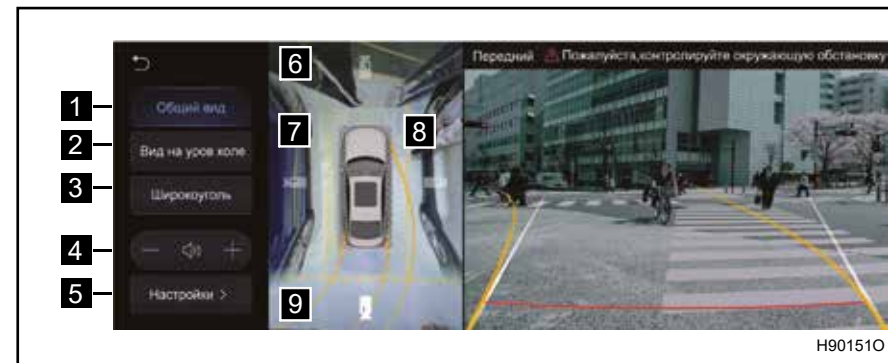

1 Обычный вид

В обычном режиме вы можете просматривать вид спереди, вид сзади, вид слева, вид справа и вид с высоты птичьего полета.

2 Вид сбоку на колесо

В режиме вида спереди и сзади можно выбрать вид со стороны левого и правого колес со стороны переднего или заднего колеса.

3 Широкоугольный вид

Его можно выбрать в режимах переднего и заднего вида, после выбора основной вид и вид с высоты птичьего полета переключатся на широкоугольный вид, и вы сможете видеть обзор почти 180°.

4 Громкость сигнала оповещений

Громкость сигнала оповещений можно регулировать путем перемещения курсора.

5 Настройка

Можно настроить обнаружение объектов, контроль слепых зон под автомобилем и автоматический радар.

- Обнаружение объекта: после включения он может обнаруживать динамические объекты в диапазоне 3 × 5 м впереди и позади автомобиля.
- Контроль слепых зон под автомобилем: при включении, по мере движения автомобиля, изображение слепой зоны в нижней части перед автомобилем транслируется на экран мультимедийного дисплея.
- Напоминание о препятствиях на низкой скорости: вы можете установить, будет ли передний радар автоматически включать сигнализацию во время движения.

6 Вид спереди

Показать вид спереди и вид с высоты птичьего полета.

7 Вид слева

Показать вид слева и вид с высоты птичьего полета.

8 Вид справа

Показать вид справа и вид с высоты птичьего полета.

9 Вид сзади

Показывает вид сзади и вид с высоты птичьего полета.

Когда сигнал поворота включен, режим изображения автоматически преобразуется в соответствующий вид слева и справа и вид с высоты птичьего полета, а когда сигнал поворота выключен, он возвращается к ранее выбранному режиму изображения.

Линия помощи при парковке

Помогают водителю завершить парковку с помощью динамически изменяемых линий в зависимости от угла поворота рулевого колеса.

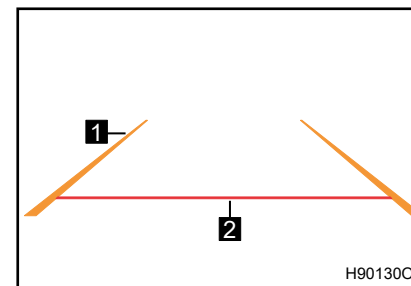

Направляющая линия парковки
Указывает предполагаемую линию траектории движения автомобиля при повороте рулевого колеса.

Направляющая линия 2 указывает на расстояние 50 см от заднего края бампера.

Панорамная камера

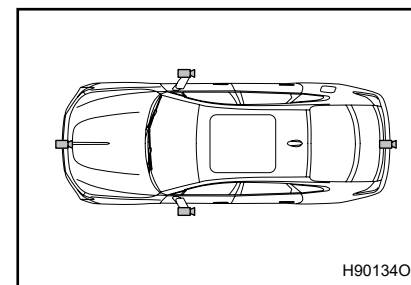

Панорамные камеры установлены на решетке радиатора, крышке багажника, а также левом и правом наружных зеркалах заднего вида.

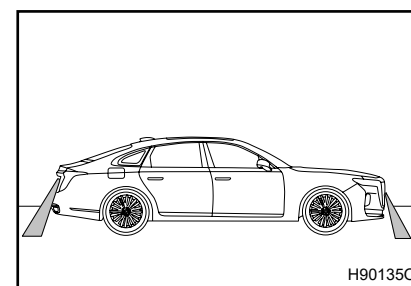

Область, которую может контролировать камера, ограничена. Объекты возле углов бампера или под бампером не отображаются на экране.

Область, отображаемая на экране, может меняться в зависимости от направления движения автомобиля или дорожных условий.

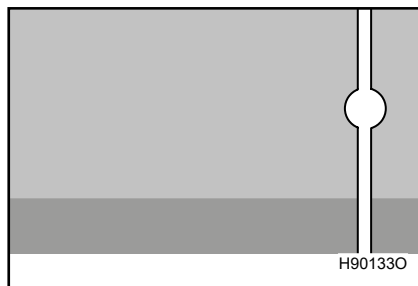

Если на камеру попадает яркий свет (например, солнечный свет или отраженный солнечный свет), это может вызвать эффект блика, характерный для камер переднего и заднего вида. *.

* При передаче изображения с помощью камеры источник света выглядит как вертикальная полоса, простирающаяся вверх и вниз.

Предупреждение

■ Система мониторинга панорамного обзора – это только система помощи при вождении, поэтому не слишком полагайтесь на ее работу.

- Водитель является ответственным за управление автомобилем и должен постоянно сохранять контроль над транспортным средством и нести полную ответственность за автомобиль.
- Всегда управляйте автомобилем внимательно и визуально проверяйте ситуацию вокруг вашего автомобиля. Движение задним ходом, просто глядя на дисплей, очень опасно и может привести к аварии или столкновению с предметами. Система панорамного изображения является только визуальной системой помощи. Изображение на дисплее может отличаться от реальной ситуации.

■ При использовании системы монитора панорамного обзора, пожалуйста, соблюдайте следующие меры предосторожности, чтобы избежать серьезных травм или смерти.

- При движении задним ходом не полагайтесь только на систему монитора панорамного обзора.
- Необходимо выполнять визуальную проверку и проверку через зеркало заднего вида, чтобы убедиться, что выбранный путь свободен.
- Отображаемое расстояние между объектом и плоскостью отличается от фактического расстояния.
- Вид с высоты птичьего полета панорамного изображения может показывать только близкие объекты, камера не будет показывать объекты вне поля зрения.
- Функция наблюдения за движущимися объектами/людьми обнаруживает только объекты, движущиеся с низкой скоростью, и существует вероятность пропуска обнаружения. Пожалуйста, будьте бдительны во время вождения.
- Не используйте систему, если камеры не работают должным образом.

⚠ Предупреждение

■ Условия, влияющие на систему монитора панорамного обзора

- В случае удара по автомобилю положение камеры и угол установки могут измениться. Обратитесь к официальному дилеру HONGQI для проверки автомобиля.
 - Резкие перепады температуры, например попадание на автомобиль горячей воды в холодную погоду, могут привести к неправильной работе системы.
 - Если камера загрязнена, она не может передавать четкие изображения. Промойте водой и протрите ее мягкой тканью. Если камера очень грязная, очистите ее нейтральным чистящим средством и протрите.
 - При низкой температуре системы отображаемое изображение может быть затемнено, а движущееся изображение может быть слегка искажено.
 - В дождь, снег, туман и в условиях плохой видимости изображение с камеры может быть нечетким.
- Условия, при которых не следует использовать систему камер монитора панорамного обзора:
- На обледенелой, скользкой или заснеженной дороге.
 - При использовании цепей противоскольжения или аварийных запасных шин.
 - На неровных дорогах, например на поворотах или склонах.
 - При замене шины положение направляющих линий, отображаемое на дисплее, может измениться. При замене шин обращайтесь к официальному дилеру HONGQI.
 - В зависимости от состояния автомобиля (количества пассажиров, багажа и т. д.) положение направляющих линий, отображаемых на дисплее, может меняться. Перед эксплуатацией обязательно осмотрите обстановку сзади и вокруг автомобиля.

Система контроля давления в шинах может контролировать и показывать давление в шинах и автоматически предупреждать, когда давление падает ниже допустимых значений.

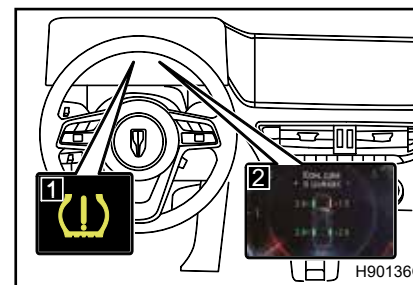

- 1 Сигнальная лампа контроля давления в шинах или отказа системы
- 2 Информация о давлении в шинах

Рабочее состояние системы

Состояние автомобиля	Сигнализация
Когда давление в шинах не соответствует допустимым значениям	Горит сигнальная лампа контроля давления
Когда не работает система контроля давления в шинах	Горит сигнальная лампа неисправности системы, на дисплей щитка приборов выводится сообщение «Функция контроля давления в шинах отключена».

■ Соответствие датчиков давления в шинах

Систему контроля давления в шинах необходимо калибровать после замены колеса или перестановки шины, обратитесь к официальному дилеру HONGQI для проверки автомобиля.

⚠ Предупреждение**■ Указания по системе контроля давления в шинах TPMS ***

- Система не предотвращает утечку воздуха или повреждения шин. Ее основная функция – подавать сигнал тревоги, когда давление в шинах падает ниже допустимого значения.
- Зимой следует вовремя регулировать давление в шинах. Из-за снижения температуры в зимний период значение давления в шинах может снизиться или упасть ниже допустимого значения, что приведет к включению звуковой сигнализации, индикатора на щитке приборов и появлению информации о давлении в шинах на многофункциональном дисплее, когда значение давления в шинах упадет ниже допустимого значения.

■ Обстоятельства, при которых система контроля давления в шинах TPMS * не работает должным образом

Система может принимать решения на основе незначительных изменений в шинах, и при следующих условиях система иногда не работает должным образом:

- Если четыре шины не имеют одинакового размера, одного производителя, одной марки и одинакового рисунка протектора или если установлены шины со значительно отличающимся уровнем износа (то же самое относится к зимним шинам).
- При использовании запасного колеса, зимних шин и установке цепей противоскольжения.
- При установке шины с давлением, превышающим давление, указанное в инструкции по эксплуатации, или, когда давление в шине резко снижается из-за прокола (повреждения шины).

Система удержания автомобиля в полосе движения может определять состояние водителя и состояние движения автомобиля, когда скорость автомобиля превышает 60 км/ч. Когда система определяет падение концентрации внимания водителя (например, общение, управление мультимедийным дисплеем и т. д.), что может привести к смещению автомобиля с полосы движения, система выдаст сигнал тревоги или сигнал тревоги и информационное сообщение на щитке приборов, чтобы предотвратить возникновение опасности и нарушения правил дорожного движения.

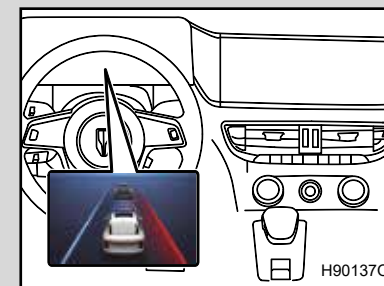
■ Раннее предупреждение системы удержания автомобиля в полосе движения LDW *

Когда система определяет, что транспортное средство отклоняется от полосы движения, соответствующая боковая линия становится красной и мигает, одновременно раздается предупреждающий звуковой сигнал.

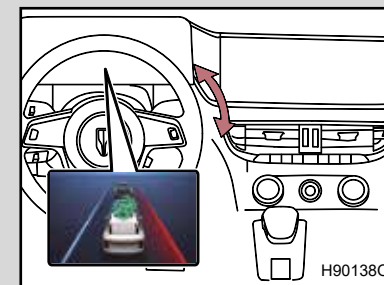
■ Система удержания автомобиля в полосе движения LKA *

Когда система определяет, что транспортное средство отклоняется от полосы движения, соответствующая боковая линия становится красной и мигает, одновременно раздается предупреждающий звуковой сигнал, и рулевое колесо автоматически корректирует отклонение.

* – функция может частично или полностью отсутствовать в комплектации автомобиля

* – функция может частично или полностью отсутствовать в комплектации автомобиля

■ Настройка системы удержания автомобиля в полосе движения LDW/LKA *

Систему предотвращения выезда из полосы движения можно включить или выключить на интерфейсе настроек информационно-развлекательной системы автомобиля. При включении системы можно выбрать режим сигнализации: только сигнализация или сигнализация + коррекция отклонения, а также настроить чувствительность к выезду из полосы движения (см. с. 299).

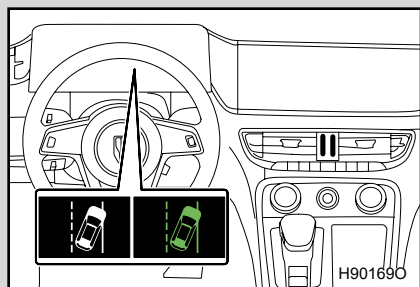

При включении системы загорается индикатор (белый) системы предотвращения выезда из полосы движения на комбинации приборов. Когда система выключена, индикатор гаснет. Когда система включена, скорость превышает 60 км/ч, когда система распознает допустимые линии полосы движения, индикатор системы удержания автомобиля в полосе движения загорается (зеленый).

■ Условия работы системы предотвращения выезда из полосы движения:

- Скорость автомобиля превышает 60 км/ч.
- Линии полос движения четкие и соответствуют требованиям национальных стандартов.
- Камера системы не закрыта.

■ Система подавляет сигнал тревоги, даже если автомобиль выходит из полосы движения, при следующих условиях:

- Когда водитель управляет рулевым колесом для выполнения поворота.

* – функция может частично или полностью отсутствовать в комплектации автомобиля

- Этот автомобиль выехал на линию полосы движения.
- В течение 3 с после предыдущего предупреждения.
- В течение 3 с после включения переключателя указателей поворота или сброса переключателя указателей поворота.

■ Система не будет выполнять автоматическую корректировку, даже если автомобиль выходит из полосы движения, при следующих условиях:

- Когда водитель управляет указателем поворота и рулевым колесом.
- Когда разметка полосы движения отсутствует или нечеткая с одной или обеих сторон дороги.

■ Система предотвращения выезда из полосы движения может работать неправильно в следующих случаях:

- В случае, если снег, лед или пятна пыли на переднем ветровом стекле перекрывают камеру.
- В условиях плохой видимости, таких как сильный туман, дождь или снег.
- Дорога закрыта транспортными средствами или другими препятствиями.
- Дорога слишком узкая или радиус поворота слишком мал.
- Когда обзор камеры системы перекрыт посторонними предметами.
- При движении навстречу яркому свету.
- Ситуация со сложными линиями полос движения в таких областях, как зоны съезда с дороги, зоны пересечения дорог и в местах применения временной разметки.
- Возможно ошибочное срабатывание системы, когда на дороге есть тени, например, от моста или тени от деревьев.
- Ночью, когда освещение слабое или линии полос размыты.
- Скорость автомобиля менее 60 км/ч.
- Линии движения не соответствуют требованиям национальных стандартов.
- Внезапные изменения яркости внешнего окружения автомобиля, например въезд в туннель.

■ При замене блока камеры современной системы содействия управлению автомобилем, переднего ветрового стекла или регулировку установки колес автомобиля необходимо выполнить повторную калибровку системы, иначе она не будет работать должным образом. Обратитесь к официальному дилеру Hongqi.

* – функция может частично или полностью отсутствовать в комплектации автомобиля

⚠ Предупреждение

- LDW/LKA * – это только система помощи при вождении, не слишком полагайтесь на ее работу и при необходимости ведите машину осторожно.
- Водитель является ответственным за управление автомобилем, и его действия имеют приоритет над системой LDW/LKA *. Водитель должен всегда сохранять контроль над автомобилем и нести полную ответственность за автомобиль.
- Прекратите использование системы, если дорожные и погодные условия и факторы могут помешать ее правильной работе.
- Чтобы не мешать водителю, система не подает сигнал тревоги, если не выполняются условия, необходимые для включения системы.
- Неправильно откалиброванная система предотвращения выезда из полосы движения может неправильно идентифицировать другие полосы движения и даже стать причиной аварии.
- Система удержания автомобиля в полосе движения может идентифицировать линии полосы движения и бордюры с определенной степенью контрастности, но может не распознавать или быть не в состоянии распознать размытые, смазанные линии полосы движения, а также может неправильно распознать некоторые следы автомобиля, водяные знаки или тени на дороге с большой разницей цвета и контраста.

* – функция может частично или полностью отсутствовать в комплектации автомобиля

- Система мониторинга состояния водителя оценивает состояние водителя (например, усталость), анализируя движение автомобиля по полосе, и выдает раннее предупреждение в соответствии с состоянием водителя, напоминая водителю, что текущее состояние не подходит для вождения, и требуется отдых.

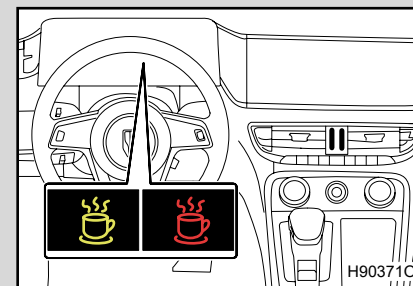

Когда система фиксирует первые признаки усталости водителя, загорается желтый световой индикатор комбинации приборов, и одновременно звучит звуковое и текстовое напоминание.

Когда система фиксирует признаки сильной усталости водителя, мигает красный световой индикатор на щитке приборов, и одновременно звучит звуковое и текстовое предупреждение.

- Включение/выключение системы мониторинга состояния водителя DSM *

Систему мониторинга состояния водителя можно включать и выключать в настройках информационно-развлекательной системы автомобиля (см. стр. 301).

* – функция может частично или полностью отсутствовать в комплектации автомобиля

■ При замене блока камеры системы помощи водителю на переднем ветровом стекле или после регулировки углов установки колес автомобиля необходимо выполнить повторную калибровку системы, иначе она не будет работать должным образом. Обратитесь к официальному дилеру Hongqi.

⚠ Предупреждение

■ Система мониторинга состояния водителя — это только система помощи при вождении, которая может только предупреждать о ненормальных условиях вождения, она не может вмешиваться непосредственно в управление автомобилем. Водитель должен обращать внимание на предупреждающие сигналы и самостоятельно управлять автомобилем, чтобы обеспечить правильное управление автомобилем.

■ Из-за дорожных факторов и факторов окружающей среды, система мониторинга состояния водителя не всегда может правильно определить состояние водителя, поэтому водители должны соблюдать правила дорожного движения и в соответствии со своим самочувствием своевременно останавливаться и отдыхать для обеспечения безопасности движения.

* – функция может частично или полностью отсутствовать в комплектации автомобиля

■ Система автоматически оценивает уровень риска столкновения на основе относительного расстояния, относительной скорости и относительного ускорения между транспортным средством и впереди идущим транспортным средством. Если условия соблюдены, система выдает сигнал тревоги.

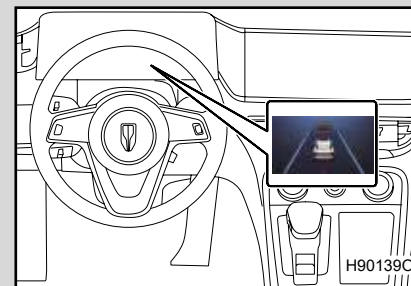

Когда система определяет, что может произойти столкновение, на щитке приборов отображается аварийное сообщение и подается звуковой сигнал. Когда риск столкновения с впереди идущим автомобилем возрастает, система выдает предупреждение на щитке приборов, подает звуковой сигнал и активирует систему автоматического экстренного торможения.

■ Включение/выключение системы предупреждения о возможном столкновении

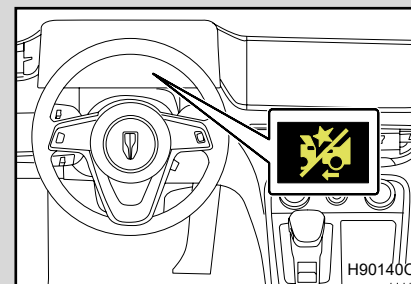

Систему предупреждения о возможном столкновении можно включать и выключать в настройках информационно-развлекательной системы автомобиля, по умолчанию система включена (см. стр. 299).

Когда система выключена, на комбинации приборов будет отображаться индикатор отключения системы предупреждения о фронтальном столкновении.

* – функция может частично или полностью отсутствовать в комплектации автомобиля

■ Регулировка или калибровка системы FCW *

Отрегулируйте или откалибруйте FCW * при следующих условиях, в противном случае FCW * может работать неправильно:

- Повреждение или замена переднего ветрового стекла.
- Снятие/установка камеры помощи водителю и/или радара.
- После регулировки углов установки колес.
- Передний бампер деформирован.
- Обратитесь к официальному дилеру Hongqi.

* – функция может частично или полностью отсутствовать в комплектации автомобиля

Предупреждение

- В целях обеспечения безопасности вождения пассажиры в автомобиле должны быть пристегнуты ремнями безопасности!
- FCW * – это только система помощи при вождении, не слишком полагайтесь на работу FCW * и при необходимости ведите машину осторожно.
- FCW * только предупреждает об опасности столкновения, и водитель должен нажать педаль тормоза или повернуть рулевое колесо, чтобы предотвратить столкновение.
- FCW * может не распознать автомобили, которые были модифицированы или оклеены определенным образом.
- Система FCW * получает информацию, распознавая заднюю часть автомобиля, поэтому она не подает сигнал тревоги для встречных автомобилей и транспортных средств, пересекающих дорогу перед автомобилем.
- В сложных дорожных ситуациях FCW * может не распознать транспортное средство своевременно, что приводит к задержке подачи сигнала тревоги.
- На извилистых, холмистых или необычно ухабистых дорогах система может не обнаружить впереди идущие автомобили, поэтому водителям следует вести машину с осторожностью.
- Система FCW * является системой помощи водителю, и не может идентифицировать некоторые типы автомобилей, например автомобили с сильно закрытой задней частью, автомобили странной формы (например, перегруженные автомобили, перевозящие деревья), автомобили с сильно поврежденной задней частью и т. д.
- FCW * может не распознавать узкие объекты, такие как пешеходы или велосипеды.
- Дождь, снег, лед, туман или пыль, закрывающие датчики, могут привести к ухудшению работы или отключению системы, поэтому водитель должен вести машину с осторожностью.
- Переднее ветровое стекло нельзя модифицировать или закрывать каким-либо дополнительным оборудованием, иначе это может привести к ухудшению характеристик или выходу из строя FCW *.

* – функция может частично или полностью отсутствовать в комплектации автомобиля

⚠ Предупреждение

- Если камера сместится из-за столкновения, это может привести к выходу из строя или неправильной работе функции FCW *. Пожалуйста, своевременно откалибруйте систему FCW *.
- Никогда не используйте неправильно откалиброванную систему FCW *.
- В таких ситуациях, как сильный встречный свет, блики от дороги и недостаточное освещение дороги, система FCW * может работать неправильно. Водителям следует соблюдать осторожность при вождении.
- Если шасси впереди идущего автомобиля высокое, или груз выступает из задней части автомобиля, помните о потенциально опасной ситуации.
- FCW * не может распознать такие цели, как велосипедисты.
- Передний бампер нельзя красить, модифицировать или накрывать каким-либо дополнительным оборудованием, иначе это может привести к ухудшению или выходу из строя переднего радиолокационного радара миллиметрового диапазона!
- Сильный снег, дождь, гололед, густой туман и другие экстремальные погодные условия могут привести к ухудшению или отключению переднего радиолокационного радара миллиметрового диапазона. В таких погодных условиях водителям рекомендуется использовать систему FCW * с осторожностью.
- Если передний радар миллиметрового диапазона сместился из-за столкновения, функция FCW * может отключиться или дать сбой. Пожалуйста, своевременно откалибруйте передний радар миллиметрового диапазона.
- Не используйте передний радар миллиметрового диапазона, если он не откалиброван должным образом.

* – функция может частично или полностью отсутствовать в комплектации автомобиля

⚠ Внимание

- Во избежание ложных сигнализаций от системы, которые могут нарушить работу водителя, в следующих случаях сигнализация не включается:
 - Повреждение или замена переднего ветрового стекла.
 - Скорость автомобиля менее 8 км/ч.
 - В течение 3 с после предыдущего предупреждения.
 - Водитель управляет рулевым колесом слишком быстро или под слишком большим углом.
 - Водитель сильно нажимает на педаль акселератора.

* – функция может частично или полностью отсутствовать в комплектации автомобиля

■ **Диапазон работы активной системы аварийного торможения АЕВ составляет 8–80 км/ч. Когда транспортное средство попадает в аварийную ситуацию и может столкнуться с автомобилем, находящимся впереди, если водитель вовремя не осуществляет экстренное торможение или экстренный объезд препятствия, чтобы избежать опасности, система поможет водителю задействовать тормозную систему автомобиля, чтобы избежать или уменьшить ущерб от столкновения.**

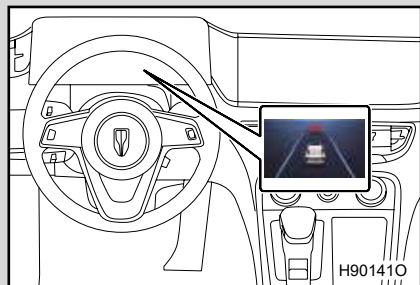

Когда функция АЕВ работает, прибор отображает информацию о сигнализации и подает звуковой сигнал.

■ **Включение/выключение системы автоматического экстренного торможения АЕВ**

Систему автоматического экстренного торможения можно включать и выключать в настройках информационно-развлекательной системы автомобиля (см. стр. 299).

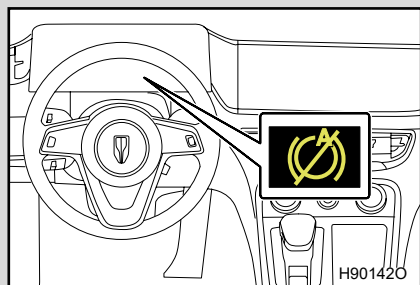

Когда система выключена, на комбинации приборов будет отображаться индикатор отключения системы автоматического экстренного торможения.

■ **Регулировка или калибровка системы АЕВ ***

Отрегулируйте или откалибруйте АЕВ * при следующих условиях, в противном случае АЕВ * может работать неправильно:

- Повреждение или замена переднего ветрового стекла.
- Снятие/установка камеры помощи водителю и/или радара.
- После регулировки углов установки колес.
- Передний бампер деформирован.

Обратитесь к официальному дилеру Hongqi.

* – функция может частично или полностью отсутствовать в комплектации автомобиля

* – функция может частично или полностью отсутствовать в комплектации автомобиля

⚠ Предупреждение

- В целях обеспечения безопасности вождения пассажиры в автомобиле должны быть пристегнуты ремнями безопасности.
- АЕВ * — это только система помощи при вождении, не слишком полагайтесь на работу АЕВ * и при необходимости ведите машину осторожно.
- АЕВ * может не распознать автомобили, которые были модифицированы или оклеены определенным образом.
- На извилистых, холмистых или сильно ухабистых дорогах система может не обнаружить впереди идущие автомобили, поэтому водителям следует вести машину с осторожностью.
- АЕВ * не может распознать таких участников дорожного движения, как велосипедисты.
- Функция торможения системы АЕВ * не будет активирована, если электронная система контроля устойчивости отключена или неисправна.
- Если идет сильный снег или дождь, система может работать неправильно.
- В таких ситуациях, как сильный встречный свет, отражение от дороги и недостаточное окружающее освещение, система АЕВ * может работать неправильно. Водителям следует соблюдать осторожность при вождении.
- Если вы буксируете другой автомобиль или прицеп, выключите систему АЕВ *. Буксировка автомобиля с включенной системой экстренного торможения небезопасна.
- Если шасси впереди идущего автомобиля высокое, или груз выступает из задней части автомобиля, помните о потенциально опасной ситуации.
- Переднее ветровое стекло нельзя модифицировать или закрывать каким-либо дополнительным оборудованием, иначе это может привести к ухудшению характеристик или выходу из строя АЕВ *.
- Если камера сместится из-за столкновения, это может привести к отключению или неправильной работе системы АЕВ *. Пожалуйста, своевременно откалибруйте систему АЕВ *.
- Никогда не используйте неправильно откалиброванную систему АЕВ *.

* – функция может частично или полностью отсутствовать в комплектации автомобиля

⚠ Предупреждение

- Система АЕВ * получает информацию, распознавая заднюю часть автомобиля, поэтому данная система не подает сигнал тревоги для встречных автомобилей и транспортных средств, пересекающих дорогу перед автомобилем.
- Система АЕВ * является вспомогательной системой, и не может идентифицировать некоторые типы автомобилей, например автомобили с сильно закрытой задней частью, автомобили странной формы (например, перегруженные автомобили, перевозящие деревья), автомобили с сильно поврежденной задней частью и т. д.
- Когда автомобиль движется по извилистой дороге, АЕВ * может не иметь возможности точно определить дистанцию до впереди идущих автомобилей, и поэтому система может не выполнить функцию активной помощи с применением автоматического экстренного торможения.
- Система АЕВ * помогает водителю не во всех условиях, поэтому водитель не может полностью полагаться на систему и должен сосредоточиться на наблюдении за дорожными условиями для обеспечения безопасности движения.
- Система АЕВ * является активной вспомогательной системой безопасности, но она ни при каких обстоятельствах не может полностью гарантировать предотвращение столкновения с впереди идущим автомобилем. Водитель несет ответственность за то, как управлять автомобилем и как избежать опасных ситуаций. В случае возникновения чрезвычайной ситуации водитель должен как можно скорее задействовать тормоза.
- Если система АЕВ * активирована, после торможения автомобиля водителю необходимо вовремя взять на себя управление автомобилем, чтобы предотвратить неконтролируемое движение и скольжение автомобиля.

* – функция может частично или полностью отсутствовать в комплектации автомобиля

⚠ Предупреждение

■ Передний бампер нельзя красить, модифицировать или накрывать каким-либо дополнительным оборудованием, иначе это может привести к ухудшению работы или выходу из строя переднего радиолокационного датчика миллиметрового диапазона!

■ Сильный снег, дождь, гололед, густой туман и другие экстремальные погодные условия могут привести к ухудшению работы или отключению переднего радиолокационного датчика миллиметрового диапазона. В таких погодных условиях водителям рекомендуется использовать систему АЕВ с осторожностью.

■ Если передний радар миллиметрового диапазона сместился из-за столкновения, функция АЕВ может отключиться или дать сбой. Пожалуйста, своевременно откалибруйте передний радарный датчик миллиметрового диапазона.

■ Не используйте передний радар миллиметрового диапазона, если он не откалиброван должным образом.

⚠ Внимание

■ Во избежание ложных сигнализаций от системы, которые могут нарушить работу водителя, в следующих случаях сигнализация не включается:

- Скорость автомобиля менее 8 км/ч.
- В течение 20 с после предыдущего предупреждения.

■ Когда система АЕВ активна, она прекращает свое действие, если выполняется любое из следующих условий:

- Водитель управляет рулевым колесом слишком быстро или под слишком большим углом.
- Водитель сильно нажимает на педаль акселератора, что приводит к большому смещению педали.
- Скорость снижается до уровня ниже порогового значения 45 км/ч.

■ При выполнении любого из следующих условий система АЕВ не работает, что позволяет водителю управлять автомобилем:

- ESC/TCS/ABS активированы.
- Передача находится в положении R.
- Одна из дверей не полностью закрыта.
- Капот не закрыт.
- Водитель отстегивает ремень безопасности.
- Активирована функция автоматической парковки.
- В течение 20 с после предыдущего предупреждения.
- Скорость автомобиля менее 8 км/ч.
- Водитель управляет рулевым колесом слишком быстро или под слишком большим углом.
- Водитель сильно нажимает на педаль акселератора, что приводит к большому смещению педали.

* – функция может частично или полностью отсутствовать в комплектации автомобиля

* – функция может частично или полностью отсутствовать в комплектации автомобиля

Система имеет функции контроля слепых зон, помощи при смене полосы движения, помощи при выезде задним ходом, предупреждения об открывании дверей и предупреждения о столкновении при движении задним ходом для помощи водителю во время движения.

Обнаружение объектов вне зоны видимости водителя и помощь при смене полосы движения

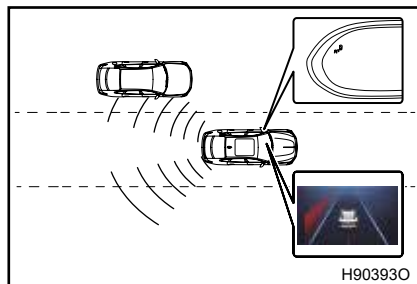

Когда передача находится не в положении R, и скорость превышает 20 км/ч, если транспортное средство сзади и сбоку соответствует условиям столкновения в слепой зоне 7 м или на расстоянии 7–70 м позади автомобиля, загорается индикатор сигнализации наружного зеркала

заднего вида с соответствующей стороны, и на щитке приборов отображается предупреждающая информация. Если в это время включить соответствующий переключатель боковых указателей поворота, мигает предупреждающий индикатор и прозвучит звуковой сигнал, чтобы предупредить водителя об опасности смены полосы движения в это время. Функция отключается, когда скорость автомобиля меньше 15 км/ч.

Система помощи при выезде задним ходом

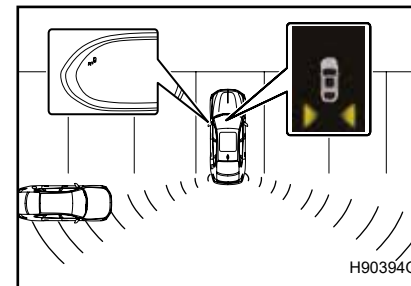

Когда передача находится в положении R, и скорость автомобиля составляет 0–10 км/ч, если в пределах 30 м по горизонтали и 7 м по вертикали позади автомобиля находится другое транспортное средство, например движущийся боком автомобиль или велосипед, загораются индикаторы в соответствующих боковых зеркалах заднего вида, а на мультимедийном дисплее появляется сообщение, предупреждающее водителя о том, что движение задним ходом в данный момент может быть опасным.

Предупреждение об открытой двери *

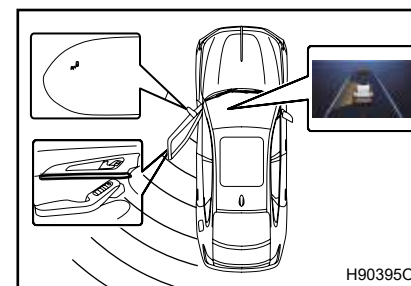

Когда передача не находится в положении R и скорость автомобиля составляет 0–3 км/ч, если приближается транспортное средство в пределах 2 м по горизонтали и 30 м по вертикали позади автомобиля, загораются индикаторы в соответствующих боковых зеркалах заднего вида, и постоянно включено

внутреннее освещение, соответствующий двери, а на комбинации приборов отображается сообщение. В это время, если дверь открыта, мигает индикатор, и одновременно мигает внутреннее освещение *, соответствующий двери, система издает предупреждающий звук, чтобы напомнить водителю об опасности открывания двери.

Функция отключается, когда скорость автомобиля превышает 3 км/ч.

* – функция может частично или полностью отсутствовать в комплектации автомобиля

* – функция может частично или полностью отсутствовать в комплектации автомобиля

Предупреждение заднего столкновения

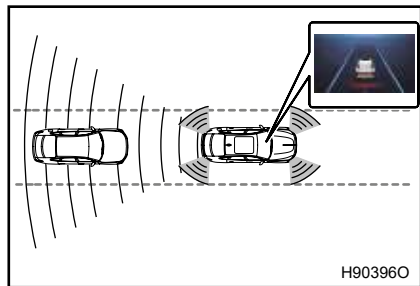

Когда передача не находится в положении R, скорость автомобиля больше 0 км/ч, и весь автомобиль заблокирован, если автомобиль сзади находится в пределах 55 м от автомобиля, датчик будет контролировать состояние движения автомобиля, следующего сзади, чтобы определить

степень риска столкновения сзади. В соответствии с этим уровнем опасности на щитке приборов будет отображаться предупреждающее сообщение одновременным включением аварийных световых сигналов, напоминая водителю и транспортному средству приближающемуся сзади о том, что существует риск столкновения.

Включение/выключение системы контроля слепых зон BSD

Функцию системы контроля слепых зон можно включать и выключать в настройках информационно-развлекательной системы автомобиля (см. стр. 299).

■ Система контроля слепых зон и система помощи при смене полосы движения могут не подавать сигнал или подавать его с задержкой в следующих случаях:

- При движении по крутым склонам.
- При проезде вершины холма или горного перевала.
- Когда есть разница в высоте между полосой движения и соседней полосой.
- При небольшом радиусе поворота.
- Длительное вождение по заснеженным дорогам.
- Рядом с радарным датчиком скопилось большое количество снега или льда.

■ Система контроля слепых зон и система помощи при смене полосы движения могут предупредить заранее или расширить зону действия в следующих ситуациях:

- Если две полосы слишком узкие, на другой полосе сработает сигнал тревоги.
- Длительное вождение по дорогам с неподвижными препятствиями (например, стенами туннелей, бетонными ограждениями виадуков, металлическими рекламными щитами и т. д.), расположенными близко к боковой стороне автомобиля.

■ Система помощи при выезде задним ходом может не подавать сигнал тревоги или расширять диапазон сигналов тревоги в следующих случаях:

- Автомобиль припаркован под уклоном.
- Скорость заднего хода превышает 10 км/ч.
- Рядом с датчиком скопилось большое количество снега или льда.
- Скорость и угол поиска приближающегося сзади транспортного средства постоянно изменяются в зоне обнаружения.
- Транспортное средство приближается к транспортному средству непосредственно сзади.

* – функция может частично или полностью отсутствовать в комплектации автомобиля

* – функция может частично или полностью отсутствовать в комплектации автомобиля

■ Система предупреждения об открытии двери может не подавать сигнал тревоги или расширять диапазон сигналов тревоги в следующих случаях:

- Рядом с датчиком скопилось большое количество снега или льда.
- На дороге имеются неподвижные препятствия (например, стены туннеля, бетонные ограждения виадук, металлические рекламные щиты и т. д.) со стороны транспортного средства.

■ Система предупреждения заднего столкновения может не подавать сигнал тревоги или расширять диапазон сигналов тревоги в следующих случаях:

- Рядом с датчиком скопилось большое количество снега или льда.
- Скорость и угол приближающегося транспортного средства постоянно изменяются в зоне обнаружения.

 **Внимание**

- Не прикасайтесь к заднему бамперу во время стоянки, в противном случае датчик в бампере может быть смещен или поврежден, что может привести к автоматическому отключению системы или повлиять на функционирование системы.
- Для обеспечения нормальной работы системы, датчики в бамперах должны быть чистыми и не укрытыми другими предметами.
- Допускается наносить на задний бампер только краску, одобренную производителем. Нанесение краски других видов может привести к ограничению функции системы контроля слепых зон или неисправности системы.
- Если система контроля слепых зон BSD * не работает должным образом, следует немедленно отключить систему и связаться с официальным дилером Hongqi для ремонта.
- После ремонта системы контроля слепых зон необходимо провести калибровку; для получения подробной информации обращайтесь к официальному дилеру Hongqi.

 **Внимание**

- Система контроля слепых зон служит только вспомогательной системой помощи водителю и не может полностью предотвратить столкновение транспортных средств. При перестроении обязательно посмотрите в зеркало заднего вида, боковые зеркала и используйте указатель поворота.
- Система контроля слепых зон может давать ложные или не подавать предупреждающего сигнала в особых условиях работы, например при влажной и облачной погоде, высокой скорости автомобиля и т. д., что является нормальным.
- Когда радар контроля слепых зон транспортного средства загрязнен, это приведет к неработоспособности системы, и необходимо своевременно очистить его.
- Система контроля слепых зон из-за физических закономерностей и условий работы системы при определенных режимах движения может неправильно распознавать дорожную обстановку.
 - При резких поворотах полос движения.
 - При проезжей части разной ширины.
 - В горной местности.
 - В неблагоприятных погодных условиях.
 - При некоторых специфических сооружениях на обочинах, например высокие или комбинированные дорожные ограждения.

* – функция может частично или полностью отсутствовать в комплектации автомобиля

* – функция может частично или полностью отсутствовать в комплектации автомобиля

 Предупреждение

- Система контроля слепых зон — это только система помощи, не слишком полагайтесь на неё, водитель должен управлять автомобилем осторожно.
- Водитель является ответственным за управление транспортным средством, система контроля слепых зон служит только вспомогательной системой помощи водителю, и водитель обязан сохранять контроль за транспортным средством и нести всю ответственность за транспортное средство.
- Выключайте систему, когда буксируете автомобиль, или когда сзади установлены аксессуары (например, багажник для велосипедов), иначе радиоволны, излучаемые радаром, будут блокироваться и система не будет работать должным образом.
- Система контроля слепых зон не позволяет обнаружить таких участников дорожного движения, как автомобили, велосипеды, и при наличии у этих автомобилей неправильной формы кузова (например, автомобили перевозящие деревья), специальных покрытий и т. д. Система контроля слепых зон не гарантирует распознавание пешеходов, животных или других объектов, поэтому следует осторожно управлять своим автомобилем.
- Интеллектуальная технология системы контроля слепых зон не может противоречить законам физики и имеет определенные систематические ограничения, она может работать только в пределах возможностей системы. Поэтому водитель должен всегда сохранять контроль за дорогой и автомобилем, чтобы избежать аварии.

* – функция может частично или полностью отсутствовать в комплектации автомобиля

 Предупреждение

- Регулируйте скорость движения и безопасное расстояние до впереди идущего автомобиля в соответствии с видимостью, погодными условиями, состоянием дороги и интенсивностью дорожного движения.
- Держите рулевое колесо обеими руками, при движении будьте готовы взять управление на себя.
- Обязательно обращайтесь внимание на информацию, отображаемую индикаторной лампой наружного зеркала заднего вида и многофункциональным дисплеем комбинации приборов, и правильно управляйте автомобилем в соответствии с инструкциями.
- Система контроля слепых зон может реагировать на различные дорожные и строительные ограждения (например, высокие или установленные под углом) и, таким образом, генерировать ложные сигналы тревоги.
- Следует следить за окружающей дорожной обстановкой.
- При загрязнении или повреждении датчика не следует использовать систему контроля слепых зон, это может повлиять на функционирование системы.
- Прямые солнечные лучи могут ограничивать обзор зеркала заднего вида.
- Во время движения необходимо строго следовать указаниям сигнальных ламп/индикаторов и соответствующей текстовой информации. В противном случае легко может произойти авария, в результате которой могут быть получены серьезные травмы.

* – функция может частично или полностью отсутствовать в комплектации автомобиля

Система распознавания дорожных знаков позволяет идентифицировать указатель об ограничении скорости перед транспортным средством.

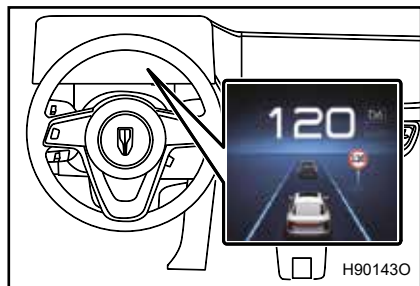

Если система распознавания дорожных знаков идентифицирует ограничение скорости, при этом скорость автомобиля ниже ограничения, на щитке приборов отображается сообщение с текстовой информацией; если скорость автомобиля выше распознанного ограничения скорости,

то система предупреждает водителя звуковым сигналом, индикатором ограничения скорости и текстовым сообщением на щитке приборов.

Когда система распознает знак отмены ограничения скорости, индикатор комбинации приборов гаснет, а напоминание об ограничении скорости отменяется.

Включение/выключение системы распознавания дорожных знаков TSR *

Включение и выключение системы распознавания дорожных знаков осуществляется в настройках информационно-развлекательной системы автомобиля (см. стр. 299).

■ Система отменяет эту сигнализацию по следующим условиям:

- Включается указатель поворота и начинается поворот.
- Сделайте разворот на малой скорости.
- Автомобиль проезжает определенное расстояние после знака ограничения скорости.

■ Отрегулируйте или откалибруйте систему распознавания дорожных знаков

- Отрегулируйте или откалибруйте систему распознавания дорожных знаков при следующих условиях, иначе система распознавания дорожных знаков может работать неправильно:
 - При повреждении или замене переднего ветрового стекла.
 - После регулировки углов установки колес.
 - После замены блока камер интеллектуальной помощи водителю.
- В случае необходимости калибровки обратитесь к официальному дилеру Hongqi.

* – функция может частично или полностью отсутствовать в комплектации автомобиля

* – функция может частично или полностью отсутствовать в комплектации автомобиля

⚠ Предупреждение

- Система распознавания дорожных знаков является только системой помощи при вождении, не слишком полагайтесь на систему распознавания дорожных знаков, водитель должен управлять автомобилем осторожно.
- Водитель является ответственным за управление автомобилем и обязан постоянно держать под контролем дорожную ситуацию и нести полную ответственность за транспортное средство.
- Если идет сильный снег или дождь, система может работать неправильно.
- В случае слишком яркого/недостаточного освещения дорожных знаков, бликов, отражения света от дорожного полотна и т. д., система распознавания дорожных знаков может неработать, водителям следует соблюдать осторожность при вождении.
- Ветровое стекло не должно быть оборудовано каким-либо дополнительным оборудованием, так как это может привести к ухудшению работы или отказу TSR *.
- Смещение камеры в результате столкновения может привести к отключению функции TSR * или ее к неисправности. Просим водителя своевременно проводить калибровку системы TSR *.
- Если знак не соответствует законодательным нормам, или не размещен в положении, соответствующем законодательным нормам, система не сможет распознать его.

Система распознавания дорожных знаков позволяет идентифицировать указатель об ограничении скорости перед транспортным средством.

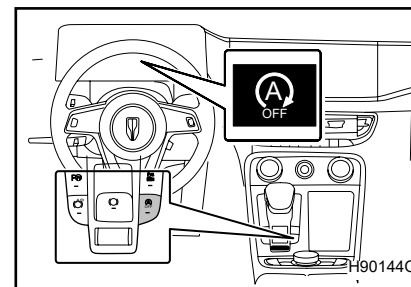
Включение/выключение системы «старт-стоп»

Нажмите кнопку «старт-стоп», индикатор выключения данной системы на комбинации приборов загорается, система «старт-стоп» выключается; еще раз нажмите кнопку выключения системы «старт-стоп», индикатор погаснет, система «старт-стоп» будет включена.

■ Если при остановке нажать кнопку выключения системы «старт-стоп»

- При остановке двигателя через систему «старт-стоп», при нажатии на кнопку выключения системы «старт-стоп» вновь запускается двигатель. В то же время система «старт-стоп» выключена, индикатор выключения данной системы на комбинации приборов загорается.
- При выключении системы «старт-стоп» в режиме холостого хода нажатие на кнопку выключения системы «старт-стоп» в режиме холостого хода активирует систему, но на этот раз двигатель не остановится.

* – функция может частично или полностью отсутствовать в комплектации автомобиля

Процесс работы системы «старт-стоп»

■ Остановка двигателя

- Если при нахождении автомобиля в режиме D водитель нажимает на педаль тормоза до полной остановки, двигатель автоматически останавливается. Горит индикатор «старт-стоп» комбинации приборов холостого хода.
- Если при поездке в режиме D водитель нажимает на педаль тормоза до полной остановки, переключается с D на N, автоматически останавливается двигатель. Горит индикатор «старт-стоп».
- Если при нахождении автомобиля в режиме D водитель нажимает на педаль тормоза до полной остановки, переключает его с режима D на режим P, двигатель автоматически останавливается. Горит индикатор «старт-стоп» на щитке приборов.
- Если при нахождении автомобиля в режиме D водитель нажимает на педаль тормоза до полной остановки; при включенной функции AUTO HOLD двигатель автоматически останавливается. Горит индикатор «старт-стоп» на щитке приборов.

■ Запуск двигателя

- При остановке автомобиля в положении D/N и нажатой педали тормоза, отпустите педаль тормоза, чтобы двигатель автоматически завелся.
- При остановке автомобиля в положении P повторно нажмите на педаль тормоза или педаль акселератора, чтобы двигатель автоматически завелся.
- При активации электромеханического парковочного тормоза/AUTO HOLD, повторно нажмите педаль тормоза или педаль акселератора, и двигатель автоматически заведется.
- После переключения передач на положение R двигатель автоматически заводится.
- При повороте рулевого колеса двигатель может запуститься автоматически.
- При включении кондиционера или включении функции принудительного размораживания/отпотевания стекол возможен автоматический запуск двигателя.

Световой указатель системы «старт-стоп»

- Когда на комбинации приборов горит индикатор «старт-стоп» на холостом ходу (зеленый), это означает, что система «старт-стоп» холостого хода включена и работает.
- Когда горит индикатор «старт-стоп» на комбинация приборов (белый), это означает, что система старт-стоп включена, но не соответствует условиям работы.
- Когда горит индикатор неисправности «старт-стоп» на комбинации приборов (желтый), это означает, что система «старт-стоп» неисправна.
-

Условия работы системы «старт-стоп»

■ Условия работы системы «старт-стоп»

- Предпосылки автоматической остановки двигателя.

При выполнении всех следующих условий двигатель автоматически останавливается:

- Отсутствие неисправностей, связанных с системой холостого хода.
- Система «старт-стоп» включена.
- Дверь со стороны водителя закрыта.
- Ремень безопасности на стороне водителя пристегнут.
- Капот закрыт.
- Система кондиционирования исправна.
- Система автоматической парковки не включена.
- Аккумуляторная батарея достаточно заряжена.
- Температура охлаждающей жидкости соответствует требованиям.
- Текущее рабочее состояние автомобиля соответствует заданному условию запуска и остановки на холостом ходу.
- Передача установлена не на R.
- Угол поворота рулевого колеса не должен быть слишком большим.
- Вождение осуществляется в комфортном или экономичном режиме.

■ Предпосылки автоматического пуска двигателя

При выполнении всех следующих условий двигатель запускается автоматически:

- Отсутствие неисправностей, связанных с системой холостого хода.
- Дверь со стороны водителя закрыта.
- Капот закрыт.
- Ремень безопасности на стороне водителя пристегнут.

■ Двигатель снова запустится самостоятельно, без водителя (при любом из этих условий)

- Состояние аккумулятора не соответствует условиям.
- Температура охлаждающей жидкости не соответствует условиям.
- Величина разряда вакуумного усилителя тормозов не соответствует заданным значениям.
- Режим работы климатической установки требует включения двигателя.

Предупреждение

- При работе системы «старт-стоп» в режиме холостого хода:
- Автомобили с системами 48 В имеют различные варианты запуска/остановки. Система автоматически выбирает оптимальный вариант запуска/остановки в зависимости от состояния батареи 48 В, температуры окружающей среды и других условий.
- Не покидайте транспортное средство при остановке двигателя с системой «старт-стоп». Авария может произойти из-за функции автоматического запуска двигателя.
- Не используйте систему «старт-стоп» для остановки двигателя, когда транспортное средство находится в плохо проветриваемом месте. Из-за функции автоматического запуска двигателя он может запуститься повторно, в результате чего выхлопные газы будут собираться и попадать в автомобиль, что может привести к серьезной опасности для здоровья или даже к смерти.
- Если передача не переключается в положение Р, для обеспечения безопасности необходимо убедиться, что двери закрыты, ремень безопасности водителя пристегнут, капот закрыт, а рулевое колесо находится в правильном положении, в противном случае система «старт-стоп» не сработает, и не сможет активировать режим автоматической остановки или автоматического запуска.

Предупреждение

- Чтобы предотвратить частые пуски и остановки автомобиля в условиях крайней загруженности, скорость должна быть больше 3 км/ч после остановки, чтобы снова активировать пуск и остановку; после того как передача R впервые переключена на передачу D, скорость должна быть больше 10 км/ч, чтобы активировать систему «старт-стоп».
 - В режиме холостого хода, если потребуется, двигатель также может запускаться автоматически, даже если водитель не нажимает на педаль тормоза.
- Чтобы обеспечить управляемость, комфорт и защиту различных систем автомобиля, существует множество условий для автоматического запуска двигателя, например низкий заряд аккумулятора или температура, неподходящий режим работы системы кондиционирования, низкая температура охлаждающей жидкости в двигателе, большая высота над уровнем моря, неэкономичный режим вождения, слишком большой уклон, слишком высокая температура трансмиссии, неисправность системы и т. д. При невозможности остановки двигателя после торможения автомобиля из-за вышеуказанных условий на панели приборов может отображаться индикатор ограничения функции «старт-стоп» (Белый).

Внимание

- **После автоматической остановки двигателя и нажатия на кнопку запуска/остановки двигателя машина не сможет завестись**
 - Когда автомобиль находится в неподвижном состоянии, прекращается работа функции «старт-стоп» при следующих условиях:
 - Крышка багажника или капот открыты, или коробка передач сигнализирует о том, что запуск запрещен.
 - Ремень безопасности не пристегнут или дверь автомобиля открыта.
- **При нахождении системы кондиционирования в любом из следующих состояний будет запрещена работа функции «старт-стоп»:**
 - Система кондиционирования находится в режиме размораживания стекол/отпотевания.
 - Температура охлаждающей жидкости не достигла рабочего диапазона.
 - Наружная температура слишком высокая или слишком низкая.
- **При выдаче сигнала запрета на пуск и остановку от коробки передач будет запрещена работа системы «старт-стоп».**
 - Для предотвращения риска резкого рывка автомобиля при маневрировании после остановки двигателя с последующим запуском двигателя, вызванного неисправностью работы трансмиссии.
- **Водитель является ответственным за управление транспортным средством, а система «старт-стоп» является вспомогательной системой, водитель обязан постоянно контролировать транспортное средство и нести полную ответственность за него.**

Во время автоматической парковки ультразвуковые датчики и камеры используются для измерения ширины парковочных мест по обеим сторонам дороги. После выбора подходящего парковочного места автомобиль автоматически управляется для парковки, и припарковывается на выбранном парковочном месте. Система автоматической парковки включает въезд на место парковки и выезд с нее.

Осуществляйте операцию по выбору парковочного места с помощью мультимедийного дисплея.

Перед использованием функции автоматической парковки обязательно ознакомьтесь с описанными в настоящем разделе шагами, особыми замечаниями и предупреждениями по автоматической парковке, чтобы предотвратить возникновение аварий.

Вход в систему автоматической парковки

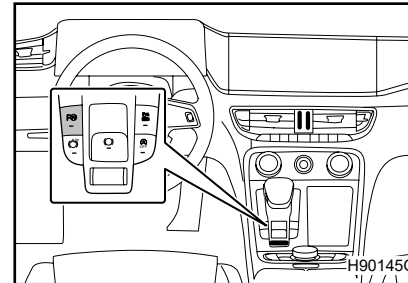

Для входа в интерфейс выбора автоматической парковки нажмите на кнопку автоматической парковки.



В интерфейсе выбора парковки вы можете выбрать режим парковки – въезд или выезд.

* – функция может частично или полностью отсутствовать в комплектации автомобиля

Автоматический въезд

■ Выбор типа парковочного места



Поиск парковочных мест выполняется в автоматическом или ручном режиме. Для каждого режима имеются три типа парковочных мест: вертикальная парковка, наклонная парковка и горизонтальная парковка.

Когда скорость автомобиля не равна нулю, система по умолчанию работает в автоматическом режиме.

Ручной режим можно выбрать только при полной остановке автомобиля.

■ Выбор места парковки



Метод I: выбор автоматического режима

При выборе автоматического режима по умолчанию указаны все виды парковочных мест; можно искать все виды парковочных мест, если пользователь выберет один вид парковочного места, это может

увеличить коэффициент успешности поиска отдельного вида парковочного места, далее система распознает по ходу движения тот же вид парковочного места с обеих сторон, что и пользователь, выбравший вид парковочного места.

По умолчанию система устанавливает предпочтительное парковочное место в качестве целевого парковочного места. Также возможно коснуться альтернативного парковочного места на экране в качестве целевого парковочного места.

Красный: парковочное место недоступно.

Желтый: парковочное место доступно.

Зеленый: предпочтительное парковочное место.



Метод II: выбор ручного режима

После выбора ручного режима и выбора типа парковочного места на экране появляется соответствующая рамка целевого парковочного места, которую пользователь может

перемещать и вращать. Красный цвет автомобилей в рамке места движения означает, что автомобиль не может остановиться в зоне, и следует отрегулировать положение места в рамке с целевой машиной на экране.

* – функция может частично или полностью отсутствовать в комплектации автомобиля

* – функция может частично или полностью отсутствовать в комплектации автомобиля

■ Управление парковкой

Определив место для парковки, нажмите на педаль тормоза, коснитесь кнопки «Начать парковку» и отпустите педаль тормоза, чтобы начать парковку.

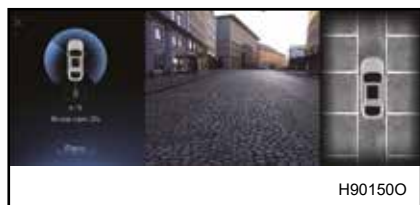

Процесс парковки можно контролировать через дисплей. При парковке автомобиля на экране отображается шаг стоянки, текущее состояние движения автомобиля, изображение периметра автомобиля.

■ Контроль выезда

После выбора типа выезда нажмите на педаль тормоза, коснитесь кнопки «Начать выезд» и отпустите педаль тормоза, чтобы начать выезд.



Процесс выезда с парковки можно контролировать через дисплей.

■ Условия работы системы автоматической парковки:

- В процессе поиска места для парковки скорость автомобиля должна быть ниже 20 км/ч, когда скорость автомобиля превышает 20 км/ч, будет предложено снизить скорость.
- Управление рулем в процессе парковки не производится вручную.
- Переключатель ESC/OFF не активирован.
- Функция ESC/ABS/TCS не включена.
- Такие функции, как APA/ESC/ABS/TCS/EPS, работают без отказов.

■ Условия отключения системы автоматической парковки:

- В процессе поиска парковочного места скорость автомобиля превышает 30 км/ч.
- Водитель поворачивает рулевое колесо.
- Дверь открыта.
- Нажата кнопка отмены парковки.
- Парковка остается незавершенной после достижения системой максимального количества перемещений.
- Активна функция SACC.
- Переключатель ESC/OFF * активирован.
- Функциональное вмешательство ESC/ABS/TCS.
- Такие функции, как система автоматической парковки, электронная система контроля устойчивости, антиблокировочная тормозная система, система регулировки тягового усилия, электрический усилитель руля, неисправны.
- **В процессе автоматической парковки водителю следует полностью наблюдать за ситуацией вокруг машины и при возникновении аварийной ситуации затормозить, нажав кнопку отмены парковки или нажав на педаль тормоза.**

Автоматический выезд

■ Выберите тип выезда с парковки



По мультимедийному дисплею можно выбрать четыре вида выезда: прямо назад, прямо вперед, параллельно влево, параллельно вправо.

* – функция может частично или полностью отсутствовать в комплектации автомобиля

* – функция может частично или полностью отсутствовать в комплектации автомобиля

 **Внимание**

■ Водитель является ответственным за управление автомобилем, система автоматической парковки АРА * является только вспомогательной системой, которая может оказать помощь водителю при парковке, но не может заменить водителя, поэтому он обязан взять на себя ответственность за парковку автомобиля. В процессе парковки водитель должен следить за окружающей обстановкой, а при необходимости брать на себя управление транспортным средством во избежание опасности.

■ Чтобы обеспечить успешность и безопасность системы парковки, необходимо ее использовать при следующих условиях:

- Покрытие ровное, высота препятствия до 5 см, уклон не более 4°.
- Граница парковочного места четкая, и размеры места достаточны.
- Погода хорошая, водитель может ясно и без помех видеть окружающую обстановку вокруг места парковки.
- Дорожное покрытие сухое, не скользкое.

* – функция может частично или полностью отсутствовать в комплектации автомобиля

 **Внимание**

■ В процессе автоматического поиска парковочных мест необходимо учитывать следующие ситуации:

- Транспортные средства должны находиться рядом с парковочными местами, слишком большое расстояние может привести к невозможности идентифицировать парковочное место.
- Угол поворота транспортного средства не должен быть слишком большим, так как это может привести к невозможности идентификации парковочного места.
- Скорость автомобиля не должна превышать 20 км/ч, после превышения этой скорости может произойти сбой распознавания парковочного места.
- В случае дождя, снега, тумана или в условиях плохой освещенности скорость распознавания парковочных мест может снижаться.
- При небольшом количестве мест, нечетком расположении автомобиля на парковке система может не определить свободное место.
- В процессе поиска свободного места система только помогает водителю, а водитель сам принимает решение о возможности парковки.

■ При автоматической парковке необходимо учитывать следующие ситуации:

- Функция подсказки расстояния может иметь слепые зоны, и водителю необходимо обращать внимание на окружающую обстановку в режиме реального времени.
- Недостаточное пространство для парковки может привести к аварии.
- На слишком крутой дороге парковка может быть невозможна.
- Скользкое покрытие может привести к неудачной парковке.
- Неровная дорога, ступень или низкие препятствия могут стать причиной невозможности парковки.
- Во время автоматической парковки водитель не должен нажимать на педали, управлять рулевым колесом, иначе функция отключится.

■ В случае необходимости замены шин, убедитесь, что они полностью соответствуют размерам и техническим характеристикам оригинальных шин.

* – функция может частично или полностью отсутствовать в комплектации автомобиля

 Предупреждение

- Обращайте особое внимание на людей, животных и различные препятствия вокруг транспортного средства при автоматической парковке.
- При поиске места или в процессе парковки убедитесь, что на месте стоянки нет препятствий, таких как камень, тонкая колонна или столб, так как система может не обнаружить такие препятствия.
- Система может не распознавать поверхности или конструкции некоторых объектов (например, ограждений из колючей проволоки, угловых колонн и т. д.). Поэтому перед началом парковки, пожалуйста, еще раз проверьте, достаточно ли места на парковке.
- Система парковочного радара может обнаружить препятствие, которое может исчезнуть из зоны обнаружения датчика после приближения автомобиля к препятствию – это может легко произойти при обнаружении препятствий, которые слишком высоки и слишком низки – и таким образом не обнаруживаются. Не пренебрегайте сигнализацией и предупреждениями о дистанции при парковке, иначе автомобиль может подвергнуться опасности столкновения.
- В результате воздействия различных внешних акустических и электромагнитных полей (например, другие транспортные средства, использующие ультразвуковой диапазон, барометрическое давление, помехи от другого двигателя, различные механизмы с электронным управлением, индукционные катушки и другие помехи) система не имеет абсолютной защиты от помех.
- Положение установки датчика может иметь важное влияние на систему, это проявляется в отражении самой поверхности бампера автомобиля, отражении обратной волны от земли, диапазоне зондирования.

 Предупреждение

- Следует исключить мойку датчика моечной машиной высокого давления или паровой мойкой во избежание его повреждения. При очистке транспортного средства следует производить кратковременную промывку поверхности датчика небольшим давлением с расстояния не менее 10 см.
- Распространение звуковых волн в воздухе обусловлено наличием преломления и дифракции в зависимости от физических свойств. Температурные различия в воздухе являются одним из основных факторов, создающих неоднородную среду для распространения волн, что приводит к дифракции звуковых волн.
- На характеристики ультразвукового зондирования влияют:
 - Горячие выхлопные газы автомобилей.
 - Высокая температура дорожного покрытия.
 - Сильный ветер.
- При разности температур бампера и окружающего воздуха (как правило, в зимнее время) возникает температурное расслоение, приводящее к дифракции звуковых волн, в результате чего возникает риск ошибочной сигнализации.
- Важнейшие факторы, приводящие к уменьшению расстояния обнаружения помех или к невозможности обнаружения помех:
 - Поверхность бампера покрыта снегом или грязью.
 - Поверхность датчика покрыта снегом или грязью.
 - Более высокое затухание акустических волн (например, в сухой и высокотемпературной среде).
 - Во время сильного дождя.
 - Препятствия с поглощающим материалом.
 - Углы плоских препятствий обращены к датчику, и отраженный сигнал возникает только в пределах определенного диапазона углов.

* – функция может частично или полностью отсутствовать в комплектации автомобиля

* – функция может частично или полностью отсутствовать в комплектации автомобиля

Автомобильный видеорегистратор автоматически записывает изображения, звуки и информацию о вождении во время движения

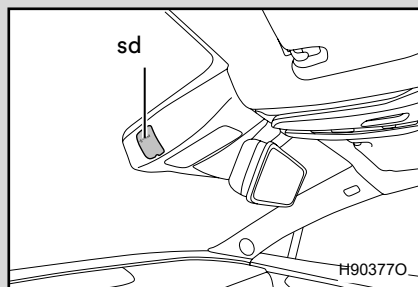

Кнопка запуска/остановки двигателя находится в режиме IG-ON, а автомобильный видеорегистратор включен автоматически.

Кнопка запуска/остановки двигателя находится в режиме IG-OFF, а автомобильный видеорегистратор выключен автоматически.

Автоматическое выключение может быть установлено на немедленное выключение или отложенное выключение.

Настройте автомобильный видеорегистратор

Автомобильный видеорегистратор можно настроить в информационно-развлекательной системе (см. стр. 302).

■ Хранение видеозаписей

Обычное и аварийное видео хранятся отдельно и не занимают места в памяти друг друга.

- Обычная видеозапись является циклической видеозаписью, и при недостаточном объеме памяти автоматически закрывается предыдущая видеозапись.
- При недостаточном объеме хранения аварийных видеозаписей их нужно удалять вручную.

■ Условия хранения данных

Система поддерживает карты MicroSD объемом 8–64 ГБ с файловой системой exFAT.

Аварийная видеозапись

Функция аварийной видеозаписи делится на автоматическую и ручную аварийную видеозапись.

Автоматическая аварийная видеозапись: когда система определяет, что столкновение неизбежно, аварийное видео автоматически включается, записывая видео и голосовую информацию за период до и после столкновения.

Ручная аварийная видеозапись: при длительном нажатии многофункциональной кнопки на руле выключается режим «аварийной» видеозаписи и регистрируется изображение и звуковое сообщение в течение определенного времени после нажатия кнопки.

Примечание: Для использования режима «аварийной» видеозаписи настройте кнопку «*» на рулевом колесе в меню информационно-развлекательной системы (см. стр. 296).

⚠ Предупреждение

- Автомобильный видеорегистратор имеет функцию записи движения и не мешает нормальному вождению, поэтому водители должны вести машину осторожно.
- В условиях плохой видимости, например при сильном тумане, сильном дожде или сильном снеге, автомобильный видеорегистратор может не иметь возможности четко записывать изображения.
- В таких случаях, как яркое освещение или недостаточное освещение, автомобильный видеорегистратор может не иметь возможности четко записывать изображения.
- При наличии на переднем ветровом стекле снежного покрова, льда или пыли, которые закрывают видеокамеры для регистрации движения, необходимо своевременно очистить его.

* – функция может частично или полностью отсутствовать в комплектации автомобиля

* – функция может частично или полностью отсутствовать в комплектации автомобиля

 **Внимание**

- При использовании новых карт MicroSD в настройках транспортных средств информационно-развлекательной системы необходимо форматировать карты MicroSD в формат файловой системы exFAT (см. с. 302).
- При замене карт MicroSD, пожалуйста, используйте карты MicroSD со скоростью передачи class10 и выше.
- Карту памяти не следует извлекать при видеозаписи, что может привести к повреждению видеофайлов и/или карты памяти.

■ Соответствующие функции, интегрированные электронной системой контроля устойчивости ESC, немного отличаются в зависимости от модели. Чтобы повысить безопасность вождения и эксплуатационные характеристики автомобиля, следующие функции будут работать автоматически в зависимости от различных условий вождения. Однако помните, что эти функции являются лишь вспомогательными и вам не следует слишком полагаться на них при управлении транспортным средством.

■ **Антиблокировочная тормозная система (ABS)**

- При движении по скользкому покрытию или при экстренном торможении предотвращает блокировку колес, сохраняя возможность маневрировать.

■ **Электронная система распределения тормозного усилия (EBD)**

- Динамическое пропорциональное распределение тормозного усилия между передними и задними колесами в зависимости от загрузки автомобиля, дорожных условий и изменения тормозного усилия, что улучшает устойчивость при торможении и управляемость.

■ **Система регулировки тягового усилия (TCS)**

- Когда автомобиль начинает движение или ускоряется на скользкой дороге, необходимо предотвратить проскальзывание ведущих колес и обеспечить уверенное ускорение автомобиля.

■ **Гидравлическая система помощи при торможении (HBA)**

- Компенсация тормозного усилия при быстром нажатии на педаль тормоза может эффективно увеличить тормозное усилие.

■ **Усилитель гидравлического тормоза (HVB)**

- Компенсация тормозного усилия при недостаточном вакууме в тормозной системе может эффективно увеличить тормозное усилие.

■ **Система помощи при трогании в гору (HHC)**

- Когда автомобиль трогается по склону, водитель перемещает ногу с педали тормоза на педаль акселератора в течение определенного периода времени данная система сохраняет тормозное давление, приложенное водителем, и предотвращает скатывание автомобиля.

* – функция может частично или полностью отсутствовать в комплектации автомобиля

■ **Электронная система контроля устойчивости (ESC)**

• При внезапном повороте или при повороте на скользкой дороге она помогает водителю контролировать боковое скольжение и обеспечивает правильную траекторию движения автомобиля.

■ **Система активного круиз-контроля (ACC) с функцией Stop&Go (CDD-S) ***

• Вспомогательная система адаптивного круиз-контроля ACC.

■ **Замедление, контролируемое стояночным тормозом (CDP)**

• При включении ЕРВ на длительное время, автомобиль самостоятельно переходит в режим снижения скорости.

■ **Автоматическая парковка (AUTO HOLD)**

• Когда транспортное средство удерживается на месте, останавливаясь с помощью гидравлической системы, электронная парковочная система продолжает удерживать автомобиль, даже если водитель уберет ногу с педали тормоза.

■ **Автоматическая подготовка к торможению (ABP) ***

• Система ESC (электронная система контроля устойчивости) активно распределяет тормозное усилие по запросу соответствующего блока управления для улучшения времени реакции торможения.

■ **Система электрического усилителя рулевого управления EPS**

• Использование электродвигателя для снижения усилия, необходимого для поворота рулевого колеса.

При работе TCS/ESC

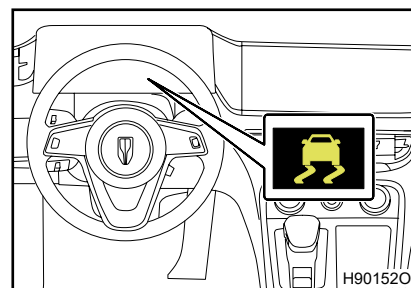

Если ведущие колеса пробуксовывают, мигает индикатор, указывающий на то, что система регулировки тягового усилия/электронная система контроля устойчивости работает

Отключение электронной системы контроля устойчивости

Если автомобиль движется по снегу или грязи, то электронная система контроля устойчивости может снизить мощность, подаваемую двигателем на колеса. Выключение системы способствует более уверенному движению автомобиля.

В настройках информационно-развлекательной системы можно выбрать режим включения/выключения системы электронной системы контроля устойчивости, при отключении функции индикатор выключения системы электронной системы контроля устойчивости комбинации приборов загорится (см. стр. 298).

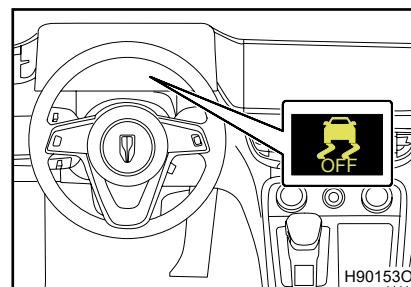

* – функция может частично или полностью отсутствовать в комплектации автомобиля

■ **Автоматическое включение электронной системы контроля устойчивости**

После выключения электронной системы контроля устойчивости, системы регулировки тягового усилия, когда двигатель снова включается, или скорость движения превышает 70 км/ч, система автоматически активируется повторно.

■ **Звук и вибрация, производимые антиблокировочной тормозной системой/гидравлической системой помощи при торможении/системой регулировки тягового усилия/электронной системой контроля устойчивости/замедления, контролируемым стояночным тормозом/системой активного круиз-контроля с функцией Stop&Go и AUTO HOLD**

- Звук может быть слышен в кабине при пуске двигателя или сразу после начала движения. Это не означает, что системы вышли из строя.
- Некоторые из следующих нормальных состояний могут возникать при работе вышеуказанной системы, и эти состояния не означают наличие неисправности.
- Вибрация может ощущаться через кузов и рулевое колесо.
- При остановке автомобиля может быть слышен шум электродвигателя.

 **Предупреждение**

■ **Антиблокировочная тормозная система не работает эффективно при следующих условиях:**

- Если нет сцепления колеса с дорогой.
- Автомобиль скользит на высокой скорости по мокрой дороге.

■ **Тормозное расстояние при работе антиблокировочной тормозной системы на скользком покрытии**

Антиблокировочная тормозная система не предназначена для сокращения тормозного расстояния автомобиля, и в следующих случаях необходимо сохранять безопасное расстояние от движущегося впереди автомобиля:

- При движении по грязным, гравийным или заснеженным дорогам.
- При движении с надетыми противоскользящими цепями.
- При движении по ухабистой дороге.
- При движении по неровным дорогам.

■ **Система регулировки тягового усилия может работать неэффективно при следующих условиях:**

Даже при нормальной работе система регулировки тягового усилия при движении по мокрым скользким дорогам, не всегда сможет контролировать направление движения и ускорения, и не допускать возможность потери устойчивости и динамики транспортного средства.

■ **При активации электронной системы контроля устойчивости**

Если световые индикаторы мигают, обязательно осторожно управляйте автомобилем, иначе это может привести к аварии.

 **Предупреждение**

- При выключении электронной системы контроля устойчивости следует соблюдать осторожность и вести автомобиль со скоростью, соответствующей состоянию дороги.

Электронная система контроля устойчивости может обеспечить устойчивость и безопасно реализовать динамические возможности автомобиля, при отсутствии необходимости не отключайте данную систему.

■ **Замена колес**

Убедитесь, что все колеса имеют одинаковые технические характеристики, марку, рисунок протектора и грузоподъемность. Кроме того, убедитесь, что давление в шинах соответствует требованиям, указанным на этикетке давления в шинах. Если в автомобиле установлены разные колеса, системы ABS и EPS не будут работать должным образом. Для получения подробной информации о замене шин или колесных дисков, пожалуйста, свяжитесь с авторизованным дилером Hongqi.

Пожалуйста, проведите необходимую подготовку и проверку автомобиля перед началом движения в зимний период. Обязательно ведите машину так, чтобы она соответствовала зимним погодным условиям.

■ **Подготовка к вождению в зимнее время**

- Используйте жидкости, подходящие для низких температур.
- Моторное масло.
- Охлаждающая жидкость двигателя.
- Незамерзающая жидкость.
- Убедитесь, что аккумуляторы полностью заряжены.

Используйте зимнюю резину или противоскользкие цепи

■ **Перед управлением транспортным средством**

- Не открывайте замерзшие окна и не включайте замерзшие стеклоочистители. Нанесите на них теплую воду, чтобы растопить лед, и немедленно ее вытрите, чтобы предотвратить замерзание.
- Для обеспечения нормальной работы вентилятора очищайте приточную решетку от снега.
- Очищайте от льда ходовую часть.
- Периодически осматривайте тормоза и очищайте от льда и снега.
- Перед посадкой в машину очистите подошву от снега или грязи.

■ **В процессе вождения**

- Медленно ускоряйтесь и надлежащим образом замедляйтесь в соответствии с дорожным движением.

Выбор цепей противоскольжения

При установке цепи противоскольжения следует подобрать правильный размер цепи.

Размер цепи противоскольжения должен быть подобран в соответствии с размером каждой шины

Правила, регулирующие использование цепей противоскольжения

Правила использования цепей противоскольжения для шин зависят от места и типа дороги. Перед установкой цепей противоскольжения необходимо ознакомиться с местными правилами.

Установите цепи противоскольжения на шины для ведущих колес. После пробега 500–1000 м вновь переустановите цепи противоскольжения.

■ Цепь противоскольжения

При установке и снятии цепей противоскольжения соблюдайте следующие условия.

- Устанавливайте и снимайте цепи противоскольжения шин в безопасных местах.
- Установите цепи противоскольжения на шины для ведущих колес.
- Монтаж производится в соответствии с рекомендациями, приведенными в сопроводительной инструкции по установке цепей противоскольжения.

Предупреждение

■ Вождение автомобиля с зимними шинами

Во избежание возможности потери контроля над автомобилем и причинения серьезных травм или даже смерти, а также для снижения риска аварии, необходимо соблюдать следующее:

- Используйте шины указанных типов.
- Поддерживайте рекомендуемое давление.
- Не превышайте при вождении ограничение скорости движения или установленный предел скорости используемой зимней шины.
- На все колеса должны быть установлены зимние шины.

■ Вождение автомобиля с цепями противоскольжения на зимних шинах

Чтобы исключить вероятность того, что управление автомобилем станет небезопасным и приведет к серьезным травмам или даже смерти, а также для снижения риска аварии, необходимо соблюдать следующие особые правила:

- Не превышайте предельную скорость, установленную для используемых цепей противоскольжения.
- Избегайте вождения по неровной дороге.
- Избегайте резких поворотов или аварийного торможения.
- Достаточно снизьте скорость перед входом в поворот, чтобы обеспечить возможность управления транспортным средством.

5.1. Основные функции

Мультимедийный дисплей 284

Клавиши выбора функций информационно-развлекательной системы 290

Интерфейс данных USB 291

5.2. Использование информационно-развлекательных систем

Настройка системы 293

Настройка автомобиля 297

Настройка автомобильного видеоре-гистратора * 302

Кнопка «Развлечение» 304

Bluetooth-телефон ... 305

5.3. Использование системы громкой связи

Система громкой связи 307

С помощью интерфейса главного меню мультимедийного дисплея водитель может использовать телефон, радио, музыку, осуществлять настройку автомобиля, кондиционера и т. д.

Развлекательный дисплей в переднем ряду



№	Наименование	Функции
1	Функция отображения телефона *	Вход в интерфейс «Функция отображения телефона». После подключения телефона вы можете использовать функцию отображения телефона, чтобы расширить его функции до информационно-развлекательной системы автомобиля
2	Кондиционер	Вход в интерфейс «Кондиционер». Система кондиционирования воздуха, вентиляция/обогрев сидений и функция массажа *
3	Настройка	Вход в интерфейс «Настройка системы». Можно настроить соответствующие функции системы автомобиля

* – функция может частично или полностью отсутствовать в комплектации автомобиля

4	Развлечение	Вход в интерфейс «Развлечение». Можно использовать такие развлекательные функции, как музыка, радио, видео и т. д.
5	Автомобиль	Вход в интерфейс. «Настройка автомобиля». Можно настроить соответствующие функции дополнительного вождения
6	Автомобильный видеорегистратор *	Вход в интерфейс. «Настройка автомобильного видеорегистратора». Вы можете просмотреть записанное содержание автомобильного видеорегистратора и настроить его
7	Телефон	Вход в интерфейс. «Bluetooth-телефон». Можно использовать автомобильную функцию Bluetooth-телефона

■ **Контекстное меню развлекательного дисплея для переднего ряда**
При включенном состоянии системы по левой части экрана провести пальцем и выбрать быстрое меню вправо, таким образом можно выполнить быструю операцию просмотра некоторых функций. Нажмите кнопку для настройки быстрого меню.

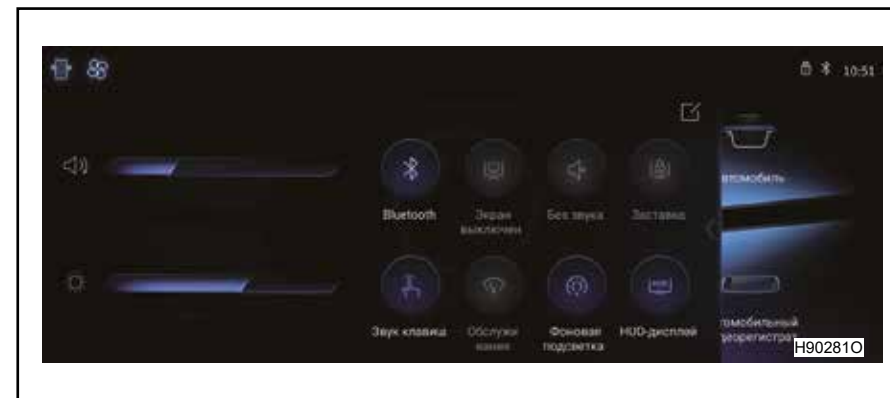

* – функция может частично или полностью отсутствовать в комплектации автомобиля

Экран поручня заднего ряда

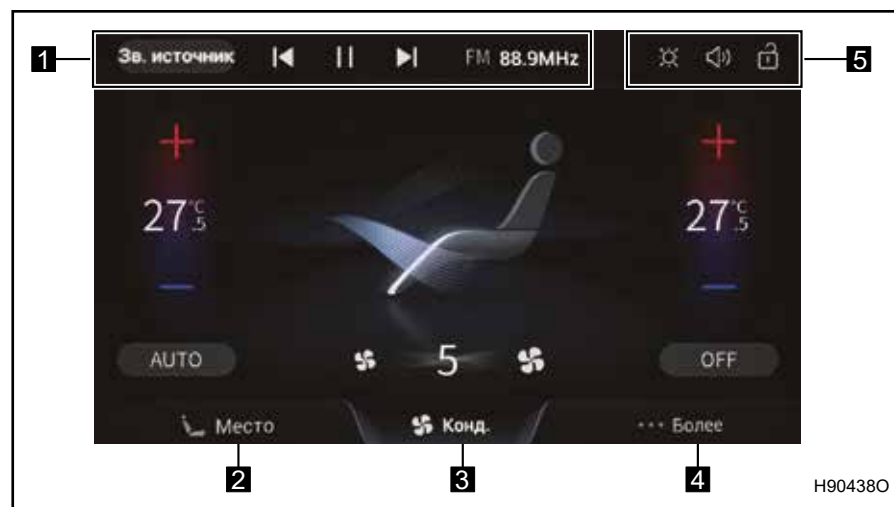

№	Наименование	Функции
1	Мульти-медиа	Можно выбрать источник медиа для воспроизведения и выполнить переключение для воспроизведения треков
2	Сиденье	Можно настроить функции регулировки, вентиляции *, подогрева * и массажа * задних сидений
3	Кондиционер	Можно настроить параметры кондиционера для заднего ряда
4	Подробнее	Можно регулировать подсветку для заднего ряда
5	Настройка	Вы можете настроить яркость экрана, громкость и блокировку экрана

* – функция может частично или полностью отсутствовать в комплектации автомобиля

■ Во избежание повреждения мультимедийного дисплея:

- Для управления просто прикоснитесь рукой к мультимедийному дисплею; если содержимое, отображаемое на мультимедийном дисплее, не удастся вызвать, возможно, оно недоступно в данный момент, поэтому не нажимайте на экранные клавиши слишком сильно во избежание повреждения устройства.
- Не используйте острые или угловатые твердые предметы для прикосновения к мультимедийному дисплею, в противном случае может быть поврежден дисплей.
- Не распыляйте жидкость непосредственно на мультимедийный дисплей: при попадании жидкости внутрь аппарата могут быть повреждены электронные элементы.
- При очистке поверхности мультимедийного экрана, пожалуйста, переключите кнопку запуска/остановки двигателя в режим IG-OFF и протрите мягкой сухой тканью. Не используйте грубую ветошь, химическую ветошь или органические реагенты (спирт, бензол, дезинфицирующие жидкости и т. д.), которые могут привести к повреждению или ухудшению панели.

■ При использовании мультимедийного дисплея

- Если температура мультимедийного дисплея низкая, отображаемое изображение может быть темнее или система может работать немного медленнее, чем обычно.
- При ношении солнцезащитных очков дисплей может быть тусклым или с плохой видимостью, пожалуйста, измените угол просмотра мультимедийного дисплея или снимите солнцезащитные очки.
- Не подвергайте мультимедийный дисплей воздействию солнца на длительное время.
- Не подвергайте мультимедийный дисплей воздействию влаги, пыли, дыма и т. д.

 **Предупреждение**

- **При использовании информационно-развлекательной системы**
 - Пожалуйста, по возможности избегайте эксплуатации данной системы во время движения.
 - Во время вождения громкость должна быть отрегулирована таким образом, чтобы можно было слышать происходящее вне автомобиля. Если звук настроен так, что невозможно услышать состояние дорожных условий вне автомобиля, это может привести к аварии.
 - Не используйте в неисправном состоянии экран, что может привести к аварии, пожару, поражению током или смертельному ранению.
 - Не эксплуатируйте систему в зоне запрета остановки, так как это может привести к аварии.
 - Не отвлекайте внимание от управления автомобилем при использовании мультимедийного дисплея в целях безопасности. Игнорирование дорожных и транспортных условий может привести к несчастным случаям.
- **Не разбирайте и не ремонтируйте мультимедийный экран самостоятельно, это может привести к аварии, пожару, поражению электрическим током и т. д.**
- **Если в результате попадания в систему постороннего предмета или влаги возникли неисправности, немедленно прекратите ее использование и обратитесь к авторизованному дилеру Hongqi. Если продолжать использовать систему, это может привести к поломке автомобиля.**

 **Внимание**

- **Предотвращение разрядки аккумуляторной батареи**
 - Выключить информационно-развлекательную систему после остановки двигателя, если она не используется.
- **Шум от информационно-развлекательной системы**
 - В связи с высокой чувствительностью данной системы возможно возникновение помех при приближении к телебашням, радиостанциям, электростанциям или в других местах, где излучаются сильные радиоволны или электрические помехи.
 - Использование мобильных телефонов в автомобиле или вблизи транспортного средства может вызвать помехи и шум в работе информационно-развлекательных систем.
- **Защита информационно-развлекательных систем от повреждений**
 - Будьте осторожны, чтобы не пролить напитки или другие жидкости на информационно-развлекательные системы. Если в устройство попала жидкость или другой предмет, немедленно отключите питание и обратитесь к авторизованному дилеру Hongqi.
- **Предотвращение разрядки аккумуляторной батареи**
 - Не включайте системы на длительное время при остановке двигателя.
- **Совместимость**
 - Некоторые устройства могут не работать должным образом из-за их несовместимости.
- **При возникновении неисправности**
 - Если неисправность не может быть устранена, обратитесь к уполномоченному дистрибьютору Hongqi.

Некоторые мультимедийные функции можно контролировать с помощью клавиш выбора функций системы информационных развлечений.

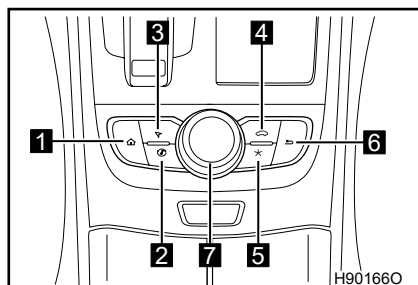

- 1 Кнопка главного меню
- 2 Кнопка информационно-развлекательной системы.
- 3 Кнопка навигации *
- 4 Кнопка настройки
- 5 Пользовательская кнопка *
- 6 Кнопка возврата
- 7 Многофункциональная ручка

№	Функции
1	Нажмите: переключение в интерфейс главного меню
2	Переход к развлекательным функциям системы
3	— —
4	Нажмите: вход в интерфейс «Установка»
5	— —
6	Нажмите: возврат к предыдущему интерфейсу
7	Вращение: регулирование громкости звука. Нажмите вверх: вход в интерфейс «Кондиционер». Нажмите направо: войти в контекстное меню, которое можно настроить с помощью многофункциональной ручки. При длительном нажатии (3 с): выборочное закрытие экрана. После выключения экрана нажмите в любом месте на экране, чтобы включить его

⚠ Предупреждение

■ В процессе вождения

- При работе клавиш выбора функций информационно-развлекательной системы следует проявлять дополнительную осторожность во избежание возникновения аварийной ситуации

* – функция может частично или полностью отсутствовать в комплектации автомобиля

После подключения устройства USB к интерфейсу данных USB можно выполнять управление через информационно-развлекательную систему.

Использование интерфейса данных USB

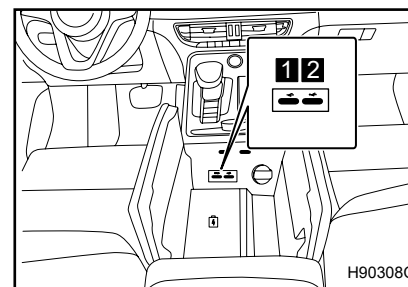

Откройте крышку переднего центрального отсека для хранения, чтобы подключить внешние мультимедийные источники.

- 1 USB1
- 2 USB2

⚠ Предупреждение

■ В процессе вождения

- Не подключайте устройство и не управляйте кнопкой управления, чтобы избежать аварии.

Внимание

■ **Предотвращение повреждения устройства USB или его клемм**

- Обязательно держите разъем USB в чистоте. При попадании в разъем USB посторонних предметов или жидкостей возможны сбои информационно-развлекательной системы.
- Не вставляйте устройства USB большого тока, кроме USB-дисков и мобильных телефонов, например мобильный жесткий диск, мобильный блок питания и т. д.
- Не оставляйте устройство USB в автомобиле, поскольку температура в автомобиле может повыситься и повредить устройство USB.
- Не нажимайте и не оказывайте ненужного давления на устройство USB, когда оно подключено.
- Не вставляйте посторонние предметы в разъем USB.

■ **Совместимость**

- Некоторые устройства могут не работать должным образом из-за их несовместимости.

■ **Убедитесь, что система распознана**

- Плохое качество устройства USB приведет к тому, что система не будет идентифицирована; рекомендуется использовать более качественные устройства USB.

■ **Когда выходите из машин**

- Не оставляйте в машине такие вещи, как мобильный телефон. Возможно повышение температуры внутри автомобиля, что приводит к выходу из строя мобильного телефона.

■ **Предотвращение разрядки аккумуляторной батареи**

- Не используйте интерфейс USB длительное время при остановке двигателя.

■ **Линия данных мобильного телефона**

- Для обеспечения стабильности соединения рекомендуется использовать кабель данных USB, входящий в комплект мобильного телефона.

Нажмите кнопку «Настройка» на экране в интерфейсе главного меню, чтобы войти в интерфейс настройки системы.

Отображение и яркость

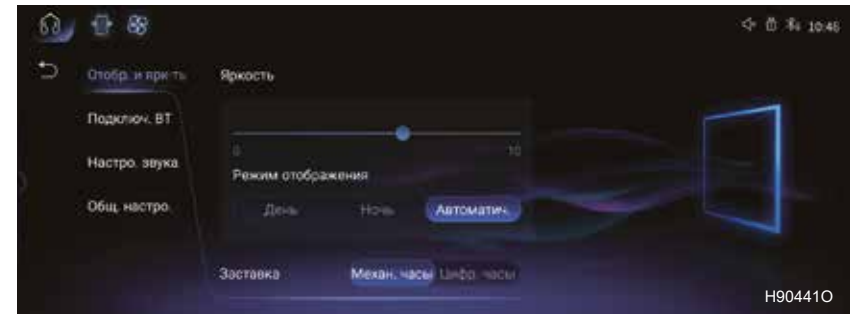

1 Яркость

■ **Регулирование яркости**

- Можно регулировать яркость экрана.

■ **Режим отображения**

- Можно установить 3 режима индикации – дневной, ночной, автоматический.

2 Заставка

- Стиль заставки может быть установлен на механические часы, цифровые часы или слайд-шоу.

3 Язык

- Можно установить китайский, английский, русский * языки. Переключатель экрана

4 Включение/выключение экранов может быть установлено.

* – функция может частично или полностью отсутствовать в комплектации автомобиля

Сеть и подключение



1 Bluetooth

- Bluetooth можно включить или выключить. Когда Bluetooth включен, такие операции, как просмотр, подключение, удаление и установка имен могут выполняться на сохраненных и доступных устройствах.

Настройка звука

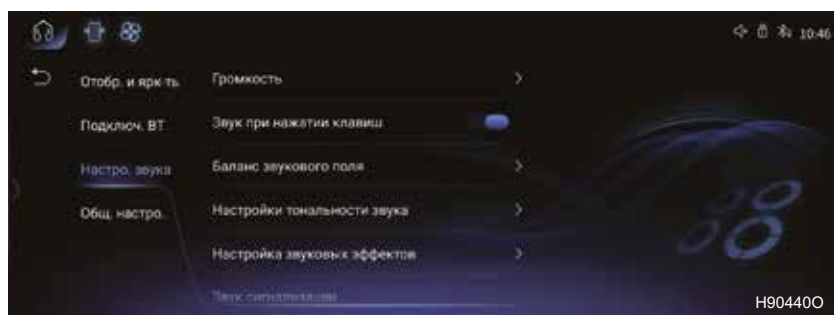

1 Громкость

- Вы можете регулировать громкость мультимедиа, Bluetooth-телефона, радара и т. д.

2 Звуковое подтверждение нажатия кнопки

- Установить включение/выключение звукового подтверждения нажатия виртуальных кнопок на дисплее.

3 Баланс звукового поля

- При перемещении круглого светового курсора можно выбрать оптимальное положение звукового поля, одновременно можно выполнить сброс звукового поля.

4 Настройка тона

- Можно регулировать значения тембра низких, средних и высоких частот.

5 Настройка звукового эффекта *

- Можно установить четыре режима нормального выравнивания, приоритетного места водителя, заднего ряда VIP, Centerpoint.

6 Звуковой сигнал тревоги

- Звуковой сигнал тревоги можно установить на высокий уровень, средний и низкий.

* – функция может частично или полностью отсутствовать в комплектации автомобиля

Сеть и подключение

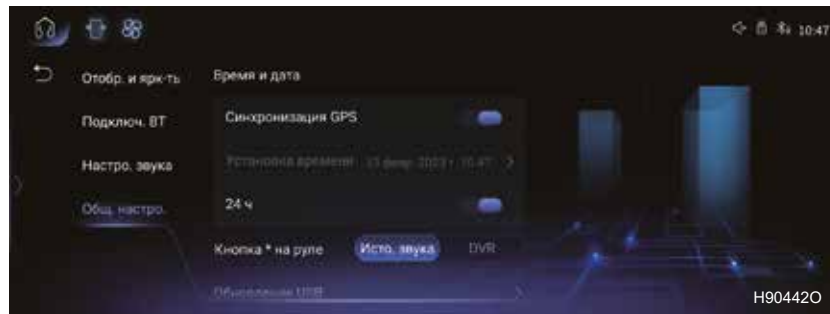

1 Время и дата

- Синхронизация навигационной системы: можно настроить синхронность сетевого времени, можно вручную регулировать синхронизацию времени при отключении навигационной системы.
- 24h: 24 часа при включении; режим работы на выключении – 12 часов.

2 Кнопка «*» на руле

- Кнопка «*» на многофункциональном рулевом колесе может быть настроена для переключения источников звука или записи движения.

3 Обновление по USB

- Можно обновить информационно-развлекательную систему через пакет данных USB; для получения подробной информации обратитесь к официальному дилеру Hongqi.

4 О машине

- Можно просмотреть информацию о состоянии систем автомобиля.

5 Восстановление настроек системы

- Можно восстановить заводские настройки системы.

Нажмите кнопку «Автомобиль» на экране в интерфейсе главного меню, чтобы войти в интерфейс настройки автомобиля.

Настройка комфорта

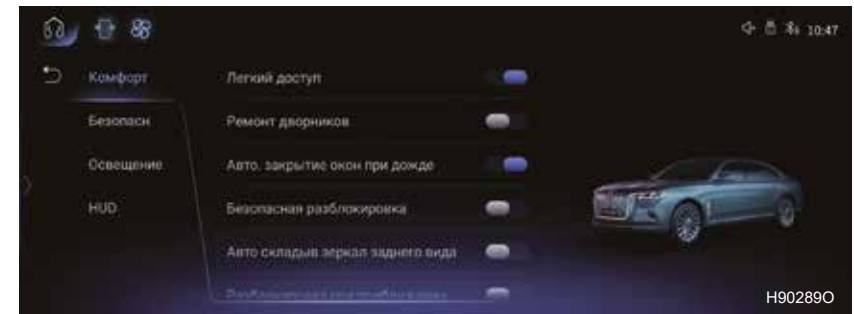

1 Удобный вход и выход

- Установка включения/выключения функции приветствия.

2 Режим замены щеток стеклоочистителя

- Активация функции обслуживания стеклоочистителя позволяет установить стеклоочиститель в сервисное положение.

3 Автоматическое закрытие и открытие окон во время дождя *

- Установить автоматическое закрытие и открытие стекол во время дождя.

4 Безопасная разблокировка

- Установка включения/выключения безопасной разблокировки.
- Функция включена: нажмите кнопку разблокировки смарт-ключа один раз, чтобы разблокировать дверь со стороны водителя.
- Нажмите кнопку разблокировки смарт-ключа дважды, чтобы разблокировать все двери автомобиля.
- Функция выключена: нажмите кнопку разблокировки смарт-ключа один раз, чтобы разблокировать все двери автомобиля.

* – функция может частично или полностью отсутствовать в комплектации автомобиля

5 **Функция автоматического складывания наружных зеркал заднего вида.**

- Настройте включение/выключение функции автоматического складывания наружных зеркал заднего вида.

6 **Функция автоматического разблокирования при приближении**

- Настройте включение/выключение функции автоматического разблокирования при приближении.
- Когда функция включена, автомобиль автоматически разблокируется, когда водитель приближается к автомобилю с интеллектуальным ключом.

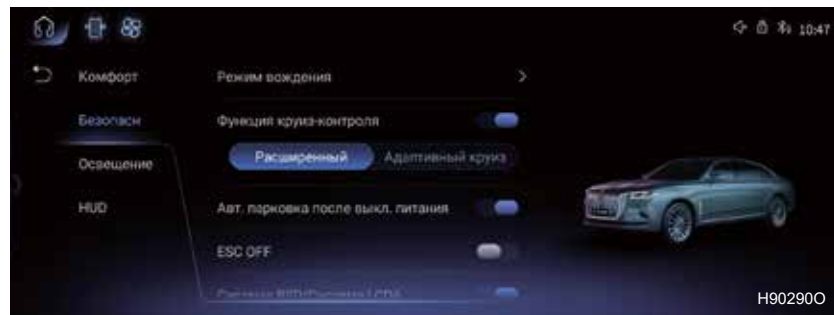

Вождение и безопасность

1 **«Режим вождения»**

- Можно установить четыре режима вождения: «Комфорт», «Спорт», «Экономичный» и «Снег», режим запоминания режима вождения можно включать/выключать.

2 **Функция адаптивного круиз-контроля**

- Настройте включение/выключение режима круиз-контроля, после включения такого режима, можно установить интеллектуальный адаптивный круиз-контроль или адаптивный круиз-контроль.

3 **Автоматическая парковка**

- Настройте автоматическую парковку.

4 **ESC OFF**

- Установка электронной системы контроля устойчивости включена/выключена.

5 **Контроль слепых зон/вспомогательная помощь при перестроении**

- Настройте включение/выключение функции контроля слепых зон/оказания помощи при смене полосы движения.

6 **Предупреждение о выезде за пределы полосы движения**

- Настройте включение/выключение режима предупреждения о смене полосы движения, после включения такой функции можно установить режим сигнализации (система предупреждения о смене ряда движения), сигнализации + коррекции (система помощи при движении по полосе). В то же время можно установить чувствительность триггера тревоги.

7 **Предупреждение о приближении транспорта сзади**

- Настройте включение/выключение функции напоминания о приближении транспорта сзади.

8 **Предупреждение о фронтальном столкновении**

- Настройте включение/выключение функции предупреждения о фронтальном столкновении, после включения такой функции можно установить режим сигнализации (система предупреждения о возможном столкновении) или сигнализации + торможения (система автоматического экстренного торможения). В то же время можно установить чувствительность предупреждения о столкновении.

9 **Предупреждение заднего столкновения**

- Настройте включение/выключение функции предупреждения о столкновении сзади.

10 **Интеллектуальное напоминание об ограничении скорости ***

- Настройка включения/выключения интеллектуального напоминания об ограничении скорости (TSR).

11 **Сигнализация при усталости водителя**

- Установка системы мониторинга состояния водителя включена/выключена.

12 **Сигнал о непристегнутом ремне заднего сиденья**

- Настройка включения/выключения предупреждения о непристегнутом ремне безопасности задних пассажиров.

13 **Предупреждение об открытой двери**

- Настройте включение/выключение режима предупреждения об открытой двери.

* – функция может частично или полностью отсутствовать в комплектации автомобиля

Настройка освещения

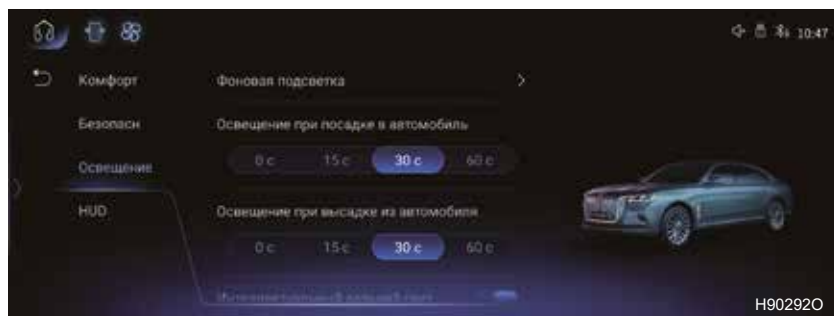

1 Освещение в салоне

- Настройка включения/выключения освещения салона.
- Вы можете осуществлять регулировку яркости подсветки, вы также можете установить различные цвета подсветки в режиме вождения или музыки.

2 Освещение при посадке

- Установите время включения/выключения освещения и продолжительность освещения при посадке.

3 Освещение при выходе

- Установите продолжительность включения/выключения освещения и продолжительность освещения при выходе из автомобиля.

4 Интеллектуальные фары дальнего света

- Функция интеллектуальной системы управления дальним светом включена/выключена.

Проекционный дисплей *

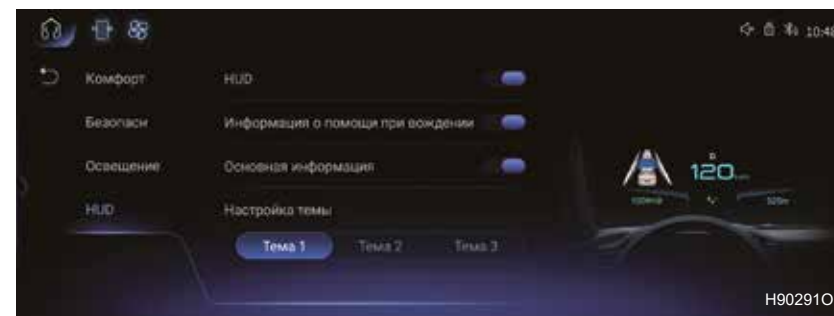

1 Проекционный дисплей

- Настройте включение/выключение проекционного дисплея

2 Информация о помощи при вождении

- Установить включение/выключение для отображения вспомогательной информации о вождении.

3 Базовая информация

- Настройка включения/выключения отображения базовой информации.
- Основная информация включает пункт передачи, напоминание о вызове и режим вождения.

4 Настройка темы

- Настройка режима.

* – функция может частично или полностью отсутствовать в комплектации автомобиля

Нажмите кнопку «Автомобильный видеорегистратор» на экране в интерфейсе главного меню, чтобы войти в интерфейс настройки автомобильного видеорегистратора.

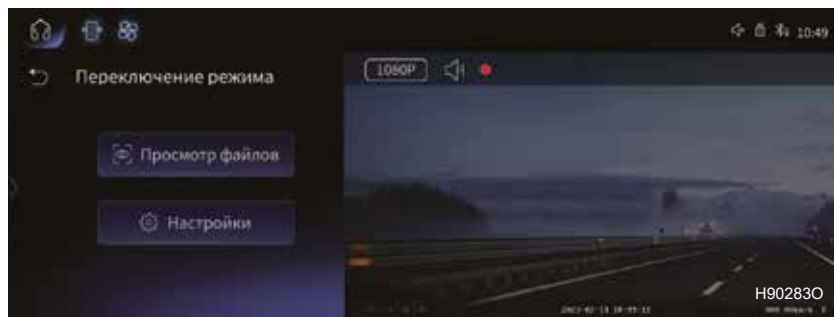

1 Просмотр файлов

• Все записанные видео и изображения можно просматривать и систематизировать.

2 Настройка

- Автомобильный видеорегистратор: можно настроить включить/выключить его.
- Аудиозапись: можно настроить включить/выключить звукозапись во время записи.
- Запись с камер кругового обзора при парковке: вы можете настроить включение/выключение записи с камер кругового обзора при парковке. После того как запись с камер кругового обзора при парковке включена и кнопка запуска/остановки двигателя в режиме IG-OFF, если срабатывает противоугонная сигнализация автомобиля или определяется, что произошло столкновение автомобиля, будет записано 1-минутное видео.
- Наложение информации о вождении: наложение информации о вождении можно включить или отключить. Когда наложение информации о вождении включено, текущая информация о вождении (например, время, скорость автомобиля, состояние педали ускорения/тормоза, состояние поворотников и т. д.) будут записаны.

- Наименование: отображает наименование автомобильного видеорегистратора, которое нельзя изменить.
- Пароль: вы можете изменить пароль для чтения видео при вождении.
- Разрешение: разрешение может быть установлено на 720P или 1080P.
- Задержка выключения: задержку выключения можно установить на выкл./1 минуту/3 минуты.
- Форматирование карты памяти: отформатируйте карту памяти автомобильного видеорегистратора.
- Восстановить заводские настройки: автомобильный видеорегистратор можно восстановить до заводских настроек.

* – функция может частично или полностью отсутствовать в комплектации автомобиля

Нажмите кнопку «Развлечение» на экране в интерфейсе главного меню, чтобы войти в интерфейс развлекательной функции.



1 Музыка

Можно просматривать и воспроизводить местные радиостанции/Bluetooth-музыку.

2 Радиостанция

Можно просматривать и воспроизводить местные радиостанции и одновременно выполнять поиск радиостанций.

3 Видео

Можно просматривать и воспроизводить видео.

Нажмите кнопку «Телефон» на экране в интерфейсе главного меню, чтобы войти в интерфейс функции Bluetooth-телефона.



1 Журналы вызовов

Просмотр записей разговоров.

2 Контакт

Просмотр списка контактных лиц.

3 Клавиатура для набора номера

Набирайте номер через клавиатуру набора номера.

4 Настройка

Вы можете установить статус соединения Bluetooth.

■ Функция автоматического подключения Bluetooth

Если обнаруживается подключенное устройство Bluetooth при включении функции Bluetooth, оно автоматически подключается.

■ Защита частного секрета

Контакты и записи звонков на каждый мобильный телефон могут отображаться только после успешного соединения мобильного телефона. Ни один мобильный телефон не может просматривать контакты и записи телефонных разговоров без соединения.

⚠ Предупреждение

■ **В процессе вождения**

Не используйте мобильные телефоны или соединение с Bluetooth-системой.

⚠ Внимание

■ **Когда выходите из машины**

• Не оставляйте в машине такие вещи, как мобильный телефон. Возможно повышение температуры внутри автомобиля, что приводит к порче мобильного телефона.

Система громкой связи позволяет пользоваться телефоном без контакта с мобильными телефонами.

Данная система поддерживает мобильные телефоны Bluetooth®. Bluetooth® – это беспроводная система передачи данных, обеспечивающая беспроводное соединение мобильного телефона с системой громкоговорителя.

■ **Кнопка телефона**

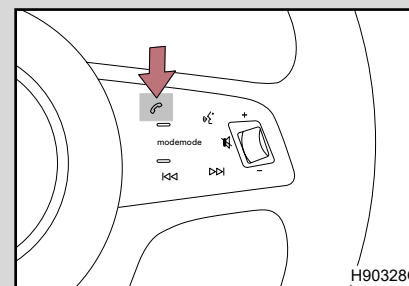

Кнопки телефона расположены как указано на рисунке.

Функции приведены в следующей таблице

Информационное описание	Функции
Нажмите на короткое время	Краткое нажатие: состояние входящего вызова заключается в следующем: ответить на текущий вызов. В состоянии вызова/исходящего вызова: выключить текущий звонок. В состоянии без входящего вызова: на мультимедийном экране отображается список последних звонков.
Нажмите на длительное время	Состояние входящего вызова заключается в следующем: выключить текущий звонок

Перед использованием системы громкой связи необходимо подключить Bluetooth-телефон.

■ Bluetooth-микрофон

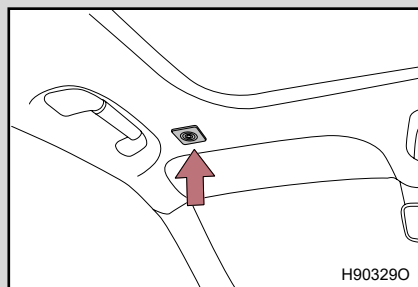

Расположен вблизи ручки, у потолка.

- При чрезмерной громкости динамиков, можно услышать «эхо».
- Говорите по направлению в микрофон.
- В следующих случаях другой стороне может быть трудно услышать собеседника:

- Плохой сигнал мобильного телефона.
- Движение по непокрытым сотовой связью дорогам.
- При скоростном движении.
- При открытых окнах.
- Воздуховоды кондиционирования направлены к микрофону.
- Слишком сильный поток воздуха из воздуховода

■ Система не будет работать при следующих условиях:

- Если используемый мобильный телефон не поддерживает Bluetooth®.
- Если мобильный телефон выключен или находится в режиме полета.
- Если мобильный телефон не подключен.
- Если батарея мобильного телефона разряжена.

■ Bluetooth®-антенна

Если мобильный телефон находится в ящике для хранения, соприкасается с металлическими материалами или накрыт ими, соединение может ухудшиться.

■ Мощность аккумулятора/состояние сигнала

Такое показание может быть неполным по сравнению с мобильными телефонами.

■ Bluetooth®



Bluetooth® является торговой маркой Bluetooth SIG, Inc.

■ Тип совместимостей

Система Bluetooth совместима только с мобильными телефонами Bluetooth, продаваемыми по обычным каналам, через аутентификацию Bluetooth (SIG).

⚠ Внимание

■ Когда выходите из машины

Не оставляйте в машине такие вещи, как мобильный телефон. Возможно повышение температуры внутри автомобиля, что приводит к порче мобильного телефона.

6.1. Использование системы кондиционирования	6.4. Прочее оборудование салона
Полностью автоматическая система кондиционирования воздуха 312	Беспроводная зарядка в автомобиле * 344
Автоматическая система кондиционирования воздуха для переднего ряда 313	Солнцезащитный козырек 346
Автоматическая система кондиционирования воздуха для заднего ряда * 327	Держатель документов 347
Обогрев заднего стекла 333	Косметическое зеркало 348
6.2. Освещение салона	Прикуриватель 349
Перечень плафонов освещения салона .. 334	Розетки электропитания 5/12 В 350
6.3. Отсеки для хранения	Розетка 220 В 352
Перечень отсеков хранения 337	Контроль температуры сиденья * 354
Багажник 343	Функция массажа * 356
	Задний центральный подлокотник 358
	Потолочный поручень 359
	Крючки для одежды 360

Данный автомобиль оборудован системой кондиционирования с четырьмя температурными зонами, которая может предоставить пассажирам требуемую температуру с помощью автоматической регулировки температуры воздуха, изменением объема воздуха кондиционирования, в соответствии с установленной температурой в сочетании с текущей температурой внутри автомобиля, температурой окружающей среды, интенсивностью солнечного света, скоростью машины, температурой охлаждающей жидкости и другими параметрами.

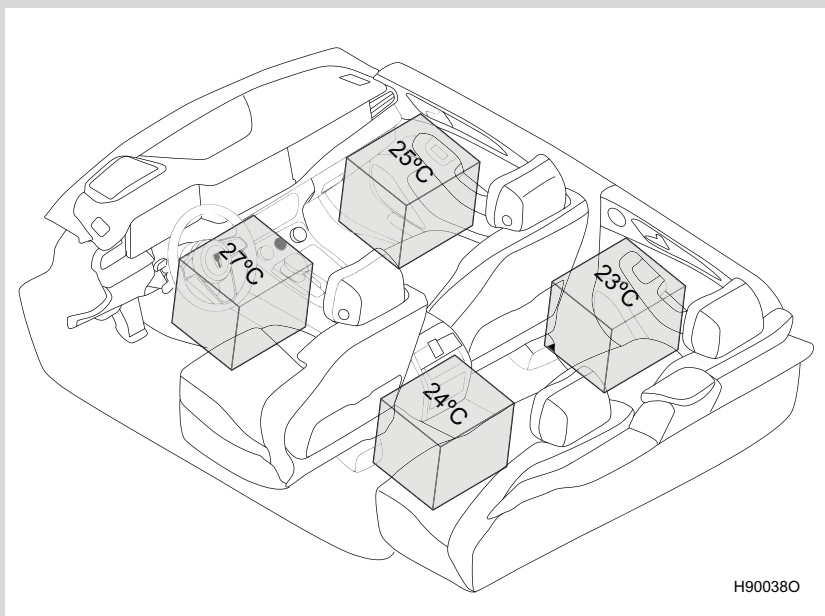

* – функция может частично или полностью отсутствовать в комплектации автомобиля

Автоматический выбор направления потока воздуха по параметрам температуры с автоматическим регулированием объема воздуха.

■ Дисплей для кондиционирования воздуха в информационно-развлекательной системе

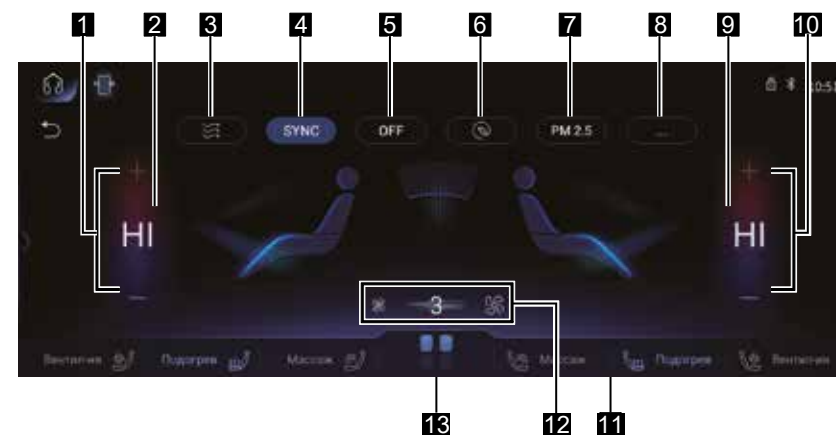

- 1 Кнопка настройки температуры на стороне водителя
- 2 Индикация температуры со стороны водителя
- 3 Кнопка естественного вентилирования
- 4 Кнопка синхронизации температуры
- 5 Кнопка OFF
- 6 Кнопка ионизатора воздуха
- 7 Кнопка PM2.5
- 8 Кнопка «Больше функций»
- 9 Отображение температуры на стороне пассажира
- 10 Кнопка настройки температуры на стороне пассажира
- 11 Кнопка режима направления потока воздуха со стороны пассажира
- 12 Кнопка настройки скорости потока воздуха
- 13 Кнопка переключения спереди/сзади

■ Кнопка режима потока воздуха со стороны водителя

После нажатия на кнопку «Больше функций» можно расширить дополнительные функции кондиционирования, в том числе добавить на панель кнопку внутренней/внешней циркуляции, кнопку AUTO, кнопку принудительного оттаивания/отпотевания переднего ветрового стекла, кнопку обогрева заднего стекла и кнопку A/C.

■ Дополнительные функции управления системой кондиционирования воздуха

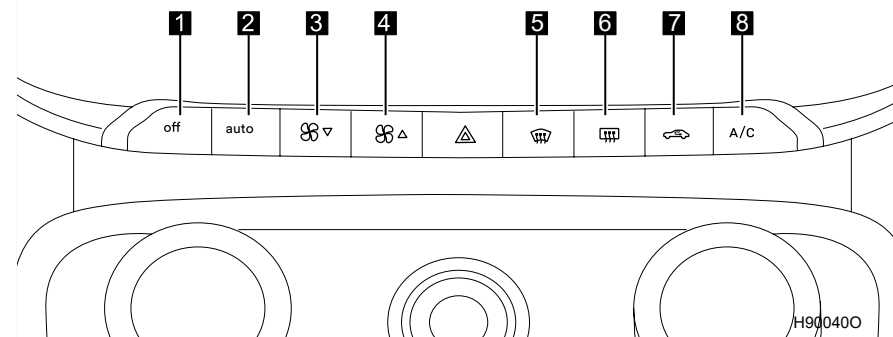

- 1 Кнопка OFF
- 2 Кнопка AUTO
- 3 Кнопка настройки скорости потока воздуха (уменьшение)
- 4 Кнопка настройки скорости потока воздуха (увеличение)
- 5 Кнопка принудительного оттаивания/отпотевания переднего ветрового стекла
- 6 Кнопка обогрева заднего стекла
- 7 Кнопка внутренней и внешней циркуляции
- 8 Кнопка A/C

■ Система управления микроклиматом

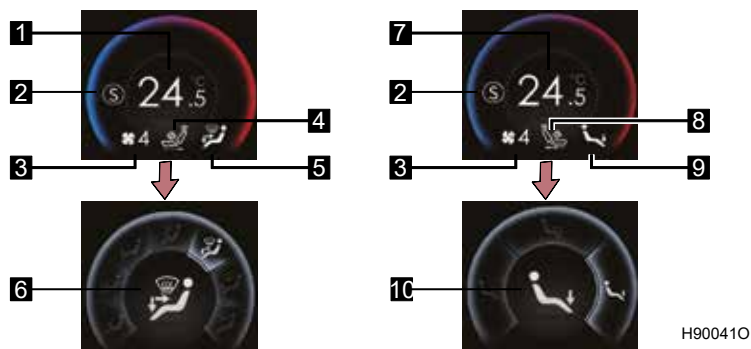

- 1 Индикация температуры со стороны водителя
- 2 Синхронное отображение температурной зоны
- 3 Отображение уровня скорости потока воздуха
- 4 Индикация функции обеспечения комфорта сиденья на стороне водителя
- 5 Индикация режима направления потока воздуха со стороны водителя
- 6 Индикация регулирования режима направления потока воздуха со стороны водителя
- 7 Индикация температуры на стороне пассажира
- 8 Индикация функции обеспечения комфорта сиденья со стороны переднего пассажира
- 9 Индикация направления потока воздуха со стороны пассажира
- 10 Индикация регулирования направления потока воздуха со стороны пассажира

Использование системы автоматического кондиционирования



Метод I: нажмите кнопку AUTO в дополнительных функциях дисплея, загорится индикатор работы, и будет введен автоматический режим кондиционирования.

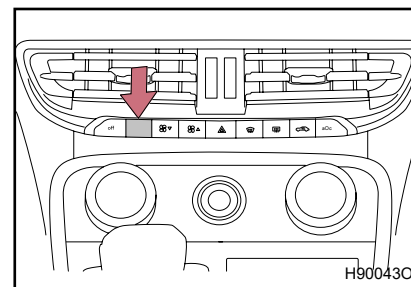

Метод II: нажмите кнопку AUTO блока переключателя на панели приборов, загорится индикатор работы и включится автоматический режим кондиционирования воздуха.

В автоматическом режиме кондиционирования вы можете установить температуру в зависимости от личных потребностей путем установки ручки регулировки или нажатия кнопки установки температуры, экран температуры одновременно показывает заданную температуру.

■ Индикатор кнопки AUTO

- При ручной регулировке расхода воздуха и направления потоков индикатор кнопки AUTO выключается.

■ Использование автоматического режима

Расход воздуха автоматически регулируется в соответствии с настройками температуры и состоянием окружающей среды. Поэтому возможны следующие ситуации:

- В летний период при включении режима AUTO система автоматически может переключиться в режим внутренней циркуляции.
- Система микроклимата может не включиться сразу, необходимо некоторое время для выхода системы на нужный температурный режим.

■ Регулирование скорости потока воздуха



Метод I: нажмите кнопку регулировки скорости работы вентилятора на дисплее или перетаскивайте панель настройки скорости потока воздуха, чтобы отрегулировать скорость потока воздуха всей системы кондиционирования автомобиля от 1 до 7 уровня.

Метод II: Кнопка регулировки скорости потока на блоке переключателей панели приборов позволяет регулировать всю систему кондиционирования воздуха от 1 до 7 уровня скорости потока воздуха.

■ Регулирование температуры



Метод I: коснитесь кнопки настройки температуры дисплея со знаком + (увеличение температуры) или со знаком – (уменьшение температуры), чтобы установить температуру, или можете перемещать значение отображения температуры вверх и вниз, чтобы установить температуру.

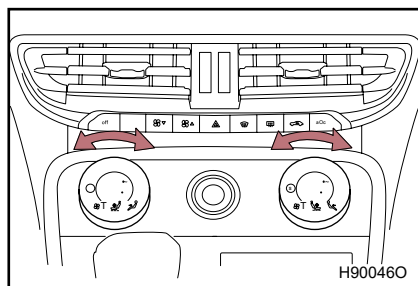

Метод II: поверните поворотную кнопку регулировки, чтобы установить температуру.

Температуру со стороны водителя и со стороны пассажира можно регулировать отдельно.

Если кнопка A/C на дисплее не горит или если кнопка A/C горит, но компрессор кондиционера не работает, система будет подавать в автомобиль воздух комнатной температуры или горячий воздух.

■ Выключение кондиционера

Для выключения системы кондиционирования автомобиля необходимо нажать кнопку OFF на дисплее или кнопку переключателя приборной панели OFF.

■ Переключение режима управления температурной зоной



При касании кнопки SYNC загорается индикатор и включается режим управления одной температурной зоной, при этом зона со стороны пассажира и задняя зона синхронизируются с температурой и режимом потока воздуха, установленными на стороне водителя.

Нажмите кнопку SYNC еще раз, и индикатор погаснет, перейдя в режим мультитемпературного управления, который позволяет независимо устанавливать температуру и режим потока воздуха для водителя, пассажира и задней зоны.

В режиме управления одной температурной зоной, если отдельно установите температуру и режим потока воздуха в зону переднего пассажира или заднего сиденья, то включается режим управления многотемпературной зоной.

■ Регулировка направления потоков воздуха



Метод I: нажмите кнопку настройки направления потоков воздуха на интерфейсе или перетаскивайте панель настройки направления потоков воздуха, чтобы отрегулировать направление потока воздуха.

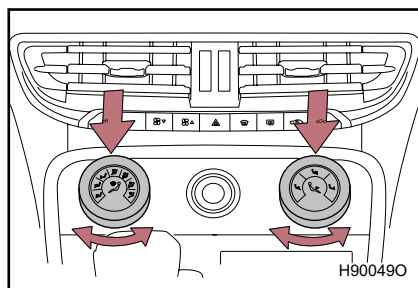

Метод II: после нажатия на регулировочную ручку поверните ручку чтобы отрегулировать направление потока воздуха.

- | | |
|--|---|
| | Направление потока на лицо. |
| | Направление потока на ноги. |
| | Направление потока на стекло. |
| | Направление потока на лицо и ноги. |
| | Направление потока на лицо и ветровое стекло. |
| | Направление потока на ноги и ветровое стекло. |
| | Направление потока на лицо, ноги и ветровое стекло. |

■ Переключатель A/C

При работающем двигателе нажмите кнопку A/C в дополнительных функциях экрана дисплея или кнопку A/C на блоке переключателей приборной панели, загорится индикатор кнопки, и кондиционер включится.

Снова нажмите кнопку A/C, индикатор погаснет, и работа кондиционера прекратится.

При температуре окружающей среды ниже $-1,5\text{ }^{\circ}\text{C}$ включение компрессора A/C невозможно.

■ Переключение режима внутренней/внешней циркуляции

Нажмите кнопку в дополнительных функциях экрана дисплея или кнопки блока переключателей приборной панели, загорится индикатор, и будет включен режим внутренней циркуляции; повторно нажмите кнопку, чтобы выключить индикатор и включить режим наружной циркуляции.

При переключении в автоматический режим система кондиционирования автоматически переключается в режим внутренней/внешней циркуляции.

Предупреждение

■ Не используйте режим внутренней циркуляции в холодную или дождливую погоду

Использование режима внутренней циркуляции в холодную или дождливую погоду может привести к запотеванию стекол и затруднению обзора, что может привести к серьезной аварии.

■ При использовании режима внутренней циркуляции

При длительном использовании режима внутренней циркуляции автомобильное окно может быть склонно к запотеванию.

Прочие функции

■ Принудительное оттаивание/отпотевание переднего ветрового стекла

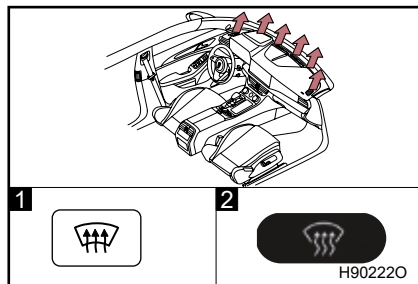

1 Нажмите кнопку переключателя на приборной панели, после включения индикатора включается функция принудительного оттаивания/отпотевания ветрового стекла.

2 Нажмите кнопку в дополнительных функциях дисплея, загорится световой индикатор и будет включена функция принудительного оттаивания/отпотевания переднего ветрового стекла.

При использовании режима внутренней циркуляции система автоматически переходит в режим внешней циркуляции, будет активирована функция оттаивания/отпотевания.

Увеличение объема воздуха и повышение температуры может привести к скорейшему оттаиванию/отпотеванию переднего ветрового стекла.

■ Запотевание окон

- При повышенной влажности внутри салона автомобиля стекла легко подвержены запотеванию. Включение переключателя А/С позволит осушить воздух и эффективно очистить стекло переднего окна от запотевания.
- Если переключатель А/С отключен, окно может запотеть быстрее.
- В дождливые дни стекла могут запотевать.
- При длительном использовании режима внутренней циркуляции автомобильные окна могут быть склонны к запотеванию.

⚠ Предупреждение

■ Предотвращение запотевания стекол

- При чрезвычайно влажной погоде не применять режим принудительного оттаивания/отпотевания ветрового стекла в период режима охлаждения.
- Не размещать на приборной панели любые предметы, которые могут помешать выходу воздуха и устранению запотевания ветрового стекла.

■ Функция естественного вентилирования

Нажмите кнопку естественной вентиляции на дисплее, чтобы войти в режим естественной вентиляции, режим забора воздуха переключится на режим внешней циркуляции, в это время компрессор перестает работать, что приводит к экономии энергии.

■ Автоматический режим отпотевания ADS

Когда кондиционер находится в автоматическом положении и запотевшее ветровое стекло влияет на безопасное вождение, система кондиционирования воздуха переходит в режим автоматического отпотевания, и режим потока воздуха изменяется на режим потока воздуха на ноги и на ветровое стекло; после удаления запотевания, система автоматически вернется к первоначальным настройкам. При входе в автоматический режим удаления запотевания можно выйти из него с помощью кнопки регулирования скорости потока воздуха или кнопки регулирования режима направления потока воздуха.

■ Ионная очистка *



Нажмите кнопку ионизации воздуха на дисплее, индикатор и функция ионизации воздуха включены; снова нажмите, индикатор и функция ионизации воздуха выключены.

Когда вентилятор подачи воздуха в салон не работает, ионизатор воздуха не работает даже при включении функции ионизации воздуха.

■ Датчик PM2.5 *



Коснитесь клавиши на дисплее PM2.5, индикатор загорается, начинается контроль концентрации загрязнения воздуха в автомобиле. После завершения теста, если концентрация соответствует стандарту, система автоматически завершит работу; в случае несоответствия система автоматически выполнит фильтрацию и автоматически завершит работу после завершения фильтрации.

Нажмите и удерживайте кнопку PM2.5, чтобы непосредственно включить функцию фильтрации PM2.5.

При фильтрации PM2.5 кондиционер автоматически переключается на внутреннюю циркуляцию для повышения эффективности фильтрации.

При фильтрации PM2.5 кондиционер автоматически переключается на внутреннюю циркуляцию для повышения эффективности фильтрации.

■ Датчик качества воздуха AQS *

Система автоматически контролирует качество наружного воздуха; при загрязнении внешнего воздуха система кондиционирования воздуха автоматически переключается на внутреннюю циркуляцию, чтобы предотвратить попадание загрязненного воздуха в автомобиль и обеспечить качество внутреннего воздуха.

Отрегулируйте направление потока воздуха, откройте и закройте выходное отверстие воздуха

■ Передний центральный дефлектор

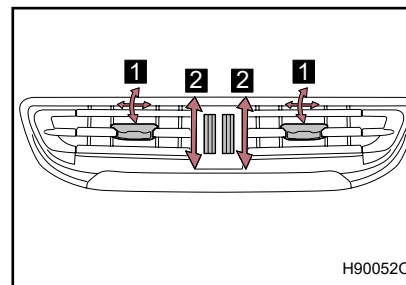

1 Направляйте воздушный поток влево или вправо, вверх или вниз.

2 Переключите, чтобы открыть или закрыть дефлектор.

■ Передний боковой выход воздуха

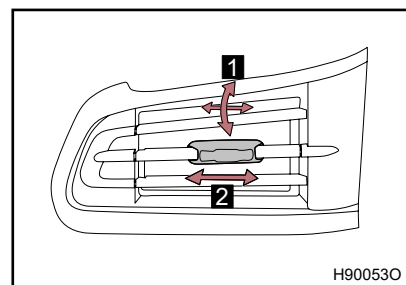

1 Направляйте воздушный поток влево или вправо, вверх или вниз.

2 Переключите, чтобы открыть или закрыть дефлектор.

* – функция может частично или полностью отсутствовать в комплектации автомобиля

■ Режим внутренней/внешней циркуляции

- При движении по пыльным дорогам (например, туннелям) или дорогам с интенсивным движением переключитесь в режим внутренней циркуляции. Это может эффективно предотвратить попадание наружного воздуха в автомобиль. Во время работы в режиме охлаждения установка режима внутренней циркуляции также эффективно снижает температуру внутри автомобиля.
- При длительном использовании режима внутренней циркуляции автомобильные окна могут запотевать.

■ Антиобледенитель ветрового стекла

- В режиме принудительного оттаивания/отпотевания переднего ветрового стекла, режим внутренней циркуляции автоматически переключается в режим внешней циркуляции.
- Когда работает функция оттаивания/отпотевания, объем воздуха может увеличиться. Увеличение объема воздуха может привести к скорейшему оттаиванию/отпотеванию переднего ветрового стекла.

■ Запах от кондиционера

- В процессе эксплуатации в систему кондиционирования воздуха могут проникать и накапливаться различные запахи как внутри автомобиля, так и вне автомобиля.

⚠ Внимание

■ Предотвращение разрядки аккумуляторной батареи

- Если на не заведенном автомобиле не требуются системы кондиционирования воздуха, то отключите их.

Система управления задним кондиционером может синхронно или индивидуально регулировать температуру и режим подачи воздуха на заднем ряду в соответствии с потребностями пассажиров для повышения комфорта при движении.

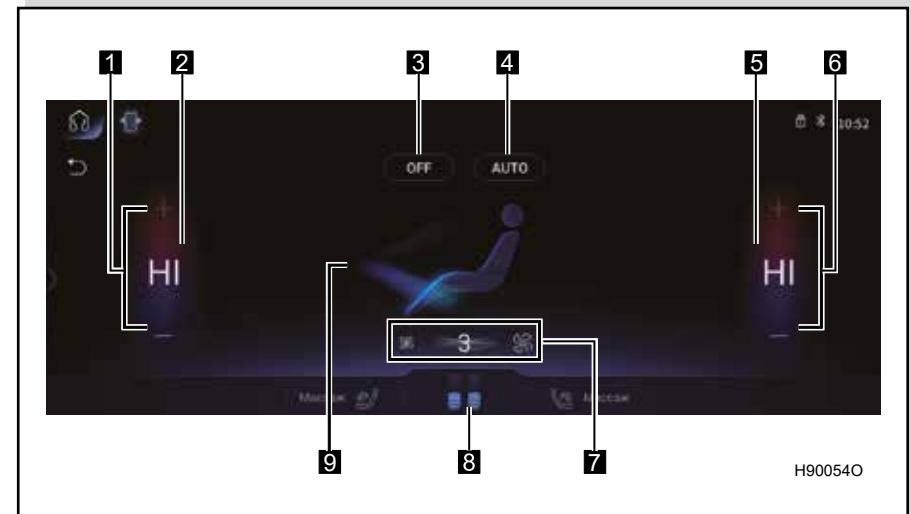

■ Дисплей для кондиционирования воздуха находится в информационно-развлекательной системе

- 1 Кнопка настройки температуры слева
- 2 Отображение температуры пассажира слева
- 3 Кнопка OFF
- 4 Кнопка AUTO
- 5 Отображение температуры пассажира справа
- 6 Кнопка настройки температуры справа
- 7 Кнопка настройки скорости потока воздуха
- 8 Кнопка переключения спереди/сзади
- 9 Кнопка режима потока воздуха

* – функция может частично или полностью отсутствовать в комплектации автомобиля

■ Экран центрального дисплея заднего ряда

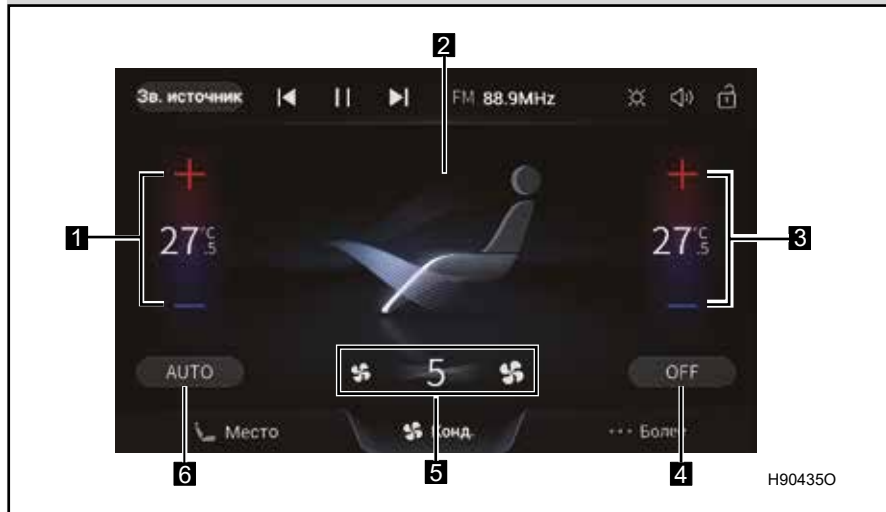

- 1 Кнопка настройки температуры слева
- 2 Кнопка режима направления потока воздуха
- 3 Кнопка настройки температуры справа
- 4 Кнопка OFF
- 5 Кнопка настройки скорости потока воздуха
- 6 Кнопка AUTO

Использование системы автоматического кондиционирования



Нажмите кнопку AUTO на переднем/заднем дисплее, загорится индикатор и включится автоматический режим кондиционирования воздуха.

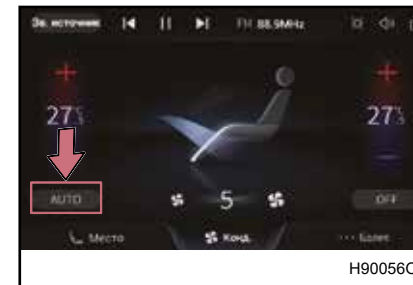

В автоматическом режиме кондиционирования, в зависимости от ваших личных потребностей, вы можете установить температуру путем нажатия на кнопку, и экран дисплея температуры одновременно покажет заданную температуру.

■ Индикатор кнопки AUTO

- Если вручную изменить настройки скорости вентилятора и направления потоков, то индикатор кнопки AUTO выключается.

■ Использование автоматического режима

Расход воздуха автоматически регулируется в соответствии с настройками температуры и состоянием окружающей среды. Поэтому возможны следующие ситуации:

- В летний период при выборе установки при низких температурах система автоматически переключается в режим внутренней циркуляции.

* – функция может частично или полностью отсутствовать в комплектации автомобиля

Настройка ручной регулировки

■ Регулирование скорости потока воздуха



Используйте кнопки настройки скорости потока воздуха на переднем/заднем дисплее для регулировки объема воздуха системы кондиционирования от 1 до 7 уровня.

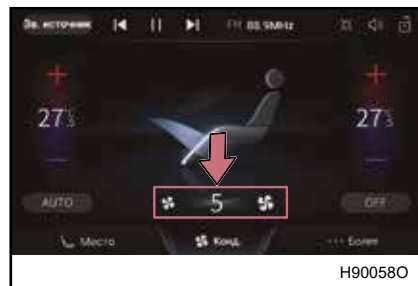

■ Регулирование температуры



Коснитесь кнопок настройки температуры на переднем/заднем дисплее со знаком + (увеличение температуры) или со знаком - (уменьшение температуры), чтобы установить температуру.

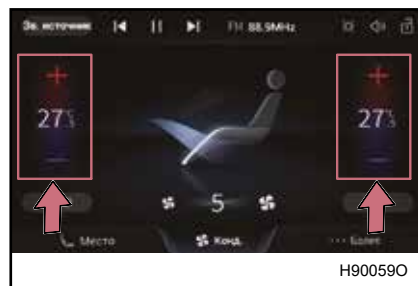

Температура пассажира на левой и правой задней сторонах регулируется отдельно.

Если кнопка A/C на дисплее не горит или если кнопка A/C горит, но компрессор кондиционера не работает, система будет подавать в автомобиль воздух комнатной температуры или горячий воздух.



■ Выключение кондиционера

Для выключения системы кондиционирования автомобиля необходимо нажать кнопку OFF на переднем/заднем дисплее или кнопку панели управления OFF.

■ Переключить режим направления потока воздуха



Можно выбрать соответствующий режим направления потока воздуха; при повторном нажатии можно отменить данный режим направления потока воздуха.

-  Направление потока на лицо.
-  Направление потока на ноги.
-  Направление потока на лицо и ноги.

* – функция может частично или полностью отсутствовать в комплектации автомобиля

Отрегулируйте направление потока воздуха, откройте и закройте диффузор потока воздуха

■ Задний центральный диффузор потока воздуха

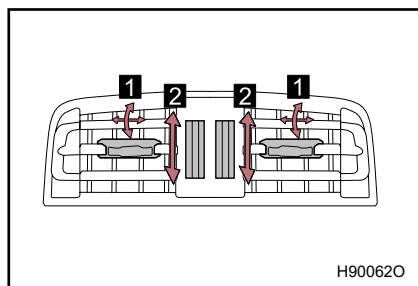

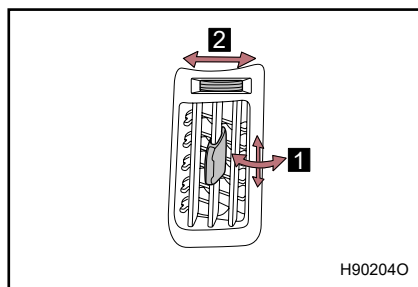

- 1 Направляйте воздушный поток влево или вправо, вверх или вниз.
- 2 Поверните ручку, чтобы открыть или закрыть диффузор потока воздуха.

■ Задний боковой диффузор потока воздуха





- 1 Направляйте воздушный поток влево или вправо, вверх или вниз.
- 2 Поверните ручку, чтобы включить или выключить диффузор потока воздуха.

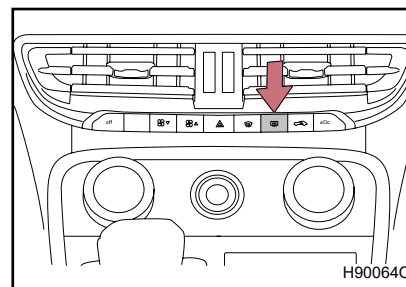

Метод I: нажмите кнопку  в дополнительных функциях дисплея, загорится световой индикатор, заднее ветровое стекло будет обогреваться. Нажмите кнопку  еще раз, индикатор погаснет, и система перестанет работать.



Метод II: нажмите кнопку  блока переключателей приборной панели, загорится индикатор, заднее стекло будет обогреваться. Нажмите кнопку  еще раз, индикатор погаснет, и система перестанет работать.

Примечание: система автоматически отключается через некоторое время после работы, индикатор гаснет.

 **Предупреждение**

■ **При нагревании заднего ветрового стекла**

Не прикасайтесь к нагретой области, поскольку она может стать горячей и привести к ожогу.

* – функция может частично или полностью отсутствовать в комплектации автомобиля

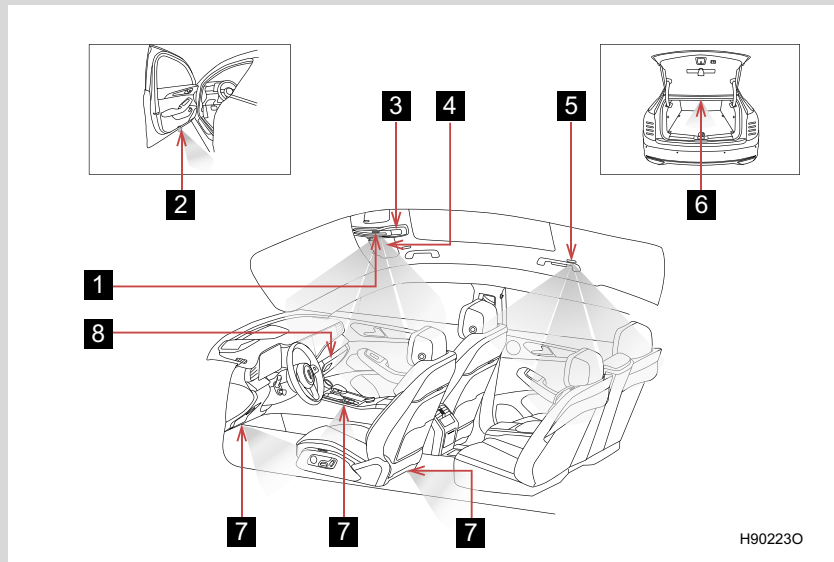



H902230

- 1 Передняя лампа для чтения
- 2 Дверные плафоны
- 3 Плафоны освещения переднего ряда
- 4 Лампа косметического зеркала
- 5 Задний плафон для чтения
- 6 Лампа багажного отделения
- 7 Атмосферная лампа (см. стр. 301)
- 8 Подсветка перчаточного ящика

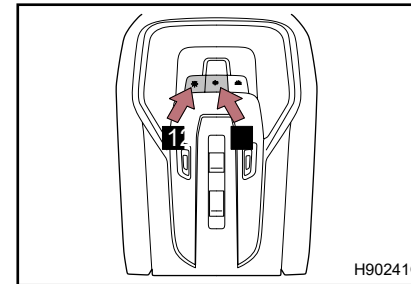
Внутренние лампы переднего ряда



H902410

- 1 Нажмите кнопку , чтобы включить плафон освещения переднего ряда, нажмите ее еще раз, чтобы выключить.
- 2 Нажмите кнопку , индикатор загорится и функция включения подсветки салона при открытой двери отключится, нажмите кнопку еще раз индикатор потухнет, и функция включения подсветки салона при открытой двери включится

Передние плафоны для чтения

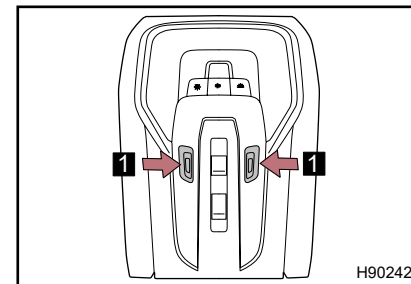

H902420

- 1 Нажмите кнопки передних плафонов для чтения для включения данных плафонов.

Задние плафоны для чтения

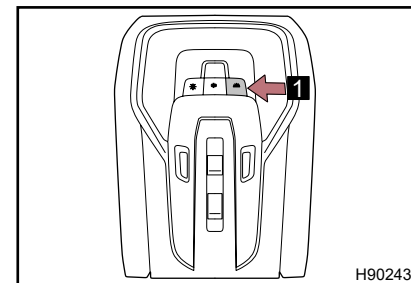

H902430

- 1 Нажмите кнопку , чтобы включить задние плафоны для чтения, и снова нажмите ее, чтобы выключить.

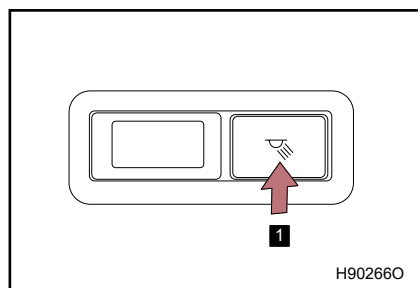

1 Нажмите кнопку , чтобы включить соответствующий плафон для чтения, снова нажмите ее, чтобы выключить.

Лампа косметического зеркала

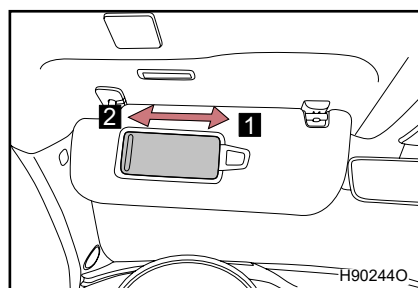

1 Откройте козырек, сдвиньте крышку косметического зеркала, лампа косметического зеркала загорается.

2 Закройте крышку косметического зеркала, и лампа косметического зеркала погаснет.

■ Контроль энергосбережения

Если дверь автомобиля открыта, будет гореть соответствующий свет. Для энергосбережения аккумулятора, свет выключится через некоторое время.

Внимание

■ Предотвращение разрядки аккумуляторной батареи

Если не требуется освещение салона, то выключите плафоны освещения.

Не открывайте крышку косметического зеркала или дверь на длительное время, так как при их открытии будет гореть соответствующий плафон освещения в автомобиле, что может привести к разрядке аккумуляторной батареи.

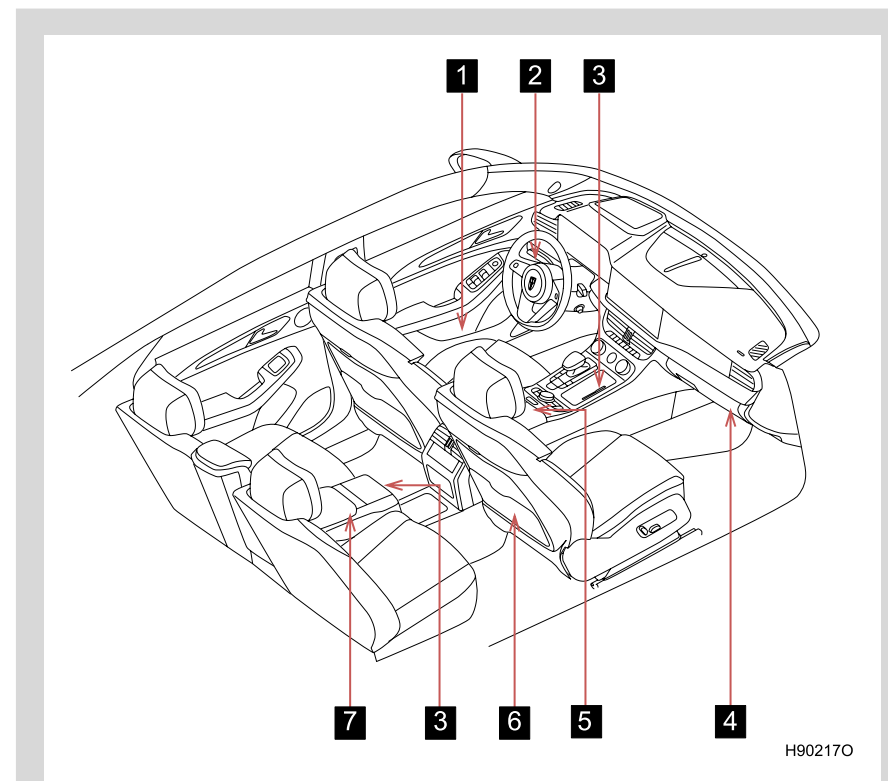

- 1** Карман в дверях
- 2** Отсек для мелочей на левой нижней части передней панели
- 3** Подстаканник (передний/задний)
- 4** Перчаточный ящик
- 5** Ящик в переднем подлокотнике
- 6** Карман для документов
- 7** Ящик в заднем подлокотнике
- 8** Отсек для вещей в задней спинке сиденья

Перчаточный ящик

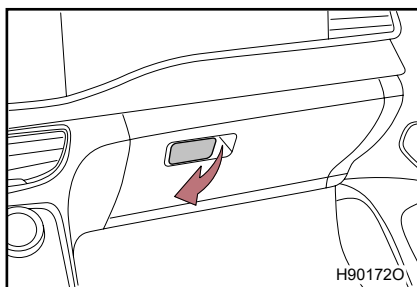

Потяните за ручку, чтобы открыть ящик. Когда крышка ящика закрыта, раздается щелчок, указывающий на то, что она надежно заперта.

Предупреждение

■ Предупреждение при движении

Держите перчаточный ящик закрытым. В противном случае при аварии или аварийном торможении, можно получить травму.

Ящик в переднем подлокотнике

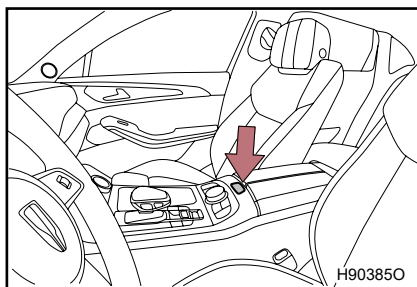

Нажмите кнопку отсека для хранения и поднимите крышку ящика в переднем подлокотнике.

Предупреждение

■ Предупреждение при движении

Держите ящик для хранения закрытым. В противном случае при аварии или аварийном торможении, можно получить травму.

Отсек для мелочей на левой нижней части передней панели

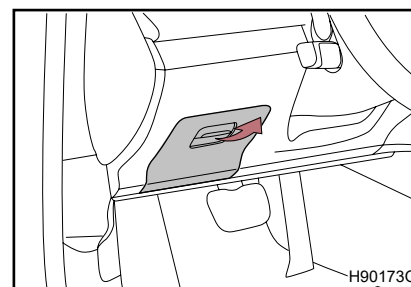

Потяните за ручку, чтобы открыть отсек. Когда отсек закрывается, раздается щелчок, указывающий на то, что он надежно заперт.

Предупреждение

■ Предупреждение при движении

Держите отсек для хранения закрытым. В противном случае это может повлиять на нормальное вождение, а в случае аварии или аварийного торможения можно получить травму.

Подстаканник

■ Передний ряд

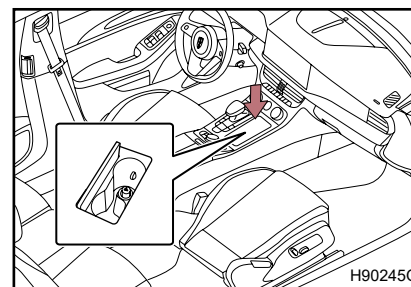

Нажмите на крышку подстаканника, крышка подстаканника автоматически откроется.

■ Задний ряд

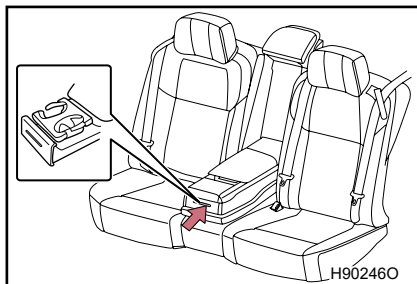

Опустите центральный подлокотник заднего ряда, нажмите крышку подстаканника. Закройте подстаканник, когда он не используется.

■ При хранении стакана в подстаканнике

- Закройте крышку чашки.
- Чашка должна подходить для хранения по своему размеру или форме.

⚠ Предупреждение

■ При использовании подстаканников

- Не ставьте в подстаканник ничего, кроме чашек или алюминиевых банок, так как такие предметы могут быть выброшены из подстаканника и могут нанести травму в случае аварии или экстренного торможения.
- Использование подстаканника для размещения чашки с горячей жидкостью и т. п. очень опасно. Если жидкость прольется из стакана, это может привести к ожогам.
- Не допускайте попадания жидкости, на электрические компоненты подстаканника. В противном случае может произойти короткое замыкание или поражение электрическим током.

■ При неиспользовании

Держите стаканчик закрытым, иначе в случае аварии или аварийного торможения это можно получить травму.

Карман в дверях

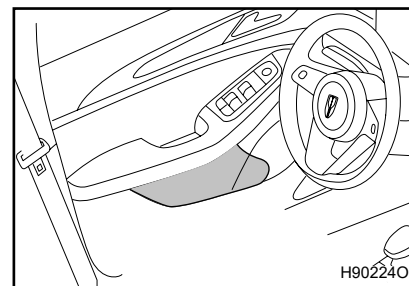

Карманы располагаются на дверях и могут использоваться для размещения различных предметов, таких как бутылки или ветошь. При хранении бутылки, пожалуйста, закрутите крышку бутылки. Бутылка должна подходить для хранения по своему размеру или форме.

Карман для документов

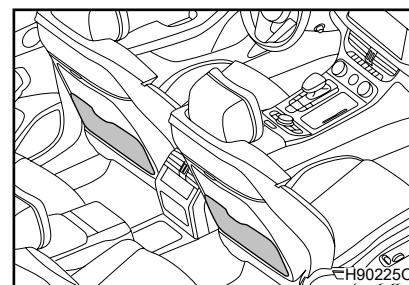

Карман находится за спиной сиденья. Используется для хранения газет, журналов и других предметов.

Ящик в заднем подлокотнике

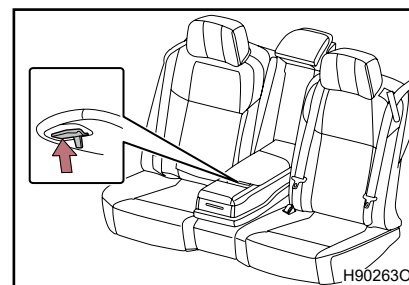

Крышка ящика в заднем подлокотнике открывается путем нажатия на рукоятку и поднятия крышки вверх.

⚠ Предупреждение

■ **Предупреждение при движении**

Держите ящик для хранения закрытым.
В противном случае при аварии или при аварийном торможении,
можно получить травму.

Фиксатор груза

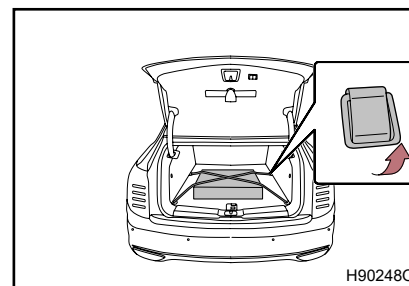

Фиксатор груза предназначен
для крепления вещей в багаж-
ном отделении.

⚠ Предупреждение

■ **При неиспользовании грузовых крючков необходимо возвра-
тить их на место.**

Внутри ящика в переднем подлокотнике предусматривается беспроводная зарядная система.

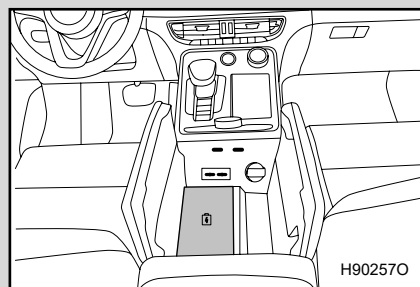

Телефоны, поддерживающие стандартную беспроводную зарядку Qi, можно зарядить непосредственно в зоне для беспроводной зарядки.

■ Условия эксплуатации беспроводной зарядной системы в автомобиле

Кнопка пуска двигателя находится в режиме IG-ON

⚠ Предупреждение

■ Перед зарядкой уберите все металлические предметы на зарядной панели

При беспроводной зарядке, если обнаружен металлический предмет (например, монеты, ключи) между мобильным телефоном и зарядной панелью, не удаляйте немедленно инородные предметы вручную, чтобы избежать ожога пальца. Пожалуйста, извлеките телефон и дайте металлическому предмету остыть, прежде чем снимать его с зарядной панели.

⚠ Внимание

■ Во время зарядки

- Уберите все предметы с противоскользящего коврика для беспроводной зарядки. Если на нем есть посторонние предметы, система может не зарядиться.
- Мобильный телефон должен быть лицом вверх и расположен по центру антискользящей площадки.

■ **Пожалуйста, не кладите магнитные карты, такие как карты оплаты проезда, в зону беспроводной зарядки, поскольку это может привести к размагничиванию.**

В процессе беспроводной зарядки, если заводится автомобиль, то это может привести к кратковременному прерыванию беспроводной зарядки, что нормально.

* – функция может частично или полностью отсутствовать в комплектации автомобиля

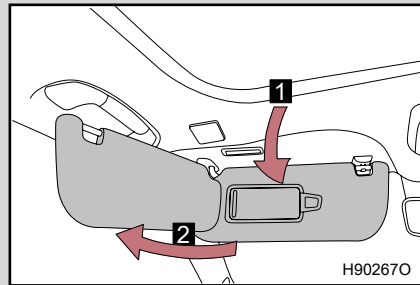

- 1** Переднее положение
Опустите козырек.
- 2** Боковое положение
Опустите козырек, снимите с крепления и потяните его в сторону.

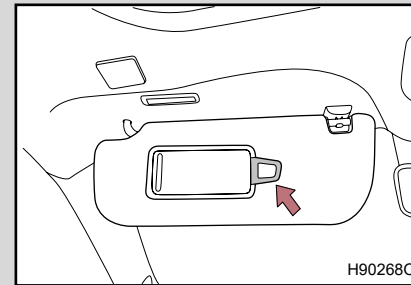

Держатель документов расположен на козырьке со стороны водителя.
Для хранения счетов, визитных карт и др.

 **Внимание**

- Предотвращение повреждения держателя документов**
Пожалуйста, не кладите слишком много предметов в держатель документов.

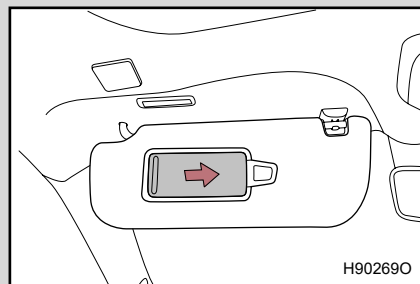

Опустите козырек и сдвиньте крышку косметического зеркала, чтобы открыть его.

⚠ Внимание

■ **При неиспользовании**

Держите косметическое зеркало закрытым.

■ **Предотвращение разрядки аккумуляторной батареи**

Не оставляйте включенными в течение длительного времени лампы подсветки косметического зеркала, когда автомобиль не заведен.

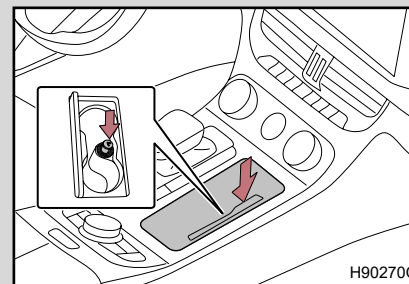

Нажмите вниз на крышку переднего подстаканника и откройте ее, нажмите на прикуриватель. После правильного подогрева прикуриватель самопроизвольно выдвинется.

■ **Условия использования прикуривателей**

Кнопка пуска двигателя находится в режиме IG-ON

⚠ Предупреждение

■ **Защита от ожогов или пожара**

- Не трогайте металлическую часть прикуривателя.
- Не держите прикуриватель в нажатом состоянии, так как он может перегреться и вызвать возгорание.
- Никогда не вставляйте в эту розетку ничего, кроме прикуривателя.

■ **При неиспользовании**

- Держите переднюю крышку подстаканника закрытой.

В противном случае при аварии или аварийном торможении, можно получить травму

■ Источник питания 12 В

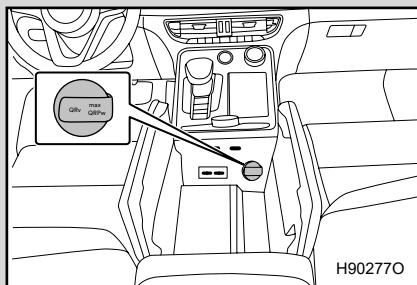

Розетка источника питания рассчитана на напряжение 12 В с рабочим током до 10 А. Расположена в центральном подлокотнике

■ USB Источник питания 5 В

Розетка источника питания рассчитана на напряжение 5 В с рабочим током до 2 А.

■ Задний ряд

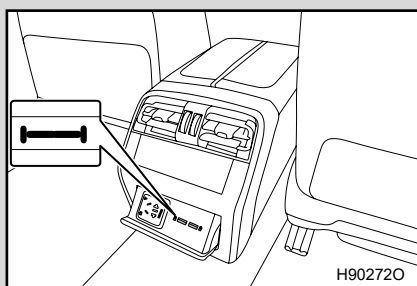

Расположена под дефлектором центральной напольной консоли.

■ Условия эксплуатации электрических розеток

Кнопка пуска двигателя находится в режиме IG-ON.

⚠ Внимание

■ Защита розеток от повреждения

Когда розетка не используется, крышка розетки должна быть закрыта, иначе посторонние предметы или жидкости могут попасть в розетку и вызвать короткое замыкание.

■ Предотвращение перегорания предохранителей

Не используйте аксессуары, превышающие номинальное напряжение/ток.

■ Предотвращение недостаточности заряда аккумуляторной батареи

Не используйте розетки в течение длительного времени при незаведенном двигателе, если в этом нет необходимости.

Автомобиль, оборудованный розеткой 220 В

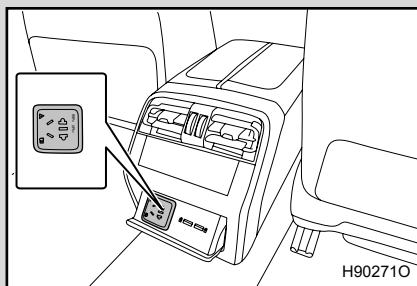

Расположена под дефлектором центральной напольной консоли.

■ Условия использования розетки 220 В

Кнопка пуска двигателя находится в режиме IG-ON.

■ Индикатор

Работает нормально – индикатор (зеленый) и постоянно горит. При наличии неисправности, например при перегрузке 220 В, короткого замыкания, защиты от перегрева – мигает лампа индикатора (красная).

⚠ Предупреждение

■ Розетка питания 220 В работает в режиме высокого напряжения.

- Нельзя проливать жидкость на розетку.
- Не соединяйте адаптер или соединительный провод с розеткой 220 В, иначе встроенная защита детей от воздействия высокого напряжения перестанет работать, розетка будет постоянно под напряжением.
- Не вставляйте любые токопроводящие предметы, такие как вязующие спицы, в контакты питающей розетки 220 В.

⚠ Внимание

- Подключение электрических устройств: вставьте штепсельную вилку в розетку, чтобы разблокировать встроенную детскую защиту от поражения электрическим током. Электроснабжение штепсельной розетки будет осуществляться только после разблокировки защиты детей от поражения электрическим током.
- Обязательно строго соблюдайте инструкции по эксплуатации, поставляемые производителем бытовой техники!
- Потребляемая электрическая мощность не должна превышать максимальную номинальную выходную мощность розетки 150 Вт, в противном случае может произойти повреждение электрической системы всего автомобиля.
- Не вставляйте тяжелые электрические устройства или вилки, такие как адаптер питания, непосредственно в розетку.
- К розетке можно подключать только электроприборы, напряжение которых соответствует напряжению розетки.
- Если температура превысит определенное заданное значение, напряжение в розетке 220 В будет автоматически отключено. Когда потребляемая мощность слишком велика, или температура окружающей среды слишком высока, включается функция защиты от перегрева и отключается напряжение 220 В. Когда температура падает до указанного значения, розетка 220 В автоматически возобновляет подачу питания 220 В и возобновляет подачу питания электроприборов. Инвертор также отключает ток подачи питания электроприборов при перегреве.

* – функция может частично или полностью отсутствовать в комплектации автомобиля

Температура сиденья регулируется по отдельности

■ Регулирование температуры сиденья переднего ряда



Нажмите на передний развлекательный дисплей с интерфейсом управления подогревом и вентиляцией сидений, чтобы выбрать соответствующий режим.

Регулирование осуществляется на уровне 1–3.

■ Регулирование температуры сиденья заднего ряда



Соответствующую функцию обогрева и вентиляции можно выбрать с помощью дисплея в заднем центральном подлокотнике.

Регулирование осуществляется на уровне 1–3.

■ Условия работы

Кнопка пуска двигателя находится в режиме IG-ON.

⚠ Предупреждение

■ При использовании функции нагрева или вентиляции сиденья обязательно соблюдайте осторожность, сидя на сиденье с подогревом, чтобы избежать ожогов:

- Младенцы, дети, пожилые люди, больные и инвалиды.
- Люди с чувствительной кожей.

■ При использовании функции обогрева или вентиляции не следует закрывать сиденье (например, одеялом, матами). Иначе повысится или понизится температура сиденья, что приведет к перегреву или переохлаждению.

■ Если нет необходимости, не включайте функцию подогрева или вентиляции сидений. В противном случае пассажиры могут почувствовать себя некомфортно.

⚠ Внимание

■ Чтобы предотвратить повреждение системы отопления или вентиляции сидений

Не кладите на сиденье тяжелые предметы с острой поверхностью и не втыкайте острые предметы.

■ При очистке сиденья

При очистке сиденья используйте только соответствующие очистители. Возможно повреждение обивки сиденья и нагревательного элемента.

* – функция может частично или полностью отсутствовать в комплектации автомобиля

Функция массажа включается с помощью дисплея на передней панели и в центральном подлокотнике на заднем ряду.

■ Функция массажа сидения переднего ряда



Режим массажа сиденья может быть выбран на дисплее переднего ряда. Система автоматически отключается примерно через 15 минут после ее работы.

■ Функция массажа сидений заднего ряда



Режим массажа сиденья может быть выбран на центральном дисплее заднего ряда. Система автоматически отключается примерно через 15 минут после ее работы.

■ Условия работы

Кнопка пуска двигателя находится в режиме IG-ON.

⚠ Предупреждение

■ Использование функции массажа

- Пожалуйста, проконсультируйтесь с врачом перед использованием, если вы беременны, находитесь в послеродовом периоде или имеете заболевания, требующие покоя (болезни сердца и т. д.).
- Функция массажа запрещена для детей.
- Не следует использовать сразу после еды или в течение длительного времени.
- Если вы чувствуете дискомфорт при использовании функции массажа, немедленно прекратите ее использование.

* – функция может частично или полностью отсутствовать в комплектации автомобиля

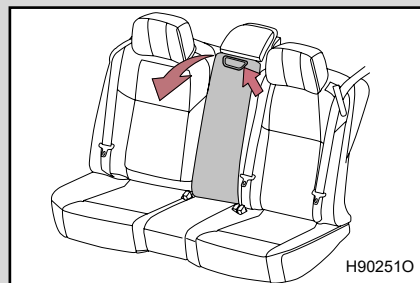

Как показано на рисунке, в некоторых моделях необходимо нажать кнопку разблокировки, а затем опустить подлокотник.

⚠ Внимание

■ Предотвращение повреждения подлокотника

- Подлокотник имеет амортизирующую буферную структуру. После разблокировки подлокотник можно медленно опустить с небольшим усилием. Не нажимайте на подлокотник быстро и сильно, чтобы не повредить демпфирующий элемент подлокотника.
- Когда подлокотник возвращается назад, если он сжимается сиденьями с обеих сторон и не может автоматически возвратиться, можно слегка приложить усилие для возвращения подлокотника назад.

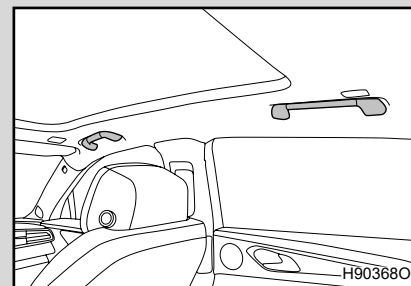

Потолочная ручка, установленная на облицовке крыши, может быть использована для поддержки тела.

⚠ Предупреждение

■ Потолочный поручень

При входе и выходе из машины или вставании с сиденья не используйте потолочную ручку.

⚠ Внимание

■ Предотвращение повреждения потолочной ручки

Не вешайте груз во избежание ее повреждения.

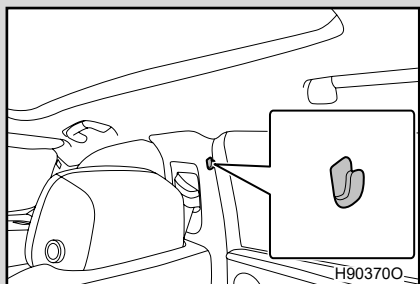

Подвесить одежду на крючках при эксплуатации.

⚠ Предупреждение

■ Предметы, непригодные для подвешивания на крючках

На крючки не вешают вешалки или другие твердые или острые предметы. Если сработает боковая подушка безопасности, эти предметы могут быть отброшены, что приведет к серьезной травме или смерти.

Уход и техническое обслуживание

7

7.1. Уход и техническое обслуживание

Чистка и защита экстерьера автомобиля... 362

Чистка и защита внутренней отделки автомобиля 365

7.2. Уход и обслуживание

Инструкции по уходу..... 368

Меры предосторожности при самостоятельном обслуживании 371

7.3. Методы обслуживания основных систем

При работе в подкапотном пространстве..... 372

Фильтр GPF * 374

Капот 376

Моторный отсек..... 377

Моторное масло..... 378

Охлаждающая жидкость двигателя 382

Жидкость гидропривода тормозов..... 385

Жидкость стеклоомывателя ... 386

Аккумуляторные батареи 12В и 48В..... 387

Шина..... 392

Давление воздуха в шине 396

Колесо 398

Фильтр салона..... 400

Замена батарейки в ключе 402

Проверка и замена предохранителей 404

Защита наружной поверхности и поддержание ее в оптимальном состоянии способствует соблюдению следующих действий:

- Мойка кузова, колес и днища автомобиля с большим количеством воды сверху вниз для удаления грязи и пыли.
- Используйте губку или мягкую ткань (например, замшу), чтобы очистить кузов.
- Вытрите воду.
- После высыхания кузова автомобиль следует обработать воском.

Отполируйте кузов машины после ее очистки.

■ Автоматическая мойка автомобилей

- Перед мойкой автомобилей следует сложить наружное зеркало заднего вида. Мойка начинается с передней части автомобиля. Обязательно раскройте наружное зеркало заднего вида перед вождением.
- Щетки, используемые в автоматических мойках, могут поцарапать поверхность автомобиля и повредить краску.

■ Автомойка под высоким давлением

- Не располагайте насадку пистолета мойки слишком близко к окну и деталям кузова.
- Перед мойкой автомобиля убедитесь, что крышка заправочной горловины топливного бака правильно закрыта.

■ Колесные диски

- Для удаления налипшей грязи используйте нейтральное моющее средство. Никогда не используйте жесткие щетки или абразивные чистящие средства. Никогда не используйте агрессивные химические чистящие средства.
- Не используйте моющие средства для промывки колес в нагретом состоянии (например, после длительной поездки в жаркую погоду).
- После промывки колес моющим средством следует немедленно промыть большим количеством воды.

■ Бамперы

Не используйте абразивные чистящие средства.

⚠ Предупреждение

■ При мойке автомобиля

Не промывайте внутреннюю часть салона водой. Это может привести к пожару из-за короткого замыкания электрических узлов.

■ Особые замечания по выпускной системе

Отработанные газы сильно нагревают выхлопную трубу. При очистке автомобиля не трогайте выхлопную трубу до достаточного охлаждения, иначе вы можете получить ожоги.

 **Внимание**

■ **Предотвращение старения кузова, коррозии кузова и деталей**

- Автомобили должны быть очищены незамедлительно:
 - После движения по берегу моря.
 - После пробега по солончаково-щелочной дороге.
 - Если к поверхности краски прилипла смола.
 - При попадании на окраску мертвых насекомых или птичьего помета.
 - После пробега автомобиля по районам, загрязненным сажей, дымом, горной пылью, железным порошком или химическими веществами.
 - При попадании на поверхность краски таких жидкостей, как бензол и бензин.
- В случае повреждения лакокрасочного покрытия автомобиля немедленно произвести ремонт.
- Во избежание коррозии колес при хранении удаляйте с них грязь и храните в месте с низкой влажностью.

■ **При мойке логотипа**

Пожалуйста, используйте чистую воду или нейтральное чистящее средство, чтобы мыть логотип на капоте, не используйте спирт или, фенол, анисол и другие органические растворители для очистки.

■ **При мойке фонарей и фар**

- Нужно быть осторожным во время чистки. Не мойте органическими моющими средствами или щетками, так как это может привести к повреждению поверхности фар.
- Не допускается парафинирование поверхности фары, это может повредить фонарь.

Защита интерьера и поддержание его в оптимальном состоянии способствует соблюдению следующих действий:

■ **Защита внутренней отделки автомобиля**

Для удаления грязи и пыли используются вакуумные пылесосы. Смочите тряпку в теплой воде и протрите загрязненную поверхность.

■ **Чистка кожаных элементов**

- Для удаления грязи и пыли используются вакуумные пылесосы.
- Смочите мягкую ткань разбавленным моющим средством и вытрите остатки грязи и пыли.
- Используйте водный раствор нейтрального моющего средства для шерсти с разведением примерно 5 %.
- Отожмите влажную ткань и тщательно протрите остатки моющего средства.
- С помощью сухой мягкой ткани вытрите оставшуюся влагу на поверхности, потом высушите кожу в прохладном месте.

■ **Чистка частей искусственной кожи**

- Для очистки от пыли используются вакуумные пылесосы.
- Нанесите нейтральный мыльный раствор на искусственную кожу.
- Пропитывайте мыльным раствором в течение нескольких минут, а затем очищайте от грязи и мыльного раствора чистой влажной тканью.

■ **Чистка деревянных частей**

- Если на деревянной облицовочной поверхности происходит накопление пыли, можно легко протереть марлевой тканью для очистки.
- Загрязненная поверхность деревянной облицовки может быть очищена марлевой тканью, смоченной в небольшом количестве нейтрального мыльного раствора.

■ Уход за кожными элементами

Рекомендуется чистить салон автомобиля не реже 2 раз в год для поддержания качества интерьера.

■ Уход за деревянными частями

В зависимости от состояния деревянных отделочных поверхностей рекомендуется постоянно поддерживать их в надлежащем состоянии.

■ Чистка ковров

Для мойки ковра используйте подходящее пенное промывочное средство. Нанесите пену губкой или щеткой, протирайте круговыми движениями внахлест, не добавляйте воду и держите ковер как можно более сухим для достижения наилучшего эффекта.

■ Ремни безопасности сиденья

Очищайте тканью или губкой, смоченной в нейтральных моющих средствах и воде. Проводите периодическую проверку ремня безопасности на чрезмерный износ или отсутствие царапин.

Предупреждение

■ Предостережение по очистке салона

- Не разбрызгивайте жидкость внутрь автомобиля, что может привести к неисправности или возгоранию электрических узлов и т. д.
- Не подвергайте компоненты подушки безопасности и провода в автомобиле воздействию влаги.
- Электрические неисправности могут привести к случайному срабатыванию или неисправности подушки безопасности, что приведет к серьезным травмам и даже смерти людей.

■ Очистка интерьера (особенно приборной панели)

Не используйте полировочные воски или полировочные чистящие средства. Приборные панели могут отражаться на лобовом стекле, мешая обзору водителя и быть причиной аварии, которая может привести к серьезным травмам или даже смерти.

Внимание

■ Чистящее средство

- Не используйте следующие виды чистящих средств, которые могут привести к выцветанию интерьера автомобиля или порче лакокрасочной поверхности:

Органические вещества, такие как бензол или бензин, щелочные или кислые растворы, красители и отбеливатели.

- Не используйте полировочные воски или полировочные чистящие средства, которые могут привести к повреждению лакокрасочных покрытий приборов или других деталей автомобиля.

■ Предотвращение повреждения кожных поверхностей

Для предотвращения повреждения и старения кожных поверхностей соблюдайте следующие требования:

- Своевременно удаляйте грязь с кожных поверхностей.
- Автомобиль не должен находиться на солнце длительное время. Ставьте его в прохладных местах, особенно летом.
- Полиэтиленовые, пластмассовые или восковые изделия не должны размещаться на кожных обивках, так как при значительном повышении температуры внутри автомобиля эти предметы могут прилипнуть к кожаной поверхности.
- Если на поверхности сиденья остается слишком много влаги, это может привести к затвердеванию, усадке и деформации кожи.

■ Гидроизоляция пола

Не мойте пол автомобиля водой.

Если электрические компоненты под полом автомобиля соприкасаются с водой, это может привести к повреждению электрической системы, а также может вызвать коррозию кузова.

■ Очистка внутренней поверхности заднего стекла

- Не используйте средство для мытья стекол, чтобы очистить заднее стекло, иначе это может повредить нити электронагрева заднего стекла. Смочите ткань теплой водой и аккуратно протрите в направлении, параллельном электронагревательным нитям.
- Будьте осторожны, чтобы не поцарапать или не повредить электронагревательную нить.

■ **Ежедневное обслуживание и регулярное обслуживание очень важны для обеспечения безопасности и экономичности вождения. HONGQI рекомендует вам выполнить следующие мероприятия по техническому обслуживанию:**

- Периодическое обслуживание
- Пожалуйста, регулярно обслуживайте автомобиль в соответствии с регламентом по обслуживанию.

Интервал технического обслуживания может быть определен в зависимости от пробега или времени, указанного в графике, в зависимости от того, что будет достигнуто раньше.

Для агрегатов, которые превысили гарантийный интервал, также рекомендуется проводить техническое обслуживание в пределах того же интервала.

- Где проводить ремонт?

Лучше всего обратиться к официальному дилеру HONGQI для проведения технического обслуживания.

Официальный дилер HONGQI предоставит вашему автомобилю передовые инструменты, оборудование и оригинальные запасные части, необходимые для технического обслуживания и ремонта, и все работники послепродажного обслуживания прошли специальное обучение по ремонту и обслуживанию, чтобы обеспечить быстрое и эффективное выполнение работ по ремонту и обслуживанию автомобиля, чтобы ваш автомобиль всегда имел хорошие технические характеристики.

Официальные дилеры HONGQI инвестировали значительные средства в специальные инструменты и оборудование для технического обслуживания. Это поможет предложить вам более качественные услуги. Официальные дилеры HONGQI придерживаются концепции эффективного, разумного и выгодного обслуживания и выполняют все пункты технического обслуживания автомобиля.

Резиновые патрубки (для систем охлаждения и обогрева, тормозных и топливных систем) должны быть осмотрены специалистами в строгом соответствии с графиком обслуживания.

Резиновые шланги со временем портятся, вызывая расширение, износ или разрыв. Поэтому, если шланги имеют признаки старения или повреждения, необходимо немедленно обратиться к официальному дилеру HONGQI для их замены.

- Инструкция по самообслуживанию
- Если вы обладаете обширными базовыми знаниями о конструкции автомобиля, его осмотре и техническом обслуживании, а также имеете некоторые основные инструменты, вы можете самостоятельно проводить текущий осмотр и техническое обслуживание. Краткая инструкция по самостоятельному обслуживанию представлена в данном разделе.

Следует напомнить, что для некоторых работ по обслуживанию требуется специальное ремонтное оборудование и специальная квалификация, поэтому они лучше всего выполняются квалифицированным техническим персоналом. Несмотря на то, что вы профессиональный мастер с опытом работы, мы рекомендуем вам выполнить ремонт и обслуживание в дилерском центре HONGQI, который записывает информацию по обслуживанию вашего автомобиля и поможет вам обратиться за гарантийным обслуживанием.

■ **Нуждается ли ваш автомобиль в ремонте**

Будьте внимательны к изменениям в работе и в звуках автомобиля, а также к другим визуальным предупреждениям, указывающим на необходимость обслуживания автомобиля. Ниже перечислены некоторые важные признаки:

- Двигатель не запускается, работает неустойчиво или издает стучащий звук.
- Значительное снижение мощности.
- Ненормальный шум двигателя.
- В нижней части автомобиля имеется утечка жидкости. (Нормальное явление – капанье воды после эксплуатации кондиционера и капанье воды из дренажных отверстий после охлаждения выхлопных труб.)
- Изменение звука выхлопа. (Это означает, что может произойти опасная утечка монооксида углерода. Необходимо открыть окно и быстро осмотреть выхлопную систему.)
- Спущенные шины, чрезмерный шум шин при прохождении поворотов, неравномерный износ шин.
- При прямолинейном движении по ровной дороге автомобиль отклоняется в сторону.

- Аномальный шум, связанный с элементами подвески.
- Отказ тормоза; ощущение мягкости при нажатии на педаль тормоза; педали почти касаются пола; при торможении автомобиль уводит в сторону.
- Температура охлаждающей жидкости двигателя постоянно повышенная.

Если обнаружен какой-либо из вышеперечисленных признаков, как можно скорее обратитесь к официальному дилеру Honda, возможно, автомобиль нуждается в регулировке или ремонте.

⚠ Предупреждение

■ Если автомобиль плохо обслуживается

Возможны серьезные повреждения транспортных средств, а также серьезные травмы и даже смерть людей.

■ Особые замечания при работе с аккумуляторными батареями

Детали аккумуляторных батарей содержат свинец и свинцовые соединения, которые могут вызвать повреждение мозга. После выполнения операции обязательно мойте руки.

■ Старое моторное масло

Просим избегать длительного и повторного контакта с отработанным моторным маслом. Для защиты вашей кожи обязательно промойте ее мылом и водой.

Если обслуживание выполняется самостоятельно, пожалуйста, обязательно соблюдайте правильно процедуры, описанные ниже.

Объект	Части и инструменты
Проверка аккумуляторной батареи (см. стр. 388)	<ul style="list-style-type: none"> • Теплая вода • Смазка консистентная • Гаечный ключ обычный (для болтов-клемм)
Уровень охлаждающей жидкости двигателя (см. стр. 383)	<ul style="list-style-type: none"> • Охлаждающая жидкость для автомобиля • Воронка (только для заливки охлаждающей жидкости)
Уровень масла двигателя (см. стр. 379)	<ul style="list-style-type: none"> • Оригинальное моторное масло или эквивалент • Ветошь или бумажные салфетки, воронка (только для масла)
Уровень тормозной жидкости (см. стр. 385)	<ul style="list-style-type: none"> • Чистая тормозная жидкость • Ветошь или бумажные салфетки, воронки (только для заливки жидкости)
Блок предохранителей (см. стр. 406)	<ul style="list-style-type: none"> • Предохранитель с тем же номиналом силы тока, что и оригинальный
Радиаторы, конденсаторы и промежуточные охладители/основные низкотемпературные радиаторы (см. стр. 384)	—
Давление воздуха в шине (см. стр. 397)	<ul style="list-style-type: none"> • Манометр для шины • Источник сжатого воздуха
Бачок омывающей жидкости (см. стр. 387)	<ul style="list-style-type: none"> • Жидкость для ветрового стекла • Воронка

 **Предупреждение**

• В моторном отсеке есть большое количество механизмов, которые могут внезапно вращаться, нагреваться или включаться. Для предотвращения тяжелых травм, пожалуйста, обращайтесь внимание на следующее.

■ **При работе в моторном отсеке**

- При необходимости работы двигателя во время нахождения под капотом моторного отсека, перед приближением к двигателю или к электрическому вентилятору, который может включиться в любой момент, обязательно снимите все украшения (особенно кольца, браслеты, часы, ожерелья), а также галстук, шелковые полотенца и аналогичную свободную одежду.
- Будьте осторожны, не прикасайтесь к двигателю, радиатору, выпускному коллектору и т. д. сразу после вождения, так как они могут быть очень горячими. Моторное масло и другие жидкости также могут быть горячими.
- Всегда выключайте двигатель перед открытием капота, включайте электромеханический парковочный тормоз, переведите передачу в положение Р, выключайте двигатель, держите ключ под рукой и оставьте двигатель остывать.
- Держите руки, одежду и инструменты подальше от приводного ремня.
- Не оставляйте ненужные предметы в моторном отсеке.
- После проверки или обслуживания моторного отсека не оставляйте в нем инструменты или ткани, иначе это может привести к повреждению или пожару двигателя и к аварии.
- Не курите, не вызывайте искрения и не находитесь рядом с открытым огнем во избежание возгорания топлива или аккумулятора.
- При работе с аккумуляторной батареей соблюдайте особую осторожность.
- Будьте осторожны при обращении с тормозной жидкостью, так как она может повредить руки или глаза и повредить лакокрасочное покрытие. Если тормозная жидкость попадает на руки или в глаза, то она должна быть немедленно смыта чистой водой. В случае плохого самочувствия, следует сразу обратиться к врачу.

 **Предупреждение**

■ **При работе с вентилятором охлаждения**

Будьте предельно осторожны. Вентилятор может включиться даже при выключенном зажигании.

■ **Предохранительные защитные очки**

Используйте предохранительные защитные очки для предотвращения попадания жидкости в глаза.

 **Внимание**

■ **Если воздушный фильтр был снят**

При управлении транспортным средством после демонтажа воздушного фильтра загрязненный воздух может привести к чрезмерному износу двигателя.



Если уровень тормозной жидкости слишком низок или слишком высок

Нормальным является то, что при износе накладок тормозных колодок уровень жидкости слегка понижается. Если уровень тормозной жидкости часто понижается, это указывает на возможную серьезную неисправность. и вам следует обратиться к официальному дилеру Hongqi.

Сажевый фильтр отфильтровывает частицы из выхлопных газов и самоочищается при нормальных условиях движения (непрерывное движение на скорости более 30 км/ч).

При длительном движении автомобиля на низкой скорости, многократных низкотемпературных холодных пусках или длительном холостом ходу может произойти накопление углерода в улавливателе частиц. При высоком накоплении углерода система управления двигателем автоматически очистит нагар. В то же время модуль управления выдает запрос с помощью светового индикатора и текста. Если по режиму вождения транспортного средства невозможно эффективно очиститься от накопленного углерода, то модуль управления будет сигнализировать в соответствии с накоплением углерода.

- Когда на комбинации приборов горит сигнальная лампа очистки GPF  (зеленая), а на многофункциональном дисплее появляется сообщение «Режим очистки бензинового фильтра твердых частиц», это означает, что в бензиновом фильтре твердых частиц много нагара. В это время может быть небольшая разница в снижении мощности и расходе топлива, что является нормальным. Когда индикатор гаснет, это означает, что автомобиль завершил регенерацию сажевого фильтра.
- Когда загорается сигнальная лампа  (зеленая) очистки бензинового фильтра твердых частиц GPF на комбинации приборов, а на многофункциональном дисплее появляется сообщение «Необходимо очистить фильтр твердых частиц во время движения автомобиля, см. руководство», это означает, что количество отложений в сажевом фильтре стало высоким и система управления двигателем будет контролировать процесс автоматической очистки. Однако для того, чтобы как можно быстрее очистить нагарообразование и соблюдать необходимый режим работы, необходимо после прогрева двигателя (температура охлаждающей жидкости достигает 90 °C) выполнить следующие действия:

- Шаг 1** Автомобиль разгоняется до скорости более 80 км/ч.
 - Шаг 2** Отпустите педаль акселератора и дайте автомобилю некоторое время двигаться накатом (например, переключиться на передачу и автоматически переключиться на пониженную передачу).
 - Шаг 3** Повторяйте вышеуказанные операции до тех пор, пока не погаснет индикатор неисправности. Этот процесс может занять больше времени в зависимости от состояния автомобиля.
- Если на комбинации приборов горит сигнальная лампа неисправности GPF  (желтая), а на многофункциональном дисплее отображается сообщение «Пожалуйста, обратитесь к дилеру для очистки бензинового фильтра твердых частиц», это означает, что бензиновый фильтр твердых частиц уже нельзя эффективно очистить за счет движения автомобиля, и вы должны немедленно связаться с дилером Hongqi для принятия мер.
 - Когда загорается лампа сигнализации о неисправности бензинового фильтра твердых частиц GPF  (желтый цвет) и лампа сигнализации о неисправности системы управления двигателем  (желтый цвет), одновременно многофункциональный дисплей подсказывает: «Пожалуйста, проверьте фильтр твердых частиц», количество твердых частиц уже серьезно превысило стандарт, необходимо немедленно связаться с уполномоченным дилером Hongqi для проведения ремонта.

* – функция может частично или полностью отсутствовать в комплектации автомобиля

Разблокируйте изнутри автомобиля, чтобы открыть капот.

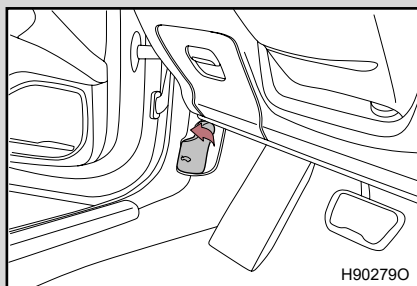

Потяните ручку открытия капота автомобиля 2 раза, чтобы открыть его.

Предупреждение

■ Проверка перед вождением

Убедитесь, что капот полностью закрыт и заблокирован. Если капот не заблокирован должным образом, он может открыться во время движения автомобиля и стать причиной аварии, что может привести к серьезным травмам.

Внимание

■ При закрытии капота

- Не прикладывайте слишком большую силу, иначе это может привести к повреждению капота.
- Перед закрытием капота обязательно убедитесь, что в отсеке двигателя нет забытых инструментов и других предметов.

Из-за разных конфигураций модели данное изображение является только примером.

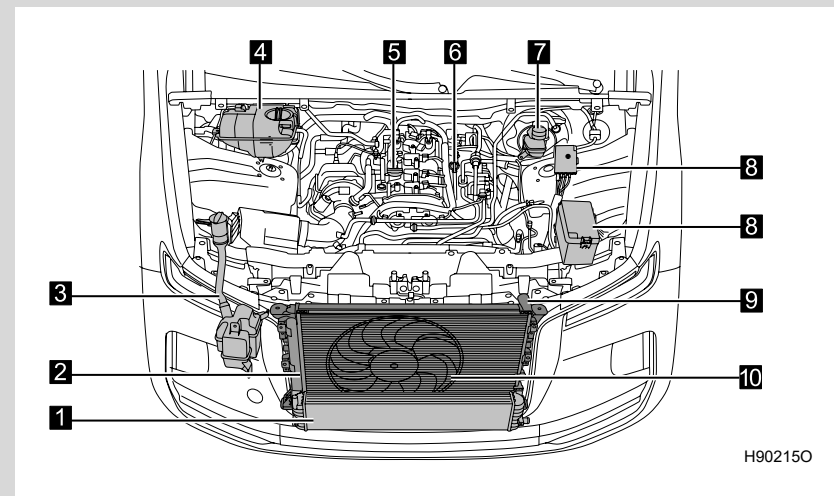

- | | |
|---|----------------------------|
| 1 Промежуточный охладитель | 7 Бачок тормозной жидкости |
| 2 Конденсор | 8 Блок предохранителей |
| 3 Бачок омывающей жидкости | 9 Радиатор |
| 4 Расширительный бачок охлаждающей жидкости | 10 Охлаждающий вентилятор |
| 5 Крышка маслозаливной горловины | |
| 6 Масляный щуп | |

Моторное масло

Когда двигатель находится в диапазоне рабочей температуры, и кнопка пуска двигателя в положении выкл., проверьте уровень масла.

■ Проверка уровня масла

Шаг 1 Припаркуйте автомобиль на ровной дороге. Подождите более 5 мин после остановки двигателя, чтобы дать маслу стечь обратно в картер.

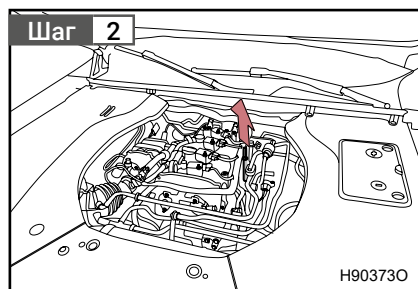

Подложите чистую тряпку под конец щупа и вытащите щуп.

Шаг 3 Протрите масляный щуп.

Шаг 4 Полностью установите щуп на место.

Шаг 5 Подложите чистую тряпку под конец щупа, затем вытащите щуп и проверьте уровень масла.

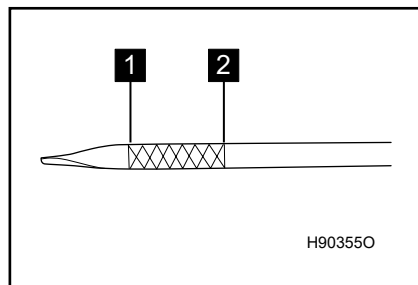

1 Минимальный уровень масла.

2 Максимальный уровень масла.

Уровень масла должен быть между минимальным и максимальным уровнем.

Шаг 6 Протрите щуп насухо, а затем полностью установите его на место.

■ Залейте масло

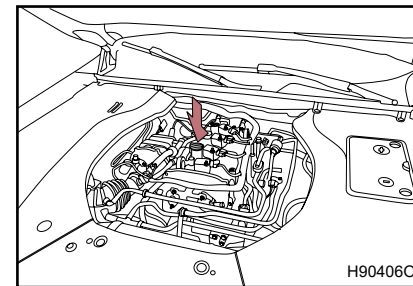

Если уровень масла ниже или близок к отметке низкого уровня, то долейте масло того же типа, что и залито в двигателе.

Перед доливкой масла необходимо определить его тип и подготовить необходимое количество.

Шаг 1 Открутите крышку против часовой стрелки вращением.

Шаг 2 Медленно заливайте масло и проверяйте уровень.

Шаг 3 Установите крышку для заливки масла и поверните по часовой стрелке.

■ Рекомендуемый тип масла

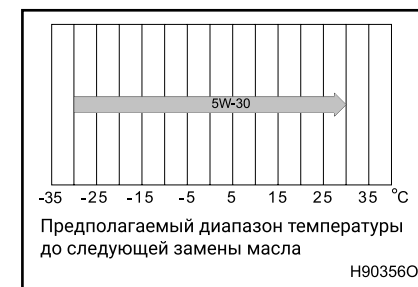

При очень низких температурах не следует использовать моторное масло с высокой вязкостью, иначе двигатель может запуститься с трудом. Рекомендуется использовать рекомендуемый тип масла в соответствии с рекомендациями производителя.

Для получения более подробной информации, пожалуйста, обратитесь к лицензированному дилеру Hongqi.

■ Как читать этикетки масляных контейнеров

Некоторые масляные контейнеры помечены одним или двумя регистрационными знаками API для справки при выборе правильного масла.

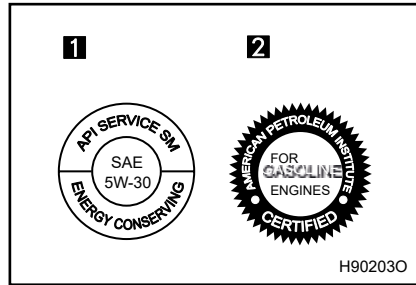

- 1** Знак обслуживания API
Верх: знак классификации моторных масел API, например SM.
Средняя часть: класс вязкости SAE, например SAE 5W-30.
Низ: Energy-Conserving означает, что моторное масло обладает топливно-экономичным свойством.
- 2** Знак сертификации ILSAC (Международная комиссия по стандартизации и утверждению смазочных материалов).

■ Расход масла

В процессе движения двигатель может потреблять определенное количество моторного масла. В следующих случаях может быть увеличен расход масла, и может потребоваться доливка масла в двигатель в течение интервала сервисного обслуживания:

- При использовании нового двигателя, например после покупки автомобиля или замены двигателя.
- Если используются масла низкого качества или ненадлежащей вязкости.
- При работе двигателя на высокой скорости или под большой нагрузкой, а также при движении с частыми ускорениями и замедлениями.
- При длительной работе двигателя на холостом ходу или при частом движении через перегруженные участки дороги.

⚠ Предупреждение

■ Особые замечания при работе с отработанным маслом

- Отработанное масло содержит потенциально вредные вещества, вызывающие заболевания, такие как дерматит и рак кожи, поэтому следует избегать длительного или регулярного контакта с маслом. При попадании масла на кожу тщательно промойте мылом и чистой водой.
- Отработанное масло и фильтры необходимо утилизировать таким образом, чтобы они были безопасны и соответствовали требованиям законодательства об охране окружающей среды. Не выбрасывайте отработанное масло и фильтры как бытовой мусор или в канализацию или на поверхность земли. Для получения информации по сбору отработанного моторного масла обратитесь к лицензионному дистрибьютору Hongqi
- Не помещайте отработанное моторное масло в доступное для детей место.

⚠ Внимание

■ Для предотвращения серьезных повреждений двигателя

- Периодически проверяйте уровень масла.

■ Особые замечания при замене масла

- Будьте внимательны, чтобы моторное масло не попало на детали автомобиля.
- Избегайте перелива, иначе это может привести к повреждению двигателя.
- При каждой заправке уровень масла следует проверять щупом.
- Убедитесь, плотно ли закрыта крышка заливной горловины.
- Запрещается совершать поездки на автомобиле при горячей контрольной лампе низкого давления масла, поскольку это может привести к серьезному повреждению двигателя.

Охлаждающая жидкость двигателя

Если уровень охлаждающей жидкости в бачке находится между отметками «Макс.» (высокий) и «Мин.» (низкий), то уровень жидкости считается нормальным.

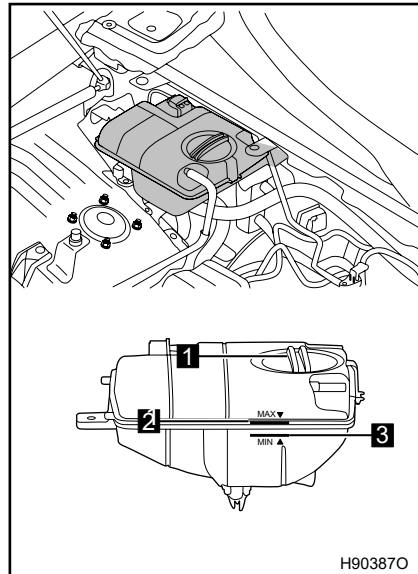

1 Крышка бачка охлаждающей жидкости

2 Макс. (высокий)

3 Мин. (низкий)

Если уровень жидкости ниже контрольной линии «Мин.», то добавьте охлаждающую жидкость до нормального уровня.

■ Если уровень охлаждающей жидкости снижается вскоре после заполнения охлаждающей жидкости

Необходимо провести визуальный осмотр радиаторов, резервуаров, трубопроводов охлаждения и других деталей.

В случае, если утечки не обнаружены, обратитесь к официальному дилеру Hongqi.

■ Выбор охлаждающей жидкости

Охлаждающая жидкость для автомобиля используется круглогодично.

Для получения более подробной информации по охлаждающей жидкости, пожалуйста, обратитесь к официальному дилеру Hongqi.

⚠ Предупреждение

■ При высокой температуре двигателя

- Не доливайте охлаждающую жидкость в горячий двигатель, это может привести к ожогам.
- Не снимайте крышку бачка охлаждающей жидкости.

Система охлаждения может находиться под давлением, после снятия крышки бачка охлаждающей жидкости из системы может выделиться горячая охлаждающая жидкость, что может привести к ожогам и другим повреждениям.

⚠ Внимание

■ При подаче охлаждающей жидкости

Для обеспечения надлежащей смазки, защиты от коррозии и эффективности охлаждения необходимо добавлять охлаждающую жидкость того типа, который рекомендован производителем. Пожалуйста, ознакомьтесь с инструкциями на этикетке охлаждающей жидкости.

■ При случайном разливе охлаждающей жидкости

Обязательно промойте водой, чтобы предотвратить повреждение деталей или краски.

Радиаторы, конденсаторы и охладители

Проверьте радиаторы, конденсаторы и охладители и удалите все посторонние предметы.

Если радиатор, конденсатор или промежуточный охладитель сильно загрязнены или не соответствуют норме, обратитесь к официальному дилеру Hongqi.

⚠ Предупреждение

■ При высокой температуре двигателя

Не прикасайтесь к радиаторам, конденсаторам и другим деталям двигателя, так как это может привести к ожогам.

Двигатель с турбонаддувом

- Осмотр, демонтаж, замену турбоагнетателя необходимо производить после остановки двигателя и охлаждения турбоагнетателя.
- Избегайте попадания масла на поверхность горячего турбоагнетателя, иначе это может привести к пожару.
- Не охлаждайте турбоагнетатель, выливая воду на поверхность горячего турбоагнетателя, иначе это может повредить его.
- После запуска двигателя с турбоагнетателем рекомендуется работать на холостом ходу в течение 3 мин, чтобы обеспечить хорошую смазку турбоагнетателя.

Тормозная жидкость

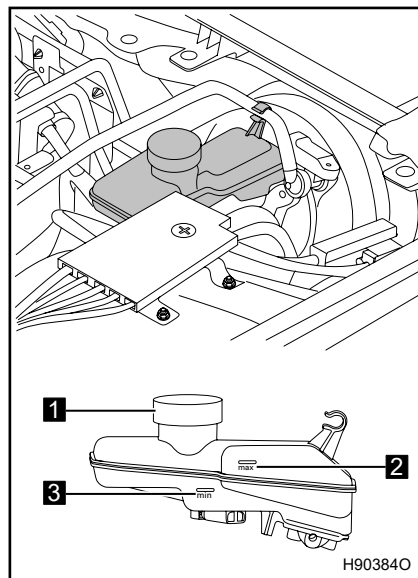

- 1 Крышка бачка тормозной жидкости
- 2 Макс. (высокий)
- 3 Мин. (низкий)

Если уровень жидкости ниже контрольной линии «Мин.», то добавьте тормозную жидкость до нормального уровня.

Предупреждение

- **Особые замечания при добавлении тормозной жидкости**
 - Если тормозная жидкость попадет в глаза, немедленно промойте их теплой водой и обратитесь к врачу.
 - Не допускайте попадания тормозной жидкости на тело или электронные компоненты автомобиля, что может привести к травме человека или пожару.
- **Низкий уровень тормозной жидкости**
 - Слишком низкий уровень тормозной жидкости очень опасен. Низкий уровень жидкости свидетельствует об износе накладок тормозных колодок или об утечке тормозной системы. Тормозная система может отказать, что может привести к серьезным авариям. Если обнаружится слишком низкий уровень жидкости, проверьте тормозную систему.
 - Если уровень жидкости слишком низкий, добавьте тормозную жидкость до тех пор, пока уровень не поднимется до позиции «Макс.». Перед добавлением тормозной жидкости, пожалуйста, тщательно очистите место вокруг крышки резервуара.

Внимание

- Тормозная жидкость вызывает повреждение лакокрасочных покрытий. Если тормозная жидкость попала на поверхность краски, пожалуйста, вытрите их немедленно.
- Использование не рекомендуемой официальным дилером тормозной жидкости может привести к неисправности компонентов тормозной системы. Смешивание различных тормозных жидкостей тоже может привести к неисправности системы.
- Если вам нужно добавить или заменить тормозную жидкость, пожалуйста, обратитесь к официальному дилеру Hongqi.

Жидкость стеклоомывателя

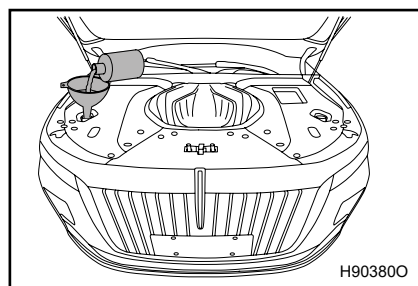

В случае, если какое-либо устройство очистки не работает, или появляется сигнализация на многофункциональном экране комбинации приборов, возможно, закончилась омывающая жидкость, пожалуйста, добавьте жидкость вовремя.

Предупреждение

■ При добавлении омывающей жидкости

Не добавляйте омывающую жидкость при высокой температуре двигателя или его работе. Иначе, жидкость прольется на двигатель и может возникнуть пожар из-за спирта, содержащегося в омывающей жидкости.

Внимание

■ Не используйте другие жидкости, кроме моющего раствора.

Не используйте мыльную воду или охлаждающую жидкость двигателя вместо моющего раствора, так как это может привести к ухудшению видимости через ветровое стекло.

■ Разведение омывающей жидкости

При необходимости незамерзающую жидкость разбавьте водой. См. температуру замерзания, указанную на этикетке бачка с незамерзающей жидкостью.

Аккумулятор 12 В

Снимите пластиковую облицовку в моторном отсеке, аккумулятор находится слева в моторном отсеке.

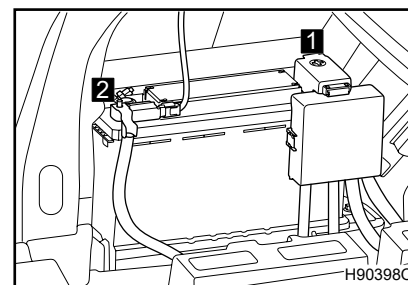

Убедитесь, что клеммы аккумулятора не подвержены коррозии, соединения не ослаблены, нет внешних трещин.

- 1 Положительная клемма
- 2 Отрицательная клемма

■ Во время установки

- При подключении аккумулятора избегайте обратного соединения клемм, иначе может выйти из строя электрооборудование автомобиля.
- Аккумуляторная батарея должна быть защищена от контакта положительных и отрицательных клемм в процессе хранения, перевозки, монтажа; металлический ключ для соединения не должен одновременно касаться положительных и отрицательных клемм, это может привести к короткому замыканию батареи.
- В связи с тем, что аккумуляторная батарея имеет вентиляционное отверстие, она в процессе хранения, транспортировки и монтажа не должна переворачиваться во избежание утечки жидкости.
- Аккумуляторные батареи должны заменяться на аккумуляторные батареи того же типа, что в оригинале.
- При замене аккумулятора, если зажимы проводки окислены или загрязнены, необходимо использовать наждачную бумагу для удаления оксидного слоя или грязи, а затем нанести защитную смазку на зажимы проводки и клеммы аккумулятора.
- При монтаже сначала подключают положительную клемму, затем отрицательную клемму; при демонтаже следует отсоединить отрицательную клемму и затем положительную клемму во избежание опасности короткого замыкания.

■ Перед зарядкой

Перед зарядкой необходимо обратить внимание на следующее:

- При зарядке аккумуляторных батарей, установленных в автомобиле, необходимо выключить все потребители тока.
- При подключении и отключении кабелей зарядных устройств к аккумулятору должно быть обеспечено выключение питания на зарядных устройствах.

■ При использовании

- Во избежание засорения вентиляционных отверстий аккумуляторной батареи следует соблюдать чистоту вентиляционных отверстий.
- Зарядку аккумуляторов необходимо производить в следующих случаях:
 - Частая эксплуатация автомобиля в течение коротких периодов времени и частый запуск двигателя.
 - Частая езда по дорогам с высокой нагрузкой.
 - Слишком большое количество используемых электроприборов в автомобиле.
 - Частое использование автомобиля в ночное время.
 - При длительном неиспользовании автомобиля.
 - Длительное использование потребителей электроэнергии без запуска двигателя.

■ Для поддержания нормального технического состояния заряда аккумуляторных батарей в тех случаях, когда автомобиль не используется более 30 суток, следует:

- Отключить клеммы аккумуляторной батареи для предотвращения разряда аккумуляторной батареи.
- Зарядка аккумуляторов производится один раз в 20–45 дней.
- Перед началом нормальной эксплуатации автомобиля необходимо подключить клеммы аккумулятора и оставить автомобиль на некоторое время.

Аккумуляторная батарея 48 В

Открыть нишу в багажном отделении – батарея 48 В расположена на передней части желоба для запасного колеса.

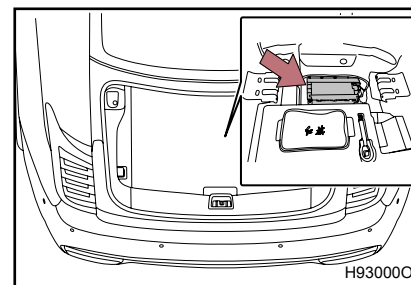

Когда заряд батареи 48 В недостаточен, автомобиль автоматически заряжает батарею 48 В во время движения.

■ При использовании

- Для поддержания нормального состояния аккумуляторной батареи 48 В в постоянном режиме хранения более 60 дней необходимо обеспечить запуск двигателя на холостую скорость для подзарядки АКБ.
- Запрещается применение различного оборудования для замыкания батареи 48 В.

Система управления электропитанием

- При низком заряде аккумуляторной батареи система ограничивает некоторые комфортные функции для обеспечения того, чтобы сохранить уровень заряда аккумуляторной батареи. Когда уровень заряда возвращается в безопасную зону, ограниченная комфортная функция автоматически возвращается в состояние, установленное пользователем.
- Система управления электропитанием позволяет регулировать выходное напряжение генератора и получать информацию о состоянии аккумуляторной батареи и системы 48 В в режиме реального времени, контролируя оптимальное напряжение зарядки и улучшая динамичность автомобиля при соответствующем снижении расхода топлива.

 **Предупреждение**

■ **Химические вещества в аккумуляторах**

Аккумулятор содержит токсичную агрессивную серную кислоту и может образовывать взрывопожароопасный водород. Чтобы снизить вероятность серьезной травмы, соблюдайте следующие особые правила при работе с аккумулятором или работе рядом с ним:

- Не прикасайтесь к клеммам аккумулятора инструментами во избежание искрения.
- Не курите и не открывайте огонь вблизи аккумулятора.
- Исключите попадание электролита в глаза, на кожу или одежду.
- Не вдыхайте и не глотайте электролит.
- При работе вблизи аккумулятора надевайте защитные очки.
- Не позволяйте детям приближаться к аккумулятору.

■ **Безопасное место для зарядки аккумулятора**

Зарядка должна производиться на открытых площадках. Не заряжайте аккумуляторные батареи в плохо вентилируемых гаражах или в закрытых помещениях.

■ **Аварийные мероприятия по устранению электролита**

- Если электролит случайно попадает в глаза.

Промойте глаза чистой водой в течение не менее 15 мин и немедленно обратитесь к врачу. При возможности промывайте глаза губкой или тканью, поглощающей воду, продолжите по пути к врачу.

- В случае попадания электролита на кожу

Тщательно промойте участок кожи большим количеством воды. При наличии жгучей боли, следует сразу обратиться к врачу.

- В случае попадания электролита на одежду

Он может проникнуть через одежду и попасть на кожу. Снимите одежду и при необходимости примите вышеуказанные меры.

- В случае случайного проглатывания электролита

Пейте много воды или молока, а затем примите эмульсию из оксида магния, или растительное масло и немедленно обратитесь за медицинской помощью.

 **Предупреждение**

■ **Не отсоединяйте клемму минус (-) со стороны кузова**

Отсоединенные клеммы отрицательных полюсов (-) могут контактировать с клеммами (+), вызывая короткое замыкание и приводя к серьезным травмам и даже к смерти.

■ **Инструкция по безопасности батареи 48 В**

- Автомобиль автоматически заряжает аккумулятор 48 В во время движения. Запрещается заряжать аккумуляторы 48 В различными зарядными двигателями.
- Не подлежат ремонту батареи 48 В.
- Не помещайте батареи 48 В в температурную среду выше 68 °С, чтобы избежать ее отказа. Например, если температура окружающей среды в аккумуляторе в процессе сушки ЛКП после окрашивания превышает 68 °С, снимите аккумуляторную батарею и проведите соответствующие операции.

В зависимости от степени износа протектора шины замените шину или выполните ее перестановку.

■ Проверьте шины

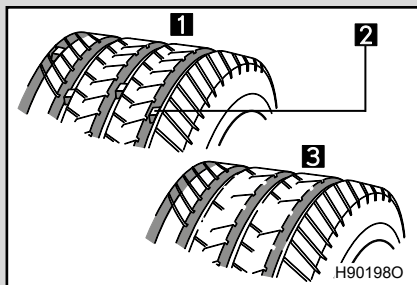

- 1 Новый протектор
 - 2 Знак износа протектора
 - 3 Изношенный протектор
- При износе до отметки износа шины необходимо заменить ее (рисунок только схематичный).

■ Ротация шин

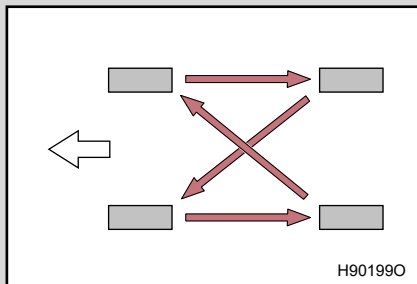

Ротация шин производится по графической последовательности. Для равномерного износа шин и продления срока их службы рекомендуется производить перестановку шин после каждого пробега примерно 8000–10 000 км.

Подсказка:

1. Запасное колесо представляет собой неполноразмерную запасную шину, допускается только для временного использования.
2. Запасные шины не имеют датчиков контроля давления в шинах.
3. После смены колес необходимо настроить систему контроля давления в шинах, при необходимости обратитесь к официальному дилеру Hongqi.

■ Предотвращение разгерметизации шины

- При наезде на бордюр или подобное препятствие двигайтесь как можно медленнее в обратном направлении.
- Следите за тем, чтобы шины не подвергались воздействию смазки, масла и топлива.
- Регулярно проверяйте состояние шин (порезы, растрескивания и т. п.), удаляйте посторонние предметы, попавшие в рисунок шин.

■ Инструкция по хранению шин

- Перед снятием шин должны быть сделаны отметки на шинах, указывающие направление вращения шин; повторно устанавливайте их по отметке таким образом, чтобы направление вращения и динамическая балансировка колес оставались неизменными.
- Снятые колеса и шины должны храниться в прохладном сухом месте, предпочтительно в темноте, без солнечного света.

■ Скрытое повреждение

- Повреждения шин и ободов часто нелегко обнаружить при движении; если обнаружена аномальная вибрация, что свидетельствует о наличии неисправности какого-то колеса, следует как можно скорее обратиться к официальному дилеру Hongqi для проверки колес.

■ Когда менять шину

Шины следует заменить при следующих обстоятельствах:

- При наличии порезов, глубоких трещин, обнажающих тканевый каркас, или выступе.
- В случае частых утечек воздуха шин или невозможности их ремонта из-за других повреждений.

■ Срок службы шин

По возможности избегайте использования шин старше шести лет, а если вам приходится их использовать, двигайтесь с особой осторожностью и на низких скоростях.

■ Инструкция при движении по снегу

Если износ протектора зимних шин достигает 4 мм или более, сопротивление скольжению зимних шин будет очевидно сниженным.

■ Инструкция по шине RUN FLAT *

- На боковых поверхностях шин имеются маркировки RUN FLAT.
- Благодаря усиленным боковинам шины могут продолжать движение с ограничениями даже при потере давления.
- После повреждения шины можно продолжать движение с максимальной скоростью 80 км/ч на протяжении не более 80 км.
- Если вы продолжаете ездить с аномально низким давлением в шинах, избегайте резких поворотов, резкого торможения и чрезмерного маневрирования, как можно скорее найдите место, где можно сделать шиномонтаж, и замените шины на новые и безопасные.
- Водитель не может определить недостаток давления на основании изменения комфортности, во время вождения следует обратить внимание на сигнализацию системы контроля давления в шинах (TPMS) и определить, находятся ли они в состоянии потери давления.

Предупреждение

■ Особые замечания при осмотре или замене шин

Во избежание повреждения привода, которое может повлиять на управляемость транспортного средства, необходимо соблюдать следующие требования:

- Не устанавливайте шины разных заводов-изготовителей, типов, рисунков протекторов или разной степени износа.
- Не используйте шины, которые не являются рекомендованными заводом изготовителем.
- Не устанавливайте шины с различными конструкциями, такими как радиальные, диагональные полосы или диагональные слои.
- Не устанавливайте летние, всесезонные и зимние шины.
- Не устанавливайте шины, использованные другими автомобилями.

■ **Водитель должен знать возможности и ограничения безопасной шины и нести полную ответственность за повреждение автошин в результате неправильного использования.**

Внимание

■ Движение по ухабистым дорогам

Передвижение по мягким покрытиям должно быть предельно осторожным.

Такие дорожные покрытия могут привести к ударной вязкости шин и в конечном итоге к их разрушению.

■ Если давление воздуха в шинах снижается при движении

Не продолжайте движение, так как может произойти полное повреждение шины и/или колеса.

* – функция может частично или полностью отсутствовать в комплектации автомобиля

Необходимо поддерживать надлежащее давление в шинах. Проверка давления воздуха в шинах должна производиться не реже одного раза в месяц.

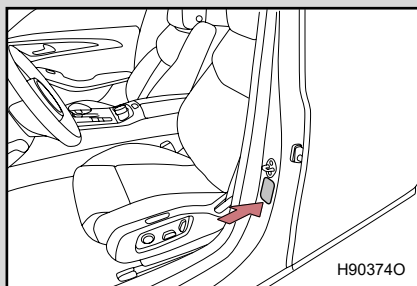

Значение давления указано в табличке, расположенной как указано на рисунке.

■ При отклонении от нормы давления воздуха в шинах

Давление в шинах слишком низкое:

- Увеличено сопротивление качению, увеличен расход топлива.
- В результате снижается управляемость и устойчивость автомобиля.
- Когда давление в шине недостаточное, может произойти отрыв шины от обода и снижение безопасности.
- Вызывает износ шины с обеих сторон.

Давление воздуха в шинах слишком высокое:

- В результате снижается комфортность автомобиля.
- Вызывает чрезмерный износ центральной части шины.
- При слишком высоком давлении в шине может возникнуть внутренняя трещина и разрыв шины.

■ Руководство по проверке давления в шинах

Даже если ваш автомобиль оснащен системой контроля давления в шинах, своевременно проверяйте его.

При проверке давления воздуха в шинах соблюдайте следующие условия:

- Осмотр допускается после охлаждения шин.
- Если автомобиль был припаркован по меньшей мере на 3 часа или не проехал более 1,5 км, то в этот момент можно получить точные показания давления в шинах.
- Необходимо использовать манометры для измерения давления в шинах.

Внешний вид шин иногда может ввести в заблуждение. Кроме того, даже незначительное снижение давления в шинах может снизить плавность движения и управляемость.

- Не спускайте воздух или не снижайте давление в шинах после вождения. Повышение давления воздуха в шинах после вождения является нормальным.
- Перегрузка автомобиля не допускается. Масса пассажиров и водителя и багажа должны быть равномерно распределены.

⚠ Предупреждение

■ Правильное давление является ключом к защите шины

Необходимо поддерживать надлежащее давление в шинах, так как в противном случае могут возникнуть следующие ситуации:

- Избыточный износ.
- Неравномерный износ.
- Снижение управляемости.
- Разрыв шины после перегрева.
- Деформация колес.
- Шины чаще повреждаются в плохих дорожных условиях.

■ Не допускается управление транспортным средством при неподходящем давлении воздуха в шинах

При неподходящем давлении воздуха в шинах управление транспортным средством может быть опасным. Неподходящее давление воздуха в шинах может повлиять на управляемость и привести к аварии. В дополнение к проверке давления при нормальном использовании шины также проверьте давление в запасном колесе.

⚠ Внимание

■ Особые замечания при проверке и регулировании давления воздуха в шинах

Обязательно повторно установите колпачки на ниппель шин. При отсутствии колпачка на ниппеле шин грязь или влага могут попасть в ниппель и вызвать утечку воздуха, что может привести к аварии.

Если ободы дисков изгибаются, растрескиваются или подвергаются серьезной коррозии, то диски следует заменить.

В противном случае, шины могут отделиться от обода или вызвать аварию.

■ Выбор колесного диска

При замене диска обратите внимание на то, чтобы заменяемый диск имел ту же несущую способность, диаметр, ширину обода и расстояние смещения, что и оригинальный диск.

Официальный дилер Hongqi поставяет оригинальные колесные диски.

Не рекомендуется использовать следующие диски:

- Колесные диски различных типов и размеров.
- Не оригинальные колесные диски.
- Колесные диски после ремонта.

■ Особые замечания по алюминиевым колесам

- Обязательно используйте гайки и ключи, предназначенные для этих колес.
- Проверяйте состояния крепления гаек колес при перемещении, ремонте или замене колес.
- При использовании шинных цепей следите за тем, чтобы не повредить алюминиевые ободы.
- При балансировке колес следует использовать только балансировочные грузики, указанные дилером HONGQI.

Предупреждение

■ При замене колес

Не используйте колеса, отличающиеся от типа данного автомобиля, иначе это может привести к потере контроля над автомобилем.

■ При монтаже гаек для колес

- Закрепите гайки колес до соприкосновения их в конусной части.
- Никогда не наносите масло или смазку на колесные болты или колесные гайки.

Масло и смазка могут привести к слишком сильному креплению гаек колес, в результате чего могут быть повреждены болты или шпильки колес. Кроме того, машинное масло или смазка могут привести к ослаблению гайки колеса и отсоединению колеса, что вызовет аварию и приведет к серьезному повреждению или даже смерти. Просим удалить все масло или консистентную смазку с болтов или гаек на колесе.

■ Запрещается использовать колеса с дефектами

Не используйте сломанные или деформированные колеса. Иначе может произойти утечка воздуха шин во время движения, что приведет к аварии.

Для поддержания работоспособности кондиционера необходимо периодически заменять фильтр салона.

■ Замена фильтра салона

Шаг 1 Выключите двигатель.

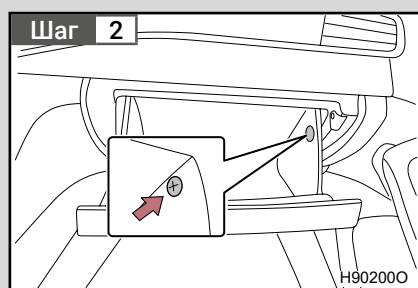

Откройте бардачок. Снимите пластиковые удерживающие болты с левой и правой сторон бардачка, снимите ограничитель и переверните бардачок вниз в положение, где фильтр может быть удален.

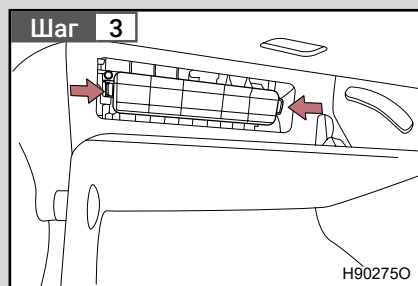

Снимите кожух фильтра кондиционера.

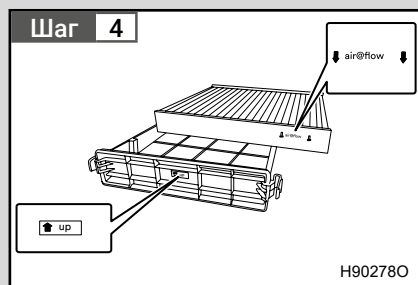

Извлеките фильтр из корпуса кондиционера и замените его новым. При установке обратите внимание на фильтр и корпус фильтра стрелками, указывающими направление.

■ Интервал замены фильтра салона

В районах с сильной пылью или интенсивным движением интервал замены, возможно, потребуется сократить.

■ Если поток воздуха из вентиляционных отверстий значительно уменьшен

Фильтр может быть забит. Проверьте фильтр и при необходимости замените.

■ Фильтр салона

В случае необходимости очистки или замены фильтра, пожалуйста, свяжитесь с лицензированным дистрибьютором Hongqi.

⚠ Внимание

■ При использовании системы кондиционирования

Убедитесь, что фильтр установлен. Использование системы кондиционирования без установленного фильтра может привести к повреждению системы.

■ При демонтаже фильтра

Запрещается менять фильтр кондиционера во время работы вентилятора, так как это может привести к травме.

Если батарейка интеллектуального ключа разряжена, замените батарейку на новую.

■ **Требуются следующие предметы:**

- Литиевые батареи.

■ **Замена батареи интеллектуального ключа**

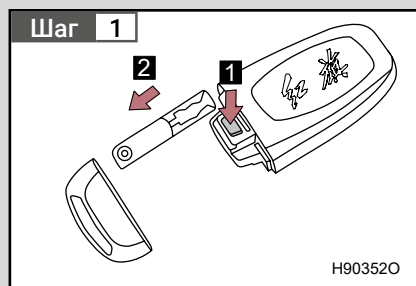

- 1 Чтобы снять крышку ключа, нажмите кнопку разблокировки.
- 2 Извлеките механический ключ.

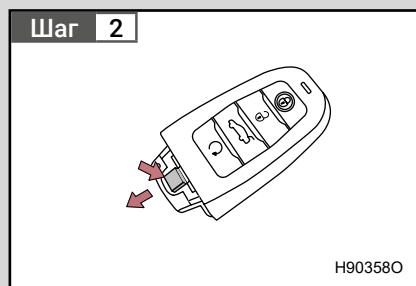

- 1 Нажмите кнопку.
- 2 Вытащите батарейный отсек.

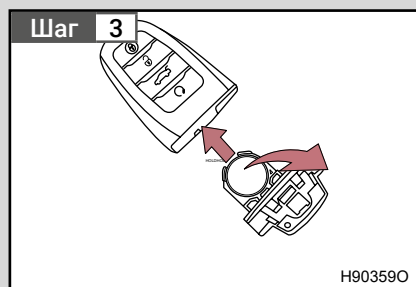

- 1 Извлеките старую батарейку. Вставьте в новую батарейку, так чтобы + плюс оказался внизу.
- 2 Сборку произведите в обратной последовательности

■ Если батарейка интеллектуального ключа разряжена, могут возникнуть следующие условия

- Беспроводное дистанционное управление будет работать неправильно.
- Меняется меньший диапазон эффективного воздействия.
- Неисправность интеллектуального входа.
- Неисправность интеллектуального запуска.

■ **Использование литиевых батарей CR2032**

- Рекомендуется использовать те же или эквивалентные продукты, предлагаемые авторизованными дилерами Hongqi.
- Старые батареи должны утилизироваться в соответствии с местными правилами.

⚠ Предупреждение

■ **Заменяемая батарея и другие детали**

Разместите там, куда дети не могут получить доступ. Эти детали являются небольшими и могут привести к асфиксии, если они случайно проглатываются детьми.

⚠ Внимание

■ **Для обеспечения нормальной работы ключа дистанционного управления после замены батареи**

Во избежание несчастных случаев необходимо соблюдать следующие особые замечания.

- Во время замены вытирайте руки, если они влажные, иначе это может привести к коррозии батареи.
- Не прикасайтесь и не перемещайте какие-либо другие части в ключах дистанционного управления.
- Не изгибайте клеммы.

Если какая-либо электрическая часть не работает, значит, где-то мог перегореть предохранитель. При этом проведите осмотр и при необходимости замените предохранители.

Шаг 1 Выключите двигатель.

Шаг 2 Предохранители расположены в следующих местах. Проверьте предохранители в соответствии со следующими инструкциями.

■ Моторный отсек (тип А)

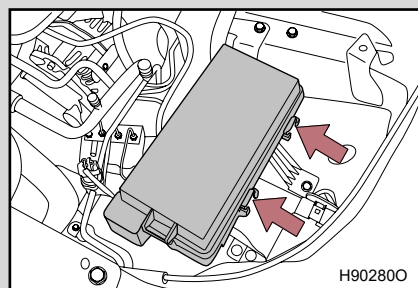

Нажмите на фиксирующую карту, затем откройте крышку коробки.

■ Моторный отсек (тип В)

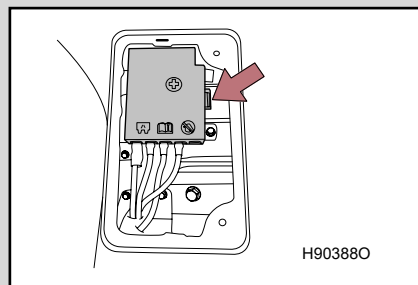

Нажмите на фиксирующую карту, затем откройте крышку коробки.

■ Приборная панель со стороны водителя.

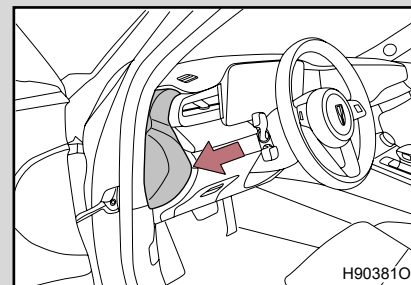

Снимите левую боковую крышку панели приборов.

■ Декоративная панель правого переднего дверного проема

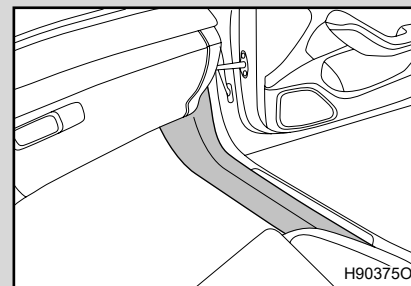

Снимите декоративную панель правого переднего дверного порога. При замене предохранителя обратитесь к официальному дилеру Hongqi для замены.

■ Багажник (тип А)

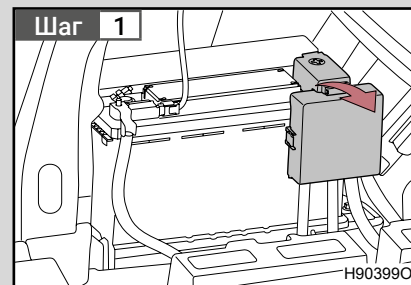

Откройте лючок левой облицовки багажника, затем крышку коробки.

■ Багажник (тип В)

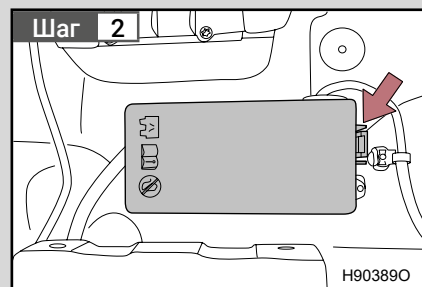

Удалите ящик для инструментов, затем откройте крышку.

Шаг 3 Если произошел сбой системы, обратитесь к официальному дилеру Hongqi, чтобы узнать, какие именно предохранители необходимо проверить.

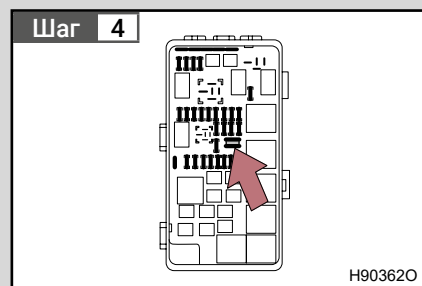

С помощью вытяжного вспомогательного инструмента снимите предохранитель.

Шаг 5 Проверьте, что предохранитель нормальный.

■ Тип А

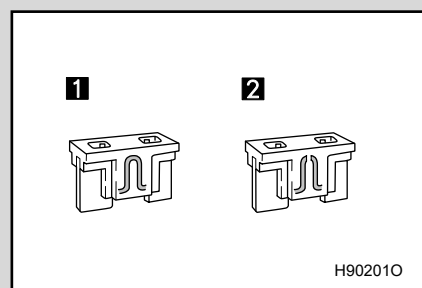

1 Нормальный предохранитель
2 Неисправный предохранитель

■ Тип В

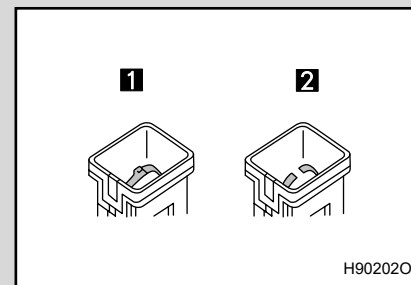

1 Нормальный предохранитель
2 Неисправный предохранитель.
Замените предохранителем с номинальным значением силы тока.

■ Распределение предохранителей и их номинальное значение силы тока

Для получения информации о распределении предохранителя и номинального значения силы тока, пожалуйста, свяжитесь с авторизованным дилером Hongqi для подтверждения.

■ После замены предохранителей

- Если после замены предохранителя электрическая функция по-прежнему не работает нормально, то может потребоваться дополнительная проверка. Обратитесь к официальному дилеру Hongqi.
- В случае, если замененный предохранитель снова перегорает, обратитесь к официальному дилеру Hongqi.

■ Если цепь перегружена

Предохранитель может сильно нагреться, что может повредить весь жгут проводов.

⚠ Предупреждение

■ Предотвращение неисправности системы и возгорания

Соблюдайте нижеследующие особые замечания, поскольку их несоблюдение может привести к повреждению автомобиля, пожару или травмированию людей.

- Не используйте предохранители выше или ниже номинального значения силы тока.
- Обязательно используйте идентичные или эквивалентные продукты, рекомендованные лицензированными дистрибьюторами Hongqi.

Никогда не заменяйте предохранитель проволокой, даже в качестве временной замены, так как это может привести к серьезным повреждениям или даже возгоранию.

- Не модифицируйте предохранитель или предохранительную коробку.

⚠ Внимание

■ До замены предохранителей

Обратитесь к официальному дилеру Hongqi, чтобы определить причину чрезмерной электрической нагрузки и провести ремонт.

В случае неисправности

8

8.1. Важные сведения

Сигнальные лампы 410

Устройство экстренного вызова 411

8.2. Меры в чрезвычайных ситуациях

Буксировка автомобиля 417

Действия при возникновении неисправности автомобиля 423

Если загорается сигнальная лампа или звучит предупредительный сигнал 424

Потеря давления в шинах 432

Если двигатель не запускается 440

Если ключ потерян 441

Если ключ ненормально работает 442

Если дверь не закрывается должным образом 444

Если батарея 12 В разряжена 446

Если автомобиль перегревается 450

Если автомобиль застрял 452

При движении по затопленным дорогам ... 454

В случае аварии 456

В случае неисправности автомобиля включается лампа аварийной сигнализации – необходимо, незамедлительно остановиться на обочине; при невозможности движения автомобиля из-за неисправности следует расположить предупреждающие знаки-треугольники за автомобилем одновременно с включением огней аварийной сигнализации. При необходимости следует надевать отражающий жилет.

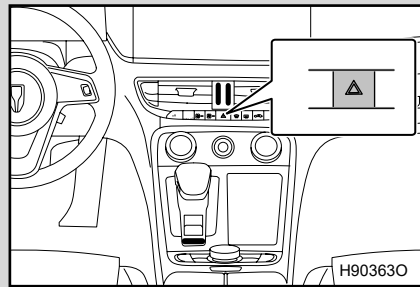

Нажмите переключатель аварийной сигнализации, все поворотники мигают; нажмите еще раз, чтобы выключить лампу аварийной сигнализации.

В вашем автомобиле установлено устройство экстренного вызова. Это устройство используется для сообщения об авариях или других чрезвычайных ситуациях в службы экстренной помощи.

Общая ситуация

■ **Экстренные вызовы используют сеть GSM/UMTS для вызова системы экстренного реагирования «ERA-GLONASS».**

Когда водитель или пассажир нажимает кнопку «Экстренный вызов», вызов может быть выполнен вручную, либо, если встроенный в устройство датчик зафиксирует, что транспортное средство перевернулось во время ДТП, подвергая опасности жизни людей в автомобиле, вызов может быть выполнен автоматически.

■ **Автоматический режим**

Экстренный вызов в автоматическом режиме предусмотрен при включенном переключателе зажигания, а также в случае дорожно-транспортного происшествия.

■ **Ручной режим**

Экстренные вызовы в ручном режиме можно совершать при включенном и выключенном переключателя зажигания.

■ **Функция экстренного вызова**

После установления связи с системой «ERA-GLONASS» устройство передает набор данных, который включает в себя координаты местоположения автомобиля, информацию о типе транспортного средства и используемом топливе, а также другую ключевую информацию, необходимую для обеспечения немедленного реагирования экстренных служб. Для того чтобы оказать помощь как можно скорее, после завершения передачи данных с системным оператором устанавливается голосовая связь, для чего в устройство включены микрофон и динамик.

Кнопка экстренного вызова, микрофон и индикаторы состояния оборудования расположены за солнцезащитным козырьком водителя.

Также на крыше есть кнопка «Дополнительные функции» для отмены экстренных вызовов и доступа к сервисным функциям.

Внимание

■ **Предотвращение недостаточности заряда аккумуляторной батареи**

Когда двигатель не работает, если нет необходимости использовать лампу аварийной сигнализации, выключите ее.

Экстренный вызов

В случае аварии или любой чрезвычайной ситуации, требующей экстренной помощи, пожалуйста, действуйте следующим образом.

Шаг 1 Проверьте индикатор состояния экстренного вызова. Если индикатор мигает или горит зеленым цветом, в автоматическом режиме определена авария и вызваны службы экстренной помощи (шаг 2 пропустить).

Шаг 2 Если устройство не перешло в этот режим, нажмите кнопку «Экстренный вызов».

⚠ Внимание

■ Кнопка должна быть нажата не менее 2 секунд!

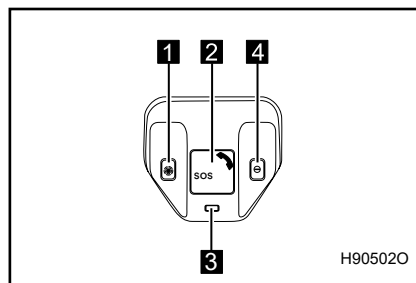

- 1 Кнопка «Дополнительные функции»
- 2 Кнопка экстренного вызова
- 3 Индикатор состояния микрофона
- 4 Микрофон

Если соединение со службой экстренной помощи не было установлено и вызов был инициирован вручную, вы можете отменить вызов службы экстренной помощи, нажав кнопку «Дополнительные функции».

⚠ Внимание

■ При совершении экстренного вызова запрещается нажимать кнопку «Экстренный вызов». Неправильные вызовы могут привести к повреждению инфраструктуры ERA-GLONASS и помешать нормальной работе оператора.

Шаг 3

Когда начнется экстренный вызов, будет воспроизведено голосовое сообщение «Выполняется экстренный вызов». Как только будет установлен контакт со службами экстренной помощи, будет передан набор данных, содержащий информацию, необходимую для оказания быстрой помощи. Передача информации может занять до 20 секунд. Дождитесь завершения передачи данных и установите голосовое соединение с оператором службы экстренного реагирования. Чтобы облегчить общение с оператором, другие источники звука (звуковая система) в автомобиле будут отключены. Отвечайте на вопросы оператора и старайтесь говорить в направлении блока пользовательского интерфейса.

Если возникнет какая-либо проблема (например, нестабильный сигнал сети GSM), устройство попытается выполнить экстренный вызов несколько раз. Если подключение к службе экстренного реагирования по-прежнему не удастся установить, индикатор на блоке пользовательского интерфейса будет мигать красным, а также будет воспроизведено голосовое сообщение: «Не удастся выполнить экстренный вызов». В этом случае, пожалуйста, попробуйте вызвать экстренные службы любым другим возможным способом.

Голосовое подключение к службе экстренного реагирования может быть завершено только по инициативе оператора сервиса. После завершения соединения (зеленый индикатор погаснет) при необходимости вы можете повторно совершить экстренный вызов, нажав соответствующую кнопку. После завершения экстренного вызова оператор службы экстренной помощи может выполнить обратный вызов для связи будет автоматически установлена связь с персоналом, находящимся в салоне.

Самодиагностика

Экстренные вызовы имеют функцию самодиагностики работоспособности всех его основных компонентов. Программа самодиагностики будет активироваться при каждом включении переключателя зажигания, а индикатор состояния экстренного вызова будет гореть красным в течение 3–5 секунд. В случае включения переключателя зажигания также будет регулярно включаться самодиагностика. Если в процессе самодиагностики обнаружена неисправность, индикатор состояния будет продолжать гореть красным (во время включения переключателя зажигания).

Чтобы определить неисправность, вы можете переключить экстренный вызов в тестовый режим. Только когда переключатель зажигания включен и автомобиль не движется, его можно перевести в тестовый режим.

В течение 1 минуты. Чтобы переключиться в тестовый режим, кратковременно нажмите кнопку «Дополнительные функции», а затем следуйте инструкциям, воспроизводимым устройством через динамики. В процессе проверки отдельных деталей оборудование сообщит о сохранности каждой детали. Запрещается переключаться в тестовый режим в течение 2 часов после окончания экстренного вызова.

Внимание

■ **В случае сбоя корректная работа экстренного вызова не может быть гарантирована. Пожалуйста, как можно скорее обратитесь в авторизованный сервисный центр для устранения неполадок.**

Система экстренного вызова оснащена встроенной резервной батареей, которая может работать даже в случае аварии, приводящей к повреждению/остановке автомобиля.

Внимание

■ **Если вы отсоедините переключатель зажигания, резервный аккумулятор, встроенный в устройство экстренного вызова, разрядится. В связи с этим при подключении главной батареи, до тех пор пока резервная батарея не будет вызвана аварийным вызовом для полного восстановления заряда, самодиагностика может обнаружить неисправность, что не является основанием для обращения в сервисный центр и его замены. При включенном переключателе зажигания и положительной температуре батареи резервная батарея заряжается автоматически. Время использования после полной зарядки может достигать 10 часов.**

Индикатор состояния

В следующей таблице перечислены возможные варианты отображения состояния устройства и соответствующих режимов его работы

Способ работы	Индикация состояния
Запуск самодиагностики при зажигании	Индикатор горит красным и загорается в течение 4 секунд
Тестовый режим	Индикатор мигает попеременно красным и зеленым
Обнаружена ошибка	Индикатор продолжает гореть красным цветом
Экстренные вызовы: набор номера и передача данных	Индикатор мигает зеленым
Экстренный вызов: инициализация и голосовое соединение с оператором	Индикатор продолжает гореть зеленым цветом
Экстренный вызов недоступен	Индикатор мигает красным

Дополнительные услуги

В устройстве экстренного вызова, установленном на вашем автомобиле, реализованы следующие дополнительные услуги:

- Удаленный контроль местоположения автомобиля и состояние подключенных датчиков.
- Контроль стиля вождения.
- Функция номера вызывающего абонента по телефону.

По умолчанию эти функции недоступны, но вы можете активировать эти функции, обратившись к ближайшему представителю региональной сети производителя устройства.

Если транспортное средство нуждается в буксировке, то для компании Hongqi рекомендуется использовать грузовую тележку на платформе, который осуществляется лицензированным дистрибьютором Hongqi или специализированной спасательной компанией.

Любая буксировка должна осуществляться с использованием устройства страховочной цепи и в соответствии со всеми правилами, действующими в той стране или регионе.

Перед буксировкой

При возникновении следующих условий коробка передач может быть неисправна. Перед буксировкой автомобиля обратитесь к официальному дилеру Hongqi.

- Двигатель работает нормально, но автомобиль не перемещается.
- Скрежет или вибрация в коробке передач.

Строго запрещается буксировка с подъемными прицепами

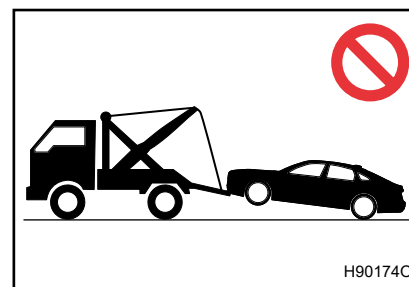

Не используйте подъемные грузовые тележки буксировки во избежание повреждения кузова.

Буксировка спереди с помощью колесного погрузчика

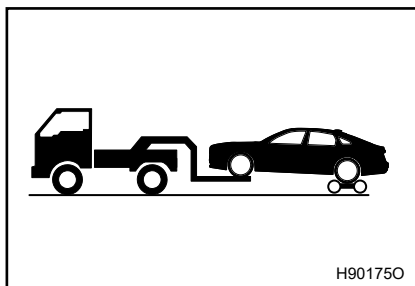

Перемещают подкатную тележку под заднее колесо и приводят автомобиль в режим подъема.

Буксировка с задней части тележкой с подъемным колесом

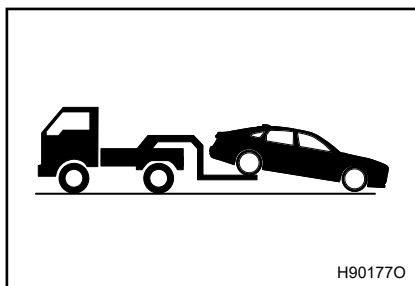

Передние колеса и подвеска автомобиля должны быть в хорошем состоянии, а автомобиль должен быть переведен в режим подъема.

Использование прицепов с платформой

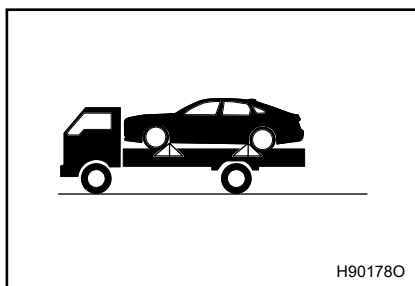

Включите электромеханический парковочный тормоз, переведите автомобиль в режим подъема и выключите зажигание. Используйте клинья под четырьмя колесами, чтобы предотвратить движение автомобиля. Закрепите автомобиль, привязав шины к полу прицепа, как показано на рисунке.

Буксировка буксировочным тросом

Если грузовой трейлер не может быть найден в аварийной ситуации, можно закрепить трос в тяговом кольце переключить АКПП на N для временной буксировки автомобиля. Возможна буксировка на малой скорости на короткие расстояния по дорогам с твердым покрытием.

Водитель должен сидеть в автомобиле, чтобы управлять рулевым колесом и педалью тормоза. Колеса, трансмиссия, рулевое колесо и тормоза должны быть в исправном состоянии.

Действия при аварийной буксировке

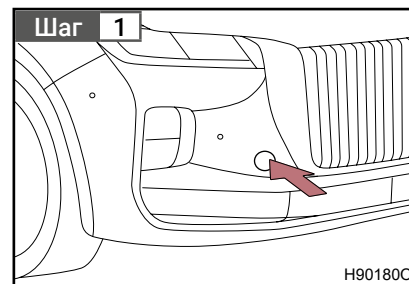

Нажмите на левую сторону крышки отверстия для буксирного кольца, чтобы освободить ее для буксирного кольца.

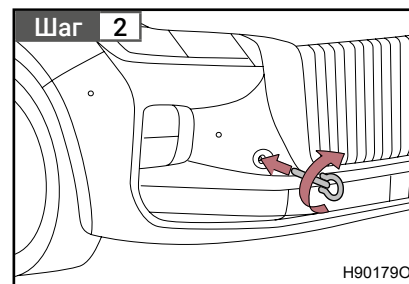

Закрутите буксирное кольцо в отверстие и слегка затяните его рукой.

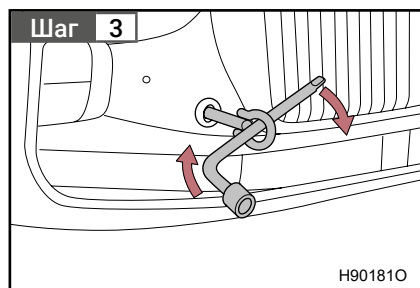

Закрепите тяговое кольцо с помощью вспомогательного инструмента.

- Шаг 4** Закрепите буксировочный трос к тяговому кольцу. Будьте осторожны, чтобы не повредить кузов.
- Шаг 5** Войдите в буксируемый автомобиль и запустите его. Если автомобиль не может быть запущен, переключите кнопку запуска/остановки двигателя в режим IG-ON.
- Шаг 6** Снимите с электромеханического парковочного тормоза, включите передачу N.

■ При буксировке

Если двигатель не работает, усилитель тормоза и рулевого колеса не будут действовать, что усложнит поворот и торможение.

■ Буксировочное кольцо

Буксировочная скоба хранится в ящике для инструментов автомобиля (см. стр. 434).

⚠ Предупреждение

Соблюдайте нижеследующие особые правила, поскольку их несоблюдение может привести к серьезным травмам или даже смерти.

■ При буксировке автомобиля

Убедитесь, что транспортное средство будет перемещено в случае, если приводные колеса или четыре колеса будут полностью удалены от земли.

Приводная система и связанные с ней детали могут быть повреждены, если буксируют автомобиль, когда все колеса касаются земли.

■ При буксировке

- При буксировке с помощью троса начинайте движение только после натяжения троса, трос должен быть постоянно натянут в процессе движения, иначе это приведет к чрезмерному натяжению буксировочного кольца и троса, что приведет к повреждению буксировочного кольца или троса и нанесению травм.
- Не переводите кнопку запуска/остановки двигателя в режим IG-OFF. Рулевое колесо может быть заблокировано и не работать.

■ Крепление буксировочного кольца к автомобилю

Убедитесь, что тяговое кольцо надежно установлено.

В противном случае в процессе буксировки тяговое кольцо может быть ослаблено. Это может привести к аварии.

 **Внимание**

■ При буксировке путем подъема автомобиля предотвращайте повреждение автомобиля.

Обеспечьте при подъеме транспортного средства достаточный зазор для его буксировки. В противном случае в процессе буксирования транспортное средство может быть повреждено.

■ **Пожалуйста, предотвращайте повреждение автомобиля при буксировке подъемным прицепом**

Запрещается применять подъемную грузовую тележку независимо от того, буксирует она спереди или сзади автомобиль.

■ **Предотвращайте повреждения автомобилей при использовании эвакуаторов с платформенной загрузкой**

- Не переезжайте через упоры, в противном случае может произойти повреждение шин.
- Не закрепляйте автомобиль за другие детали, кроме шин (например, подвеску).

В случае обнаружения любого из следующих симптомов автомобиль может нуждаться в регулировке или ремонте. Как можно скорее обратитесь к официальному дилеру Hongqi.

■ **Видимые симптомы**

- В нижней части автомобиля имеется утечка жидкости. (Нормальное явление – капанье воды после эксплуатации кондиционера и капанье воды из дренажных отверстий на выхлопных трубах.)
- Деформация шины или шина в спущенном состоянии.
- Температура охлаждающей жидкости двигателя постоянно повышена.

■ **Слышимые симптомы**

- Изменение звука выхлопа.
- Слишком высокий уровень шума шин при поворотах.
- Аномальный шум, связанный с системой подвески.
- Шум, связанный с двигателем.

■ **Операционные явления**



- Загорание предупреждения о неисправности двигателя, неустойчивость или неустойчивая работа двигателя.
- Значительное снижение мощности.
- При торможении автомобиль значительно уводит в сторону.
- При движении по ровной дороге автомобиль сильно отклоняется в сторону.
- Неисправность торможения, мягкость педали тормоза или почти касание педалью пола.

Если предупреждение о неисправности двигателя загорается или мигает, пожалуйста, сохраняйте спокойствие и выполняйте следующие мероприятия. Если предупреждение о неисправности двигателя загорается или мигает, но затем гаснет, это не обязательно означает, что в системе есть неисправность. Однако, если ситуация сохраняется, обратитесь к дистрибьютору Hongqi для осмотра автомобиля.

Если предупреждение о неисправности двигателя загорается или мигает, пожалуйста, сохраняйте спокойствие и выполняйте следующие мероприятия. Если предупреждение о неисправности двигателя загорается или мигает, но затем гаснет, это не обязательно означает, что в системе есть неисправность. Однако, если ситуация сохраняется, обратитесь к дистрибьютору Hongqi для осмотра автомобиля.

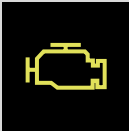
Список тревожных ламп

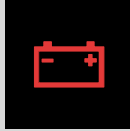
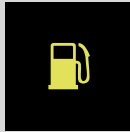
Сигнальная лампа	Тревожные лампы/детальное описание/меры
	Сигнальная лампа неисправности системы управления двигателем <ul style="list-style-type: none"> Если после запуска двигателя сигнальная лампа продолжает гореть, это указывает на неисправность в системе управления двигателем. > Немедленно поставьте автомобиль в безопасное место и обратитесь к официальному дилеру Hongqi
	Сигнальная лампа неисправности системы контроля выхлопных газов двигателя <ul style="list-style-type: none"> Если после запуска двигателя сигнальная лампа продолжает гореть, это указывает на неисправность в системе контроля отработавших газов. > Немедленно поставьте автомобиль в безопасное место и обратитесь к официальному дилеру Hongqi

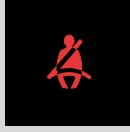
Сигнальная лампа	Тревожные лампы/детальное описание/меры
	Сигнальная лампа неисправности зарядки аккумулятора 12 В <ul style="list-style-type: none"> Если после запуска двигателя сигнальная лампа продолжает гореть, значит, имеется неисправность в системе зарядки. > Немедленно поставьте автомобиль в безопасное место и обратитесь к официальному дилеру Hongqi
	Сигнальная лампа пониженного уровня топлива <ul style="list-style-type: none"> Указывает, что уровень остаточного топлива слишком низкий. > Заправьте автомобиль топливом
	Сигнальная лампа ненормального давления масла <ul style="list-style-type: none"> Указывает, что давление моторного масла слишком низкое. > Немедленно поставьте автомобиль в безопасное место и обратитесь к официальному дилеру Hongqi
	Сигнальная лампа неисправности системы подушек безопасности <ul style="list-style-type: none"> Указывает на неисправность системы подушек безопасности. > Немедленно обратитесь к официальному дилеру Hongqi
	Сигнальная лампа непристегнутого ремня безопасности <ul style="list-style-type: none"> Указывает, что ремень безопасности сиденья водителя или пассажира не пристегнут. > Пристегните ремень безопасности водителя и пассажиров

Сигнальная лампа	Тревожные лампы/детальное описание/меры
	Сигнальная лампа неисправности системы трансмиссии/электронной системы переключения передач <ul style="list-style-type: none"> Указывает, что система коробки передач/электронная система переключения передач неисправна. > Немедленно поставьте автомобиль в безопасное место и обратитесь к официальному дилеру Hongqi
	Сигнальная лампа неисправности противоугонной системы <ul style="list-style-type: none"> Указывает на проблему с противоугонной системой. > Немедленно поставьте автомобиль в безопасное место и обратитесь к официальному дилеру Hongqi
	Предупреждающая сигнальная лампа неисправности интеллектуальной системы пуска двигателя <ul style="list-style-type: none"> Указывает на неисправность в системе интеллектуального пуска двигателя. > Немедленно обратитесь к официальному дилеру Hongqi
	Сигнальная лампа низкого заряда батареи ключа <ul style="list-style-type: none"> Означает недостаточную зарядку ключа. > Замена батареи ключа
	Сигнальная лампа неисправности электронной системы стеклоочистителей <ul style="list-style-type: none"> Указывает на неисправность в системе стеклоочистителей. > Немедленно обратитесь к официальному дилеру Hongqi

Сигнальная лампа	Тревожные лампы/детальное описание/меры
	Сигнальная лампа неисправности освещения <ul style="list-style-type: none"> Указывает на неисправность наружного освещения автомобиля. > Проверьте внешние лампы и разъемы жгута проводов на наличие неисправностей или немедленно обратитесь к официальному дилеру Hongqi
	Сигнальная лампа пониженного уровня омывающей жидкости <ul style="list-style-type: none"> Показывает слишком низкий уровень омывающей жидкости. > Добавьте омывающую жидкость или немедленно обратитесь к уполномоченному дистрибьютору Hongqi
	Сигнальная лампа повышенной температуры охлаждающей жидкости <ul style="list-style-type: none"> Указывает на высокую температуру охлаждающей жидкости. > Немедленно поставьте автомобиль в безопасное место и обратитесь к официальному дилеру Hongqi
	Сигнальная лампа низкого уровня тормозной жидкости/неисправности тормозной системы <ul style="list-style-type: none"> Указывает на неисправность тормозной системы. > Немедленно поставьте автомобиль в безопасное место и обратитесь к официальному дилеру Hongqi. Дальнейшее движение автомобиля может быть опасным
	Сигнальная лампа чрезмерного износа тормозных колодок <ul style="list-style-type: none"> Чрезмерный износ тормозных колодок. > Немедленно обратитесь к официальному дилеру Hongqi для проверки/замены тормозных колодок

Сигнальная лампа	Тревожные лампы/детальное описание/меры
	Сигнальная лампа неисправности системы EPS • Указывает на неисправность EPS. > Просим осторожно управлять автомобилем и обратиться к официальному дилеру Hongqi
	Сигнальная лампа серьезной неисправности системы EPS • Указывает на неисправность EPS. > Немедленно поставьте автомобиль в безопасное место и обратитесь к официальному дилеру Hongqi
	Сигнальная лампа неисправности системы ABS • Указывает на неисправность в системе ABS. > Немедленно обратитесь к официальному дилеру Hongqi
	Сигнальная лампа неисправности системы AUTO HOLD • Указывает на неисправность в системе AUTO HOLD. > Немедленно обратитесь к официальному дилеру Hongqi
	Сигнальная лампа неисправности гибридной силовой системы • Указывает на неисправность в системе питания 48 В. > Немедленно поставьте автомобиль в безопасное место и обратитесь к официальному дилеру Hongqi
	Сигнальная лампа неисправности системы HVB • Указывает на неисправность в системе HVB. > Немедленно поставьте автомобиль в безопасное место и обратитесь к официальному дилеру Hongqi

Сигнальная лампа	Тревожные лампы/детальное описание/меры
	Сигнальная лампа неисправности системы EPB • Указывает на неисправность в системе EPB. > Немедленно поставьте автомобиль в безопасное место и обратитесь к официальному дилеру Hongqi
	Сигнальная лампа ненормального давления в шинах/отказа системы • Наличие неисправности системы контроля давления в шинах TPMS или аномалии давления в шинах. > Немедленно поставьте автомобиль в безопасное место и обратитесь к официальному дилеру Hongqi
	Сигнальная лампа неисправности автоматических ходовых огней/автоматического стеклоочистителя • Означает неисправности в функции автоматических ходовых огней/автоматических стеклоочистителей. > Немедленно обратитесь к официальному дилеру Hongqi
	Сигнальная лампа неисправности системы автоматической регулировки высоты луча фар • Наличие неисправности системы автоматического регулирования высоты светового луча передней фары. > Немедленно обратитесь к официальному дилеру Hongqi
	Сигнальная лампа неисправности системы выбора режима вождения • Указывает на неисправность в выборе режима вождения. > Немедленно обратитесь к официальному дилеру Hongqi

Сигнальная лампа	Тревожные лампы/детальное описание/меры
	Лампа сигнализации неисправности системы запуска и остановки на холостом ходу • Означает наличие неисправности системы запуска и остановки на холостом ходу. > Немедленно обратитесь к официальному дилеру Hongqi
	Сигнальная лампа пониженного уровня охлаждающей жидкости • Показывает слишком низкий уровень охлаждающей жидкости. > Немедленно обратитесь к официальному дилеру Hongqi
	Сигнальная лампа очистки GPF • Указывает на необходимость очистки GPF. > См. раздел «Сажевый фильтр» для очистки и утилизации или обратитесь к официальному дилеру Hongqi
	Сигнальная лампа неисправности GPF • Указывает на неисправность в системе GPF. > Немедленно обратитесь к официальному дилеру Hongqi
	Сигнальная лампа неисправности вспомогательной системы вождения • Указывает на неисправность в системе помощи водителя. > Немедленно обратитесь к официальному дилеру Hongqi
	Сигнальная лампа неисправности системы АРА • Указывает на неисправность в системе АРА. > Немедленно обратитесь к официальному дилеру Hongqi

Сигнальная лампа	Тревожные лампы/детальное описание/меры
	Сигнальная лампа неисправности беспроводной зарядки • Указывает на неисправность в функции беспроводной зарядки. > Немедленно обратитесь к официальному дилеру Hongqi
	Сигнальная лампа неисправности регистратора движения • Указывает на неисправность в автомобильном видеорегистраторе. > Немедленно обратитесь к официальному дилеру Hongqi
	Сигнальная лампа неисправности карты MicroSD автомобильного видеорегистратора • Указывает, что SD-карта автомобильного видеорегистратора неисправна. > Замените в автомобильном видеорегистраторе карту MicroSD или немедленно свяжитесь с уполномоченным дистрибьютором Hongqi
	Сигнальная лампа PM2.5 • Указывает, что существует неисправность в обнаружении PM2.5 в системе кондиционирования воздуха. > Немедленно обратитесь к официальному дилеру Hongqi

Примечание: при срабатывании индикаторов сигнализации давления масла, высокой температуры охлаждающей жидкости и т. д. звучит предупреждение сигнализации.

Снимите неисправное колесо и замените его запасным.

■ Перед подъемом автомобиля

- Припаркуйте автомобиль на твердой ровной дороге.
- Включите электрический стояночный тормоз.
- Переключите передачу на Р.
- Выключите двигатель.
- Включите лампы аварийной сигнализации и установите треугольный предупреждающий знак.

■ Запасное колесо и приспособления для автомобилей

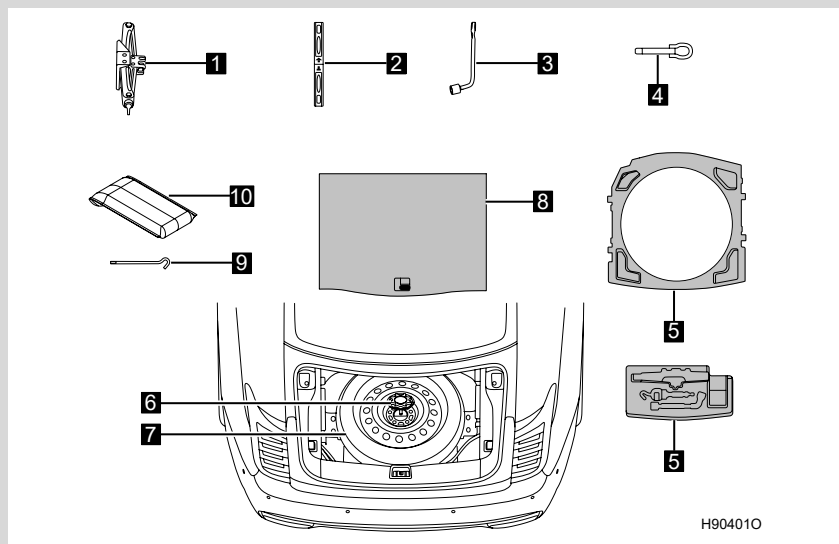

- | | |
|---|---|
| 1 Домкрат | 6 Элемент крепления запасного колеса |
| 2 Треугольный предупреждающий знак | 7 Запасное колесо |
| 3 Ключ для шин | 8 Багажный ковер |
| 4 Буксировочное кольцо | 9 Рычаг домкрата |
| 5 Ящик для инструментов | 10 Светоотражающий жилет в сборе |

Извлечение запасного колеса

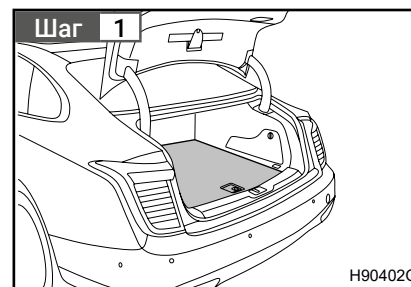

Снимите багажный ковер.

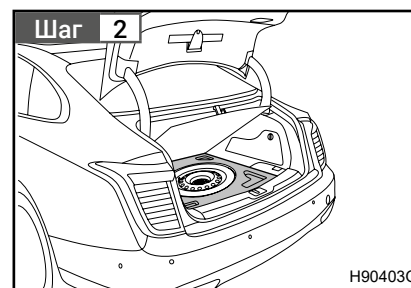

Выньте ящик для инструментов.

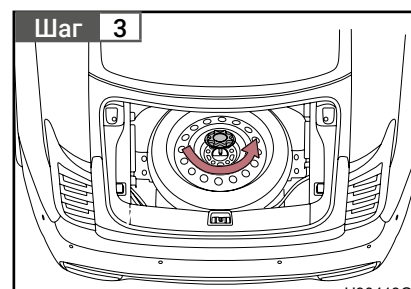

Ослабьте и снимите приспособление для крепления запасного колеса и извлеките запасное колесо.

⚠ Предупреждение

■ При доступе к запасному колесу
Не задерживайте пальцы или другие части тела между запасным колесом и корпусом.

Замена спущенного колеса

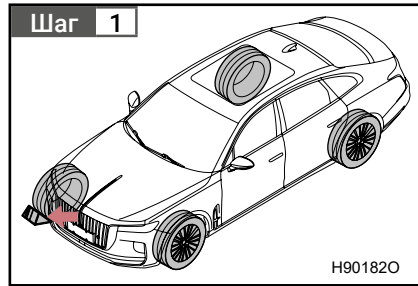

Установите упор под колесо, как показано в таблице ниже.

Спущенные шины		Положение упора
Переднее колесо	Левая сторона	Заднее правое колесо
	Правая сторона	Заднее левое колесо
Заднее колесо	Левая сторона	Правое переднее колесо
	Правая сторона	Переднее левое колесо

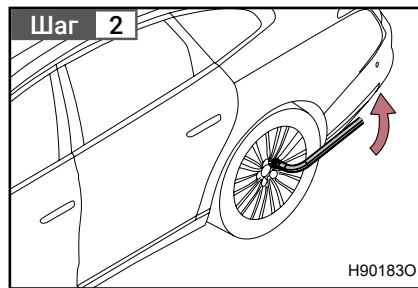

Используйте шинный ключ, чтобы немного ослабить колесные гайки (на один оборот).

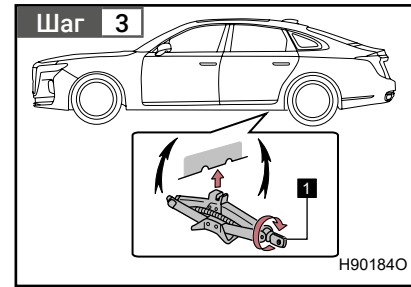

Вручную поверните часть 1 домкрата для шиномонтажа, пока выемка домкрата не соприкоснется с точкой подъема автомобиля. Маркировка места установки домкрата расположена под порогом автомобиля.

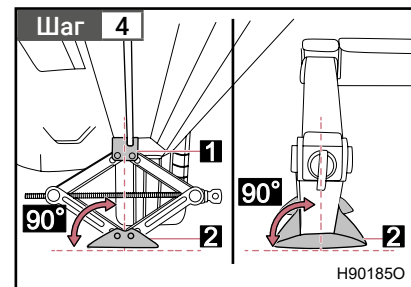

Положение домкратов корректируют таким образом, чтобы вырез 1 перекрыл место установки. При этом домкрат 2 должен располагаться вертикально.

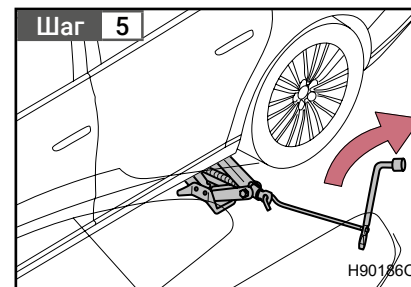

Вставьте рычаг в отверстие домкрата, потом совместите гаечный ключ с рычагом, поверните гаечный ключ, поднимите автомобиль, чтобы колесо слегка оторвалось от земли.

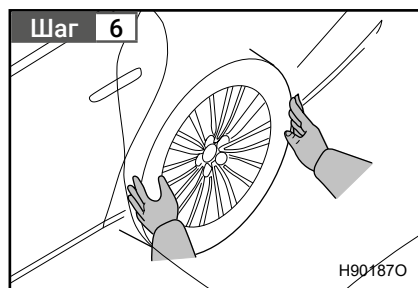

Открутите все гайки колеса,
а затем снимите колесо.

Установка запасного колеса

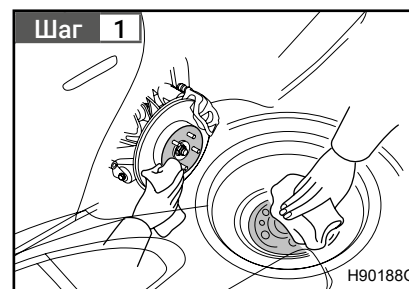

Удалите грязь или посторонние предметы с сопрягаемых поверхностей колеса. Если на поверхности сопряжения колеса находится посторонний предмет, гайка колеса может ослабнуть во время движения автомобиля, что может привести к отсоединению колеса от автомобиля.

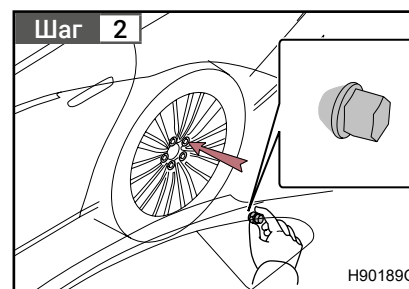

Установите колесо и закрепите гайки колес равномерно руками.

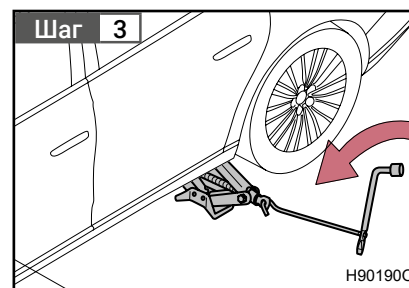

Опустите автомобиль.

⚠ Предупреждение

■ Замена спущенного колеса

- Не прикасайтесь к области вокруг колес или тормозов сразу после движения автомобиля.

Колеса и тормоза после движения автомобиля будут очень горячими. При замене шин прикосновение к этим зонам руками, ногами или другими частями тела может привести к ожогам.

- Если не соблюдать нижеследующие особые правила, то можно вызвать разрушение гайки колеса и отрыв колеса, что приведет к серьезному ранению и даже смерти.
 - После замены колеса следует затянуть гайку колеса до установленного крутящего момента с помощью динамометрического ключа.
 - При монтаже колес используются только гайки колес, специально предназначенные для этих колес.
 - Если на болтах или гайках колес имеются трещины или деформации, обратитесь к официальному дилеру Hongqi.
- Правильно и надежно затяните гайки на колесе. Неправильная затяжка гаек колес опасна, колеса могут оторваться на ходу, и это может привести к выходу автомобиля из строя, а также к серьезным авариям.

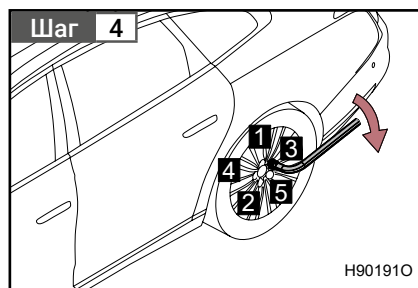

Плотно затяните колесные гайки в порядке, показанном на рисунке. Крутящий момент крепления: $140 \pm 10 \text{ Н}\cdot\text{м}$

Предупреждение

■ После применения инструментов и домкратов

Перед началом движения обеспечьте надежное крепление всех инструментов и домкратов в положении хранения, чтобы снизить вероятность травмирования при столкновении или экстренном торможении.

■ Перед монтажом колес

Если на контактной поверхности колеса находится посторонний предмет, гайка колеса может ослабнуть во время движения автомобиля, что может привести к отсоединению колеса от автомобиля.

■ Установка запасного колеса

- Не наносите масло или консистентную смазку на болты.

Масло и смазка могут привести к слишком сильному креплению гаек колес, в результате чего может произойти повреждение болтов. Кроме того, машинное масло или смазка могут привести к ослаблению гайки колеса и отрыву колеса, что вызовет аварию и приведет к серьезному повреждению или даже смерти. Удалите все масло или консистентную смазку с болтов или гаек на колесе.

- Гайки колес должны быть затянуты по стандарту с помощью динамометрического ключа у официального дилера Hongqi как можно скорее после замены колеса.
- Если отверстия под болты на колесе повреждены или треснуты, обратитесь к официальному дилеру Hongqi.

Внимание

■ Не управляйте автомобилем со спущенными шинами

Не продолжайте управление транспортным средством в случае разгерметизации шин.

Продолжение вождения даже на небольшое расстояние может привести к повреждению шины и транспортного средства и даже к невозможности ремонта, а также вызвать дорожно-транспортные происшествия.

Если двигатель не запускается, даже при выполнении правильного пуска (см. стр. 150), обратите внимание на следующие причины.

■ **Двигатель не может запуститься, даже если стартер работает нормально**

Причина сбоя может быть одной из следующих:

- В топливном баке автомобиля недостаточно топлива. Заправьте автомобиль топливом. Попробуйте снова запустить двигатель, следуя обычной процедуре запуска (см. стр. 150).
- Неисправность в противоугонной системе (см. стр. 64).

■ **Медленная скорость стартера**

Причина сбоя может быть одной из следующих:

- Аккумуляторная батарея недостаточно заряжена (см. стр. 448).
- Клеммы аккумулятора могут быть ослаблены или окислены.

■ **Стартер не работает**

Электрические неисправности (например, отключение цепи) могут привести к отказу системы запуска двигателя.

■ **Стартер не работает, внутреннее освещение и фары не включаются или не звучит звуковой сигнал**

Причина сбоя может быть одной из следующих:

- Возможно, клемма аккумулятора отключена.
- Возможно, батарея аккумулятора разряжена.

В случае невозможности устранения неисправности или неясных шагов ремонта, обратитесь к официальному дилеру Hongqi.

В случае утраты или кражи интеллектуальных ключей как можно скорее передайте оставшиеся ключи лицензированному дистрибьютору Hongqi. После повторного программирования ключей, потерянный или украденный ключ будет недействительным. Незаконная модификация без разрешения или использование неоригинальных запчастей может привести к неэффективности операции программирования.

В случае прерывания связи между ключами и автомашиной (см. стр. 102) или невозможности использования ключа из-за недостаточного заряда батареи интеллектуальный доступ и беспроводное дистанционное управление не могут быть использованы. При этом открытие дверей или запуск двигателя может быть осуществлен следующими шагами

Блокировка и разблокировка дверей автомобиля

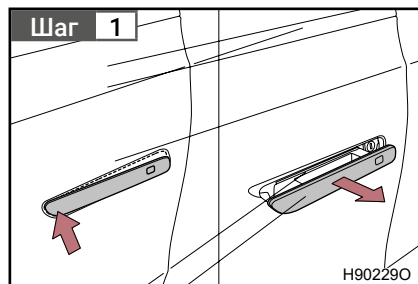

Нажмите на переднюю часть ручки водительской двери, чтобы поднять ее, затем потяните за середину и потяните прямо наружу.

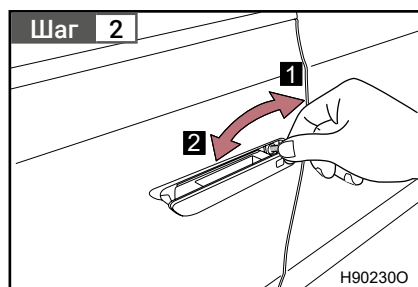

Потяните дверную ручку, блокируете и открываете автомобиль механическим ключом.

- 1 Разблокировка двери
- 2 Блокировка двери

Резервный режим запуска двигателя

При недостаточном питании ключа требуется резервный режим запуска.

Шаг 1 Включите передачу в положение Р и нажмите педаль тормоза, затем нажмите кнопку запуска/остановки двигателя. В это время multifunctional instrument cluster combination communicates that the key cannot be recognized.

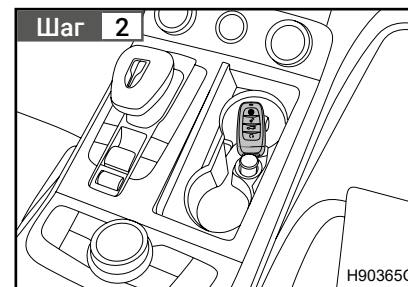

Откройте передний подстаканник, затем поместите умный ключ в него.

Шаг 3 Нажмите на педаль тормоза и нажмите на кнопку пуска двигателя для запуска двигателя. Если двигатель по-прежнему не может быть запущен, обратитесь к официальному дилеру Hongqi.

■ Замена батарейки в ключе

При недостаточной зарядке ключа следует своевременно заменить батарею ключа (см. стр. 404).

Если дверь не может быть заблокирована с помощью функции интеллектуального входа или функции беспроводного дистанционного управления из-за недостаточного заряда батареи, то блокирование дверей осуществляется следующими шагами.

Блокировка двери со стороны водителя

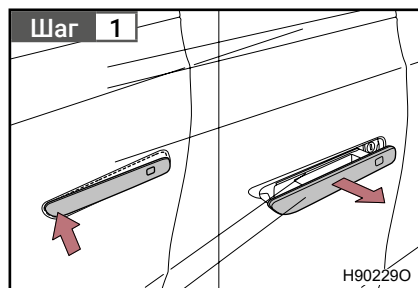

Нажмите на переднюю часть ручки водительской двери, чтобы поднять ее, затем потяните за середину и потяните прямо наружу.

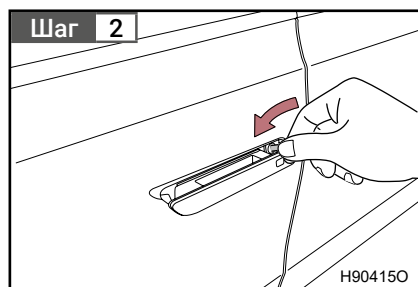

Потяните дверную ручку и заблокируйте с помощью механического ключа.

Запирите двери со стороны переднего пассажира и заднего пассажира

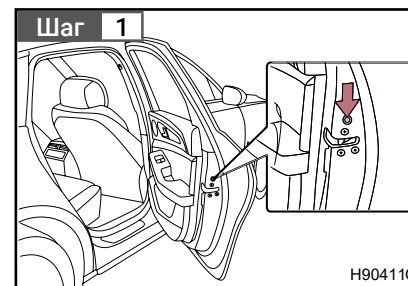

Отсоедините защитный кожух переключателя механического замка соответствующей боковой двери.

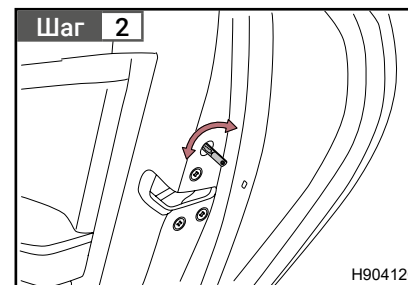

Закройте дверь механическим ключом.
Двери со стороны переднего пассажира и правую заднюю: вращайте переключатель по часовой стрелке.
Дверь задняя слева: вращайте переключатель против часовой стрелки.

Если батарея 12 В разряжена, то можно запустить двигатель с помощью следующих мер.

Обратитесь к официальному дилеру Hongqi или специализированной ремонтной мастерской.

Если у вас есть комплект соединительных кабелей (или вспомогательных кабелей), или рядом находится другой автомобиль с батареей 12 В, вы можете завести свой автомобиль, выполнив следующие действия.

Шаг 1 Откройте крышку ремонтного люка левого декоративного кожуха моторного отсека.

Шаг 2

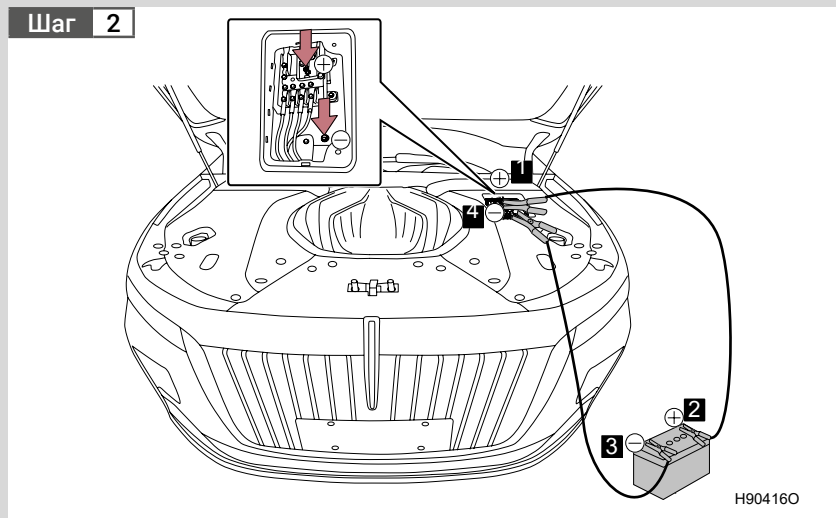

- 1** Подключите положительную (+) клемму на вашем автомобиле.
- 2** Подключите положительную (+) клемму аккумулятора на другом автомобиле.
- 3** Подключите отрицательную (-) клемму аккумулятора на другом автомобиле.
- 4** Подключите отрицательную клемму (-) на вашем автомобиле.

Шаг 3 Пуск двигателя другого автомобиля. Для дополнительного заряда аккумулятора вашего автомобиля необходимо увеличить частоту вращения двигателя и поддерживать эту скорость в течение примерно 5 минут.

Шаг 4 Поддерживайте работу двигателя другого автомобиля, включите кнопку запуска/остановки двигателя вашего автомобиля в режим IG-ON, а затем запустите двигатель.

Шаг 5 После успешного запуска двигателя автомобиля отсоедините кабели перемычки в порядке, обратном тому, в котором они были подсоединены.

Как только автомобиль заведется, пожалуйста, как можно скорее перегоните его к авторизованному дилеру Hongqi для осмотра. Если невозможно запустить двигатель от внешнего источника, обратитесь к официальному дилеру Hongqi

■ Недопущение разрядки аккумуляторной батареи

- После выключения двигателя должны быть выключены передние фары и информационно-развлекательные системы.
- При движении автомобиля с низкой скоростью в течение долгого времени (например, пробки и т. п.) отключите любое ненужное электрооборудование.

■ Зарядка для аккумуляторов

- Сохраняемая электроэнергия в аккумуляторах может постепенно истощаться даже без использования транспортных средств из-за естественного разряда. Если автомобиль долгое время простаивает, аккумулятор может разрядиться, и двигатель не запустится.
- Аккумулятор может заряжаться от зарядного устройства или другого автомобиля. При зарядке с помощью зарядной станции необходимо выключить кнопку запуска/остановки двигателя и отключить клеммы АКБ.

■ При замене аккумуляторной батареи

- Использовать аккумуляторные батареи, соответствующие заводским стандартам.

Внимание

■ При использовании пусковых проводов

- При присоединении или отключении пусковых проводов следите за тем, чтобы они не запутывались в вентиляционной системе охлаждения или ремне двигателя.
Допускается использовать только одну вспомогательную аккумуляторную батарею 12 В. В противном случае стартер 12 В, система зажигания и другие электрические компоненты могут

Предупреждение

■ При снятии клемм аккумулятора

- Обязательно сначала снимите отрицательную клемму (-). Если при снятии положительной клеммы (+) происходит контакт с каким-либо металлом в окружающей зоне, то может возникнуть искра и возгорание, а также электрический ток, который может вызвать серьезное повреждение или даже смерть.

Предупреждение

- После завершения зарядки, как только двигатель запустился, обратитесь к официальному дилеру Hengqi для проверки.

■ Недопущение пожара или взрыва аккумуляторной батареи

- Аккумуляторные батареи могут выделять легковоспламеняющиеся газы, во избежание случайного воспламенения необходимо соблюдать следующие особые правила:
- Убедитесь, что каждая перемычка правильно подключена к клемме и случайно не касается какой-либо другой клеммы, кроме правильной.
- Не подвергайте другой конец перемычки, присоединяемой к клемме «+» соприкосновению с любой другой деталью или металлической поверхностью в этой зоне, например к кронштейну или неокрашенному металлу.
- Не допускайте соприкосновения зажимов «+» и «-» со скобами пересекаемых проводов.
- Не разводите огонь, не курите и не пользуйтесь спичками или зажигалками вблизи батареи.

■ Особые замечания по аккумулятору

Аккумуляторная батарея содержит токсичный и вызывающий коррозию кислотный электролит. Поэтому, пожалуйста, обязательно соблюдайте следующие меры предосторожности при обращении с аккумуляторными батареями:

- При работе с аккумуляторной батареей следует надеть предохранительные защитные очки и соблюдать осторожность, не допускайте контакта электролита аккумуляторной батареи с кожей, одеждой или телом.
- Не наклоняйтесь к аккумуляторам.
- Если электролит аккумуляторной батареи попал на кожу или в глаза, немедленно промойте место поражения водой и обратитесь к врачу. Перед посещением врача пораженный участок следует прикрыть влажной губкой или тканью.
- После обработки кронштейна аккумуляторной батареи, клемм и других деталей и узлов, связанных с аккумуляторной батареей, обязательно вымойте руки.
- Не подпускайте детей к аккумулятору.

В следующих случаях автомобиль перегревается

- Высокая температура охлаждающей жидкости или снижение мощности двигателя.
- Из-под капота выходит пар.
- Ответные меры:

Шаг 1 Поставьте автомобиль в безопасном месте и отключите систему кондиционирования.

Шаг 2 Проверьте, не выходит ли пар из-под капота.

В случае выброса паров

Выключите двигатель. После того как пар рассеется, осторожно поднимите капот и снова запустите двигатель.

Если пар не выходит

Дайте двигателю продолжить работу и осторожно поднимите капот.

Шаг 3 Проверьте, работает ли вентилятор охлаждения.

Если вентилятор работает

Подождите, пока температура двигателя начнет падать (температура охлаждения двигателя указывается на комбинация приборов), а затем остановите двигатель.

Если вентилятор не работает

Остановите двигатель, а затем обратитесь к официальному дилеру Hongqi.

Шаг 4 После полного охлаждения двигателя проверьте уровень охлаждающей жидкости двигателя, после чего проверьте утечку радиатора.

Шаг 5 При необходимости добавьте охлаждающую жидкость двигателя (см. стр. 383).

В случае отсутствия охлаждающей жидкости двигателя в аварийных ситуациях обратитесь к официальному дилеру Hongqi.

Предупреждение

■ Особые замечания при проверке

При открывании капота автомобиля для осмотра важно соблюдать следующие меры предосторожности во избежание несчастных случаев или травм.

- Если видите, что пар выходит из-под капота, не открывайте его, пока пар не рассеется. Двигатель может быть очень горячим, что может привести к серьезным травмам, таким как ожоги.
- При работе двигателя не следует приближаться к вентилятору двигателя.
- Когда двигатель и радиатор горячие, не снимайте крышку охлаждающей жидкости. В противном случае горячая охлаждающая жидкость и пар могут выделиться под давлением, что приведет к серьезным ожогам и другим несчастным случаям.

Внимание

■ При доливании охлаждающей жидкости двигателя

После того как двигатель полностью остынет, медленно добавляйте охлаждающую жидкость. Слишком быстрое добавление холодной охлаждающей жидкости, когда двигатель очень горячий, может повредить двигатель.

■ Предотвращение повреждения системы охлаждения

Пожалуйста, соблюдайте следующие требования:

- Исключите попадание в охлаждающую жидкость инородных тел (например, песка или пыли и т. д.).
- Не применяйте никаких добавок в охлаждающую жидкость.

Если автомобиль застрял в грязи или снегу, пожалуйста, сделайте следующее:

Шаг 1 Включите электронный стояночный тормоз и переключите передачу на Р. Выключите двигатель.

Шаг 2 Удалите грязь, снег или песок вокруг застрявших шин.

Шаг 3 Положите деревянные бруски, камни или другие материалы под каждую шину, чтобы увеличить сцепление шины с дорогой.

Шаг 4 Перезапустите двигатель.

Шаг 5 Переключите на передачу D или R, осторожно нажмите на педаль акселератора, чтобы вывести автомобиль из ямы.

■ Аварийная буксировка

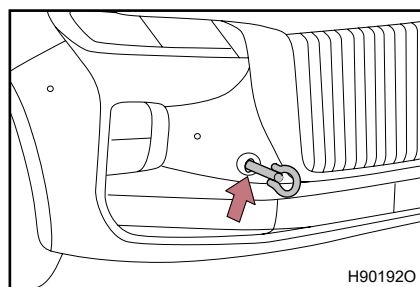

• Когда транспортное средство застряло или не может двигаться, в случае чрезвычайной ситуации можно использовать тяговое кольцо, чтобы привязать трос к другим транспортным средствам для буксировки транспортного средства.

• Для получения подробной информации о буксировке, пожалуйста, обратитесь к разделу данной главы «Если транспортное средство нуждается в буксировке» (см. стр. 419).

• Не рекомендуется буксировать другие машины на оригинальной машине.

⚠ Предупреждение

■ Если машина застряла

При использовании метода «вперед-назад» для вывода машины из ямы необходимо, чтобы окружающая территория была вместительной и свободной, чтобы избежать столкновения с другими автомобилями, объектами или людьми. При приближении транспортного средства к выезду из ямы, возможно внезапное движение вперед или назад, поэтому следует соблюдать особую осторожность.

■ При управлении рычагом переключения передач

Не нажимайте педаль акселератора при переключении передач, так как это может вызвать внезапное ускорение транспортного средства, что приведет к серьезным авариям.

⚠ Внимание

■ Защита коробки передач и других деталей

- Следует избегать пробуксовки колес, а также высоких скоростей вращения двигателя.
- Если после использования этих способов не удалось выехать, то требуется помощь эвакуатора.

При случайном движении по затопленной дороге обратитесь к официальному дилеру Hongqi для проверки:

- Проверьте эффективность торможения.
- Проверьте объем и качество масла в двигателе, коробке передачи и редукторе и т. д. (в случае эмульсии в масле, оно подлежит замене).
- Смазка вала трансмиссии, подшипников, соединений и т. д.

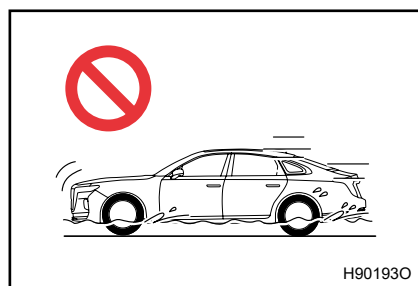

При движении на затопленных участках дороги двигатель может заглохнуть из-за короткого замыкания электроэлементов, попадания воды и т. д. Пожалуйста, не пытайтесь запустить двигатель вновь, это может привести к серьезному повреждению двигателя.

Если у вас спустило колесо во время движения отнеситесь к этому спокойно.

Крепко держите рулевое колесо и медленно нажимайте на педаль тормоза, чтобы замедлить движение автомобиля. Экстренное торможение может легко привести к потере управления автомобилем.

При возникновении следующих ситуаций необходимо проверить шину на наличие прокола или разрыва:

- При дрожании рулевого колеса.
- Когда автомобиль вибрирует ненормально.
- Когда автомобиль аномально наклонен.

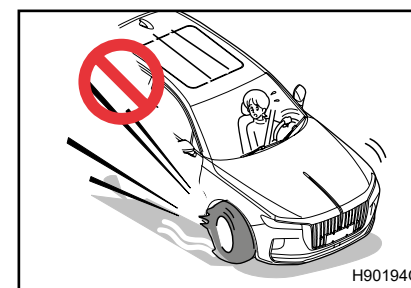

Не продолжайте движение при разрыве шины.

Продолжать движение со спущенной шиной очень опасно и легко может привести к несчастным случаям. Кроме того, это может привести к повреждению шин, колесных дисков, подвески и кузова. Пожалуйста, немедленно замените шины или обратитесь к авторизованному дилеру Hongqi.

Не паникуйте, выполните следующие действия:

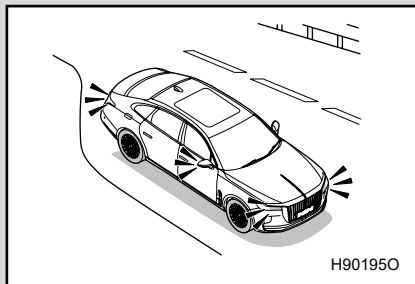

1 Для предотвращения возникновения непрерывных аварий, переместите автомобиль в безопасное место, чтобы избежать влияния на движение, после чего выключите двигатель.

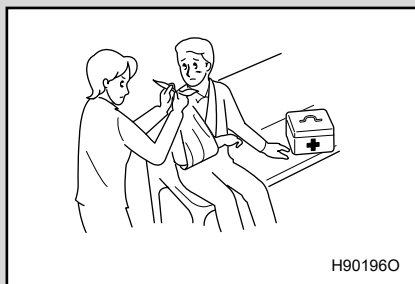

2 Если получена травма, следует принять экстренные меры помощи. Постарайтесь принять экстренные меры до прибытия врачей и машин скорой помощи. Если травма головы серьезная, постарайтесь сохранить исходную позу как можно более неподвижной. Если необходимо, переместитесь в безопасное место.



3 Вызовите полицию.

4 Подтвердите личность нарушителя и сделайте записи (имя, адрес, номер телефона и т. д.).

5 Свяжитесь с официальными дилерами HONGQI и страховыми компаниями.

В качестве экстренной меры можно предпринять следующие действия, чтобы обеспечить возможность открытия крышки багажника.

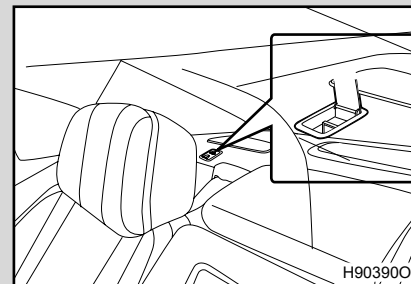

Откройте крышку правой анкерной опоры вверх.

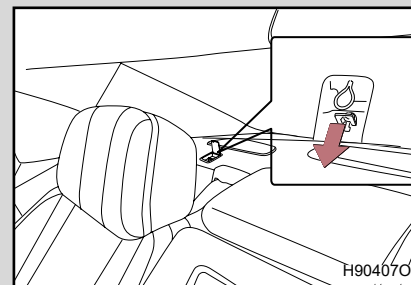

Потяните трос отпирания крышки багажника, чтобы открыть крышку багажника (при необходимости снимите крышку анкерной опоры).

 **Предупреждение**

■ **Во избежание травм соблюдайте осторожность при открытии или закрытии крышки багажника вручную в аварийной ситуации.**

- Не позволяйте детям или лицам, нуждающимся в помощи, самостоятельно управлять автомобилем. В случае чрезвычайной ситуации дети или лица, нуждающиеся в помощи, могут оказаться запертыми в автомобиле или в багажном отделении и не смогут безопасно эвакуироваться или оказать себе помощь.
- В зависимости от сезона, температура в закрытом автомобиле может быть либо высокой, либо очень низкой, поэтому люди в нем могут быть подвержены травматизму, заболеванию и даже смерти, особенно дети.
- При открытии или закрытии крышки багажника необходимо соблюдать осторожность при условии, что никто не находится между крышкой багажника и кузовом.

 **Внимание**

■ **Предотвращение повреждения автомобилей**

При аварийном открытии или закрытии крышки багажника необходимо соблюдать осторожность: при монтаже и разборке деталей избегайте повреждения автомобиля.

9. Спецификация

Информация
о техническом
обслуживании 460

Информация
о топливе 469

Технические условия для обкатки новых автомобилей

Обкаточный пробег нового автомобиля составляет 1500 км, при этом не допускается превышение числа оборотов выше 3/4 номинального числа оборотов при движении в пределах 1000 км; в течение пробега 1000–1500 км можно повысить частоту вращения двигателя до номинальной в зависимости от состояния дорожного покрытия.

Идентификационные таблички

■ Табличка изготовителя

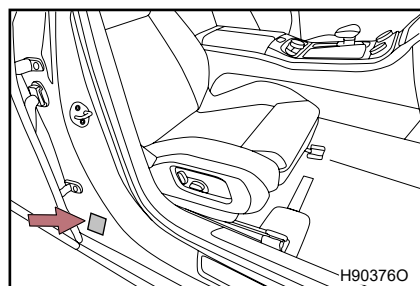

Как показано на рисунке, табличка изготовителя размещена на правой стойке В. Табличка изготовителя включает в себя следующие позиции: страна-производитель, завод-изготовитель, идентификационный код автомобиля, марка, модель автомобиля, количество пассажиров, максимально допустимая общая масса, тип двигателя, максимальная чистая мощность двигателя, объем двигателя и дата выпуска.

■ **Код для идентификации транспортного средства. Идентификационный номер транспортного средства (VIN) является юридическим идентификатором автомобиля. Это основной идентификационный номер автомобиля, который используется для регистрации автомобиля.**

■ Место расположения

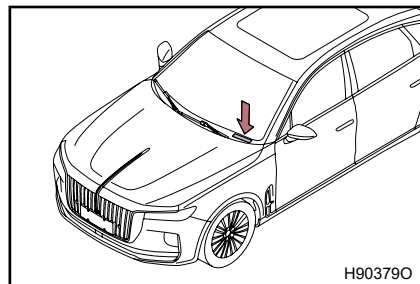

Приклеен под передним ветровым стеклом слева на приборной панели.

■ Под пассажирским сиденьем

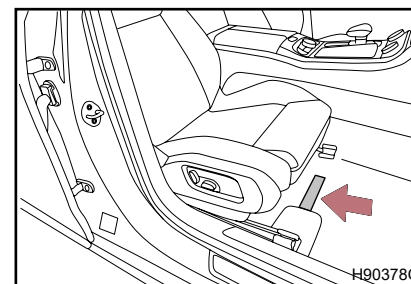

Гравировка VIN-номера под пассажирским сиденьем.

■ Тип и заводской номер двигателя Двигатель CA4GC20TD-31

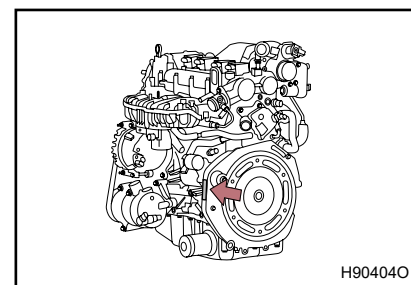

Как показано на чертеже, номер двигателя гравировается на блоке цилиндров.

Топливо

Вид топлива	Бензин
Октановое число	95 и более
Емкость топливного бака (справочная)	62 л

Система смазки

■ Двигатель CA4GC20TD-31

Объем масла	6 л
Объем после замены моторного масла и фильтра	5,3 л
Объем после замены масла	5 л
Категория качества моторного масла	Специальное масло для двигателя с турбонаддувом
Категория вязкости моторного масла	5W-30

Выбор класса вязкости масла по температуре окружающей среды

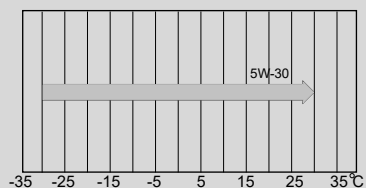

Предполагаемый диапазон температуры до следующей замены масла

H90356O

Система охлаждения

■ Модель: CA7205

Объем	9 л
Тип охлаждающей жидкости	Охлаждающая жидкость для автомобиля используется круглогодично (G30-91)

Система зажигания

■ Двигатель CA4GC20TD-31

Свечи зажигания	3707010-27L
Зазор свеч зажигания	0,6–0,7 мм

Электросистема

Аккумулятор	Необслуживаемая батарея емкостью 12 В 80 А/ч
-------------	--

Задний главный редуктор

Объем масла главного редуктора	1,12 ± 0,03 л
Спецификация масла главного редуктора	Кастрол 75W-140

Хладагент кондиционера

Объем хладагента кондиционера	575 ± 25 г
Спецификация хладагента кондиционера	R134a

Коробка переключения передач

■ Модель: CA7205

Тип коробки передачи	Семиступенчатая мокрая коробка передач с двумя сцеплениями
Объем трансмиссионного масла (первоначальная заливка)	8,5 л
Объем при ремонте и обслуживании	6,5 л
Тип масла коробки передачи	Кастрол VOT351 C4

Внимание

■ Масло автоматической коробки передач

- Использование масла автоматической коробки передач, отличного от указанной марки, будет влиять на эффект управления гидравлической системой. Коробка передач и эффект охлаждения и смазки может привести к разрушению коробки передач в сборе.

Тормозная система

Свободный ход педали тормоза	≤ 12,4 мм
Ход педали тормоза	124 мм
Объем тормозной жидкости	Около 1 л
Тип тормозной жидкости (соответствие требованиям GB 12981-2012)	DOT4

Тормозные колодки и тормозные диски

■ Передний

Толщина тормозной колодки	Нормативная толщина	Общая толщина 19,13 мм	Толщина материала трения 11,5 мм
	Минимальная толщина	Общая толщина 10,13 мм	Толщина материала трения 2,5 мм
Толщина тормозного диска	Нормативная толщина	30 мм	
	Минимальная толщина	28 мм	

■ Задний

Толщина тормозной колодки	Нормативная толщина	Общая толщина 17,45 мм	Толщина материала трения 11 мм
	Минимальная толщина	Общая толщина 8,45 мм	Толщина материала трения 2 мм
Толщина тормозного диска	Нормативная толщина	24 мм	
	Минимальная толщина	22 мм	

Шины и диски

Размеры шин	245/40R20			
Размеры диска	20×8J			
Давление воздуха в шинах, кПа (бар)		3 чел.	ECO	Полная нагрузка
	Передний	240 (2,4)	270 (2,7)	240 (2,4)
	Задний	220 (2,2)	270 (2,7)	240 (2,4)
Момент затяжки для гаек колеса	140 ± 10 Н·м			
Требования к динамической балансировке колеса	Остаточный дисбаланс: ≤ 8 г			
Размеры запасного колеса	T125/80R18			
Давление запасного колеса, кПа (бар)	420 (4,2)			

Сиденье (регулировка)

Сиденье переднего ряда	Диапазон регулировки (вперед от крайнего заднего положения)	254 мм
	Угол спинки	25°
Сиденье заднего ряда	Переднее и заднее расположения	Нерегулируемый
	Угол спинки	26°

Нормальное состояние работы спинки сиденья: любое блокируемое положение в пределах регулируемого хода, находится в нормальном режиме эксплуатации.

В данном автомобиле может использоваться только неэтилированный бензин.

Для получения оптимальных характеристик двигателя обязательно используйте неэтилированный бензин для автомобилей марки 95 и выше.

Для обеспечения характеристик выпуска выхлопных газов и возможности диагностики отказов рекомендуется использовать бензин в соответствии с национальными или региональными стандартами.

■ **Заливная горловина топливного бака специального назначения для автомобиля**

Чтобы предотвратить неправильную заправку, заливная горловина топливного бака автомобиля может вмещать только специальный заправочный пистолет.

■ **Если двигатель детонирует**

- Обратитесь к официальному дилеру Hongqi.
- Иногда слышатся кратковременные и слабые стуки при разгоне или подъеме на склон. Это нормально, не нужно беспокоиться.

 **Внимание**

■ **Особые замечания по качеству топлива**

- Не используйте непригодное топливо. При использовании непригодного топлива возможно повреждение двигателя.
- Непригодное топливо может привести к неисправности двигателя или системы контроля выхлопных газов.

Дополнительная
информация

Сокращения.....472

Сокращения	Значение
ABP	Automatic Brake Prefill (автоматическая подготовка к торможению)
ABS	Antilock Brake System (антиблокировочная тормозная система)
ACC	Adaptive Cruise Control (адаптивный круиз-контроль)
ADB	Adaptive Driving Beam (адаптивный дальний свет фар)
ADS	Auto Defrost System (система авторазмораживания)
AEB	Autonomous Emergency Braking (система автоматического экстренного торможения)
APA	Auto Parking Assist (система автоматической парковки)
AQS	Air Quality System (система контроля качества воздуха)
BSD	Blind Spot Detection (система контроля слепых зон)
CDD-S	Controlled Deceleration for ACC & Go (система активного круиз-контроля (ACC) с функцией Stop&Go)
CDP	Controlled Deceleration for Parking Brake (замедление, контролируемое стояночным тормозом)
CO	Carbon Monoxide (угарный газ)
DSM	Driver Status Monitoring (система контроля состояния водителя)
EBD	Electronic Brakeforce Distribution (электронная система распределения тормозного усилия)
ECU	Electronic Control Unit (электронный блок управления)
ELR	Emergency Locking Retractor (аварийно-запирающееся втягивающее устройство)
EMS	Engine Management System (система управления двигателем)
EPB	Electrical Parking Brake (электромеханический парковочный тормоз)
EPS	Electric Power Steering (электрический усилитель руля)
ESC	Electronic Stability Control (электронная система контроля устойчивости)
ESS	Emergency Stop Signal (сигнал срочной остановки)
FCW	Forward Collision Warning (система предупреждения о фронтальном столкновении)
GPF	Gasoline Particulate Filter (бензиновый фильтр твердых частиц)
HBA	Hydraulic Brake Assist (гидравлическая система помощи при торможении)
HBB	Hydraulic Brake Boost (усилитель гидравлического тормоза)
HHC	Hill Hold Control (система помощи при трогании в гору)
LDW	Lane Departure Warning (система предупреждения о смене ряда движения)
LED	Light Emitting Diode (светодиод)
LKA	Lane Keeping Assist (система помощи при движении по полосе)
MAX	Maximum (максимум)
MIN	Minimize (минимум)
OBD	On-Board Diagnostic (бортовая диагностика)
SACC	Super Adaptive Cruise Control (интеллектуальный адаптивный круиз-контроль)
TCS	Traction Control System (система регулировки тягового усилия)
TPMS	Tire Pressure Monitoring System (система контроля давления в шинах)
TSR	Traffic Sign Recognition (система распознавания дорожных знаков)
USB	Universal Serial Bus (универсальная последовательная шина связи)
.VIN	Vehicle Identification Number (идентификационный номер транспортного средства)

Справочные данные

Кнопка открытия крышки багажника

СТР. 94

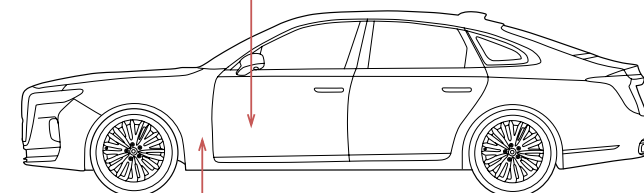

Ручка открытия капота

СТР. 376

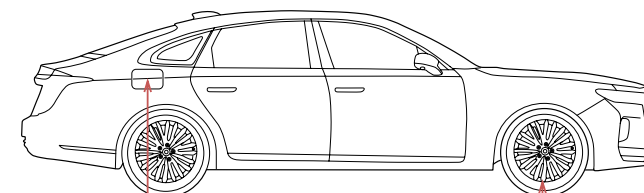

Крышка заправочной горловины

СТР. 183

Давление воздуха в шине

СТР. 396

Емкость топливного бака (справочная)	62 л
Тип топлива	Неэтилированный бензин см. стр. 462
Давление воздуха в шине	см. стр. 396
Объем моторного масла	см. стр. 462
Категория моторного масла	см. стр. 462

Комплект поставки

Иллюстрация	Наименование	Количество
	Треугольный знак аварийной остановки	1
	Буксировочное кольцо	1
	Светоотражающий жилет в комплекте	1
	Ключ для колес	1
	Ручка домкрата	1
	Домкрат	1



HONGQI
— since 1958 —